

Sistema ICG Connect Manual del usuario

Número de pieza VI-CON-SYS-02



Columbia Centre III, 9525 Bryn Mawr Avenue, Rosemont, IL 60018 • EE. UU.

847.288.3300 • FAX: 847.288.3703

Teléfono de asistencia: 800-351-3737 (gratis en EE. UU. y Canadá)

Sitio web mundial: www.lifefitness.com

Oficinas internacionales

AMÉRICA

Norteamérica

Life Fitness, LLC

Columbia Centre III
9525 Bryn Mawr Avenue
Rosemont, IL 60018 U.S.A.
Teléfono: (847) 288 3300
Correo electrónico de asistencia:
customersupport@lifefitness.com
Correo electrónico
de ventas/comercialización:
commercialsales@lifefitness.com

Brasil

Life Fitness Brasil

Av. Rebouças, 2315
Pinheiros
São Paulo, SP 05401-300
BRASIL
SAC: 0800 773 8282 opción 2
Teléfono: +55 (11) 3095 5200 opción 2
Correo electrónico de asistencia:
suportebr@lifefitness.com
Correo electrónico
de ventas/comercialización:
vendasbr@lifefitness.com

América Latina y el Caribe*

Life Fitness, LLC

Columbia Centre III
9525 Bryn Mawr Avenue
Rosemont, IL 60018 U.S.A.
Teléfono: (847) 288 3300
Correo electrónico de asistencia:
customersupport@lifefitness.com
Correo electrónico
de ventas/comercialización:
commercialsales@lifefitness.com

EUROPA, MEDIO ORIENTE y ÁFRICA (EMEA)

Bélgica, Países Bajos y Luxemburgo

Life Fitness (Atlantic) B.V.

Fascinatio Boulevard 230, 4th Fl - Bldg B
3065WB, Rotterdam
Países Bajos
+31 88 646 6666
Correo electrónico de asistencia:
service.benelux@lifefitness.com
Correo electrónico
de ventas/comercialización:
marketing.benelux@lifefitness.com

Reino Unido

Life Fitness UK LTD

Unidad 109^a
Lancaster Way Business Park
Ely, Cambs, CB6 3NX
Teléfono: Oficina general (+44)
1353.666017
Servicio de asistencia al cliente: (+44)
1353.665507
Correo electrónico de asistencia:
uk.support@lifefitness.com
Correo electrónico de ventas/
comercialización: life@lifefitness.com

Alemania, Austria y Suiza

Life Fitness Europe GMBH

Neuhofweg 9
85716 Unterschleißheim
ALEMANIA
Teléfono:
+49 (0) 89 / 31775166 Alemania
+43 (0) 1 / 6157198 Austria
+41 (0) 848 / 000901 Suiza
Correo electrónico de asistencia:
kundendienst@lifefitness.com
Correo electrónico de ventas/
comercialización: vertrieb@lifefitness.com

España

Life Fitness IBERIA

C/Frederic Mompou 5, 1.º 1.ª
08960 Sant Just Desvern (Barcelona)
SPAIN
Teléfono: (+34) 93.672.4660
Correo electrónico de asistencia:
servicio.tecnico@lifefitness.com
Correo electrónico
de ventas/comercialización:
info.iberia@lifefitness.com

Todos los demás países de EMEA y la empresa distribuidora de la EMEA*

Life Fitness (Atlantic) B.V.

Fascinatio Boulevard 230, 4th Fl - Bldg B
3065WB, Rotterdam
Países Bajos
+31 88 646 6666
Correo electrónico de asistencia:
emeaservicesupport@lifefitness.com

ASIA PACÍFICO (AP)

Japón

Life Fitness Japan, Ltd

4-17-33 Minami Aoyama 1F/B1F
Minato-ku - Tokio 107-0062
Japón
Teléfono: (+81) 0120.114.482
Fax: (+81) 03-5770-5059
Correo electrónico de asistencia:
service.lj@lifefitness.com
Correo electrónico
de ventas/comercialización:
sales@lifefitnessjapan.com

Hong Kong

Life Fitness Asia Pacific LTD

26/F, Global Trade Square
21 Wong Chuk Hang Road
Wong Chuk Hang
Hong Kong
Teléfono: (+852) 25756262
Fax: (+852) 25756894
Correo electrónico de asistencia:
service.hk@lifefitness.com
Correo electrónico
de ventas/comercialización:
marketing.hk.asia@lifefitness.com

Todos los demás países de Asia-Pacífico y comercio distribuidor para Asia-Pacífico*

Life Fitness Asia Pacific LTD

26/F, Global Trade Square
21 Wong Chuk Hang Road
Wong Chuk Hang
Hong Kong
Teléfono: (+852) 25756262
Fax: (+852) 25756894
Correo electrónico de servicio:
service.ap@lifefitness.com
Correo electrónico
de ventas/comercialización:
marketing.hk.asia@lifefitness.com

* Consulte también www.lifefitness.com para localizar un representante o distribuidor local.

Enlace a los documentos de Usuario y de Servicio

<https://lfn.fit/KnowledgeBase>

<https://lfn.fit/SupportDocuments>

Additional information is available online using the links above.

توفر معلومات إضافية على الإنترنت باستخدام الرابط أعلاه.

点击上面的链接可在线获取更多信息。

Flere oplysninger er tilgængelige online gennem linket ovenfor.

Bijkomende informatie is online beschikbaar via bovenstaande link.

Vous trouverez plus d'informations en ligne à l'aide du lien ci-dessus.

Zusätzliche Informationen finden Sie online über den oben angegebenen Link.

Ulteriori informazioni sono disponibili online utilizzando il link sopra riportato.

追加情報は上記リンクを使用してオンラインで利用可能です。

상기 링크를 통해 온라인에서 추가 정보를 볼 수 있습니다.

Informações adicionais estão disponíveis on-line, através do link acima.

Дополнительная информация доступна в интернете по ссылке, указанной выше.

Mediante el enlace anterior podrá acceder a información adicional en línea.

Ytterligere information finns online genom att använda länken ovan.

İnternet üzerinden daha fazla bilgi edinmek için yukarıdaki bağlantıyı kullanabilirsiniz.

هناك معلومات إضافية متاحة على الإنترنت باستخدام الرابط أعلاه.

Informazio osagarria eskuragarri dago goiko estekaren bidez.

Допълнителна информация можете да намерите онлайн, като използвате връзката по-горе.

Mitjançant l'enllaç anterior podreu accedir a informació addicional en línia.

使用上面的連結線上提供額外資訊。

Dodatne informacije možete pronaći na internetu sljedeći vezu iznad.

ಹಳೇ የተቀመጠውን ಹಿಗ್ಗಿಸಿ(ለ)ನಿ) በመጠቀም መረጃዎች ಹಿಗ್ಗಿಸಿ ያገኛሉ::

Lisätietoja on saatavissa verkosta käyttämällä yllä olevaa linkkiä.

Wubetumi anya nsem afoforo aka ho wo websait so denam asem a ewo atifi ho a wubemia so so.

Πρόσθετες πληροφορίες είναι διαθέσιμες online χρησιμοποιώντας το σύνδεσμο παραπάνω.

במידה ואתם מעוניינים במידע נוסף, ניתן להשתמש בלינקים לעיל.

További információ elérhető online, a fenti hivatkozás segítségével.

Viðbótarupplýsingar eru fáanlegar á netinu með því að smella á tengiliinn hér fyrir ofan.

Plus indicium per superum situm potes invenire.

മുകളിലുള്ള ലിങ്ക് ഉപയോഗിച്ച് ഓൺലൈനിൽ കൂടുതൽ വിവരങ്ങൾ ലഭ്യമാണ്.

Ytterligere informasjon er tilgjengelig på nettet via linken ovenfor.

Dodatkowe informacje są dostępne online pod powyższym odnośnikiem.

Informações adicionais estão disponíveis online a usar o link acima.

Informații suplimentare sunt disponibile online, utilizând link-ul de mai sus.

Dodatne informacije dostupne su na mreži putem gornjeg linka.

Ďalšie informácie sú dostupné online na vyššie uvedenom odkaze.

Índice

Primeros pasos

Instrucciones de seguridad.....	4
Requisitos para la instalación.....	5
Ejemplo de disposición.....	6
Plantilla de montaje del WASP.....	7

Descripción general del producto

Enciende el sistema ICG Connect.....	8
Menú de configuración.....	8
Configuraciones.....	9
Ajuste del panel de control.....	10

Montaje

Herramientas necesarias.....	11
Desempaquetado.....	11
Procedimiento de ensamblaje.....	12

Mantenimiento

Limpiadores aprobados y compatibles.....	16
Limpieza del sistema ICG Connect.....	16

Esquemas

Esquema: conexiones.....	17
--------------------------	----

Especificaciones

Especificaciones.....	18
-----------------------	----

Garantía

Información sobre la garantía.....	19
------------------------------------	----

Life Fitness® es una marca registrada.

Gym Wipes® es una marca registrada de 2XL Corporation. PureGreen 24 es una marca comercial de Pure Green. Polar® es una marca registrada de Polar Electro Inc.

©Derechos de autor 2025, Life Fitness, LLC. Todos los derechos reservados. Life Fitness, Hammer Strength, Cybex, ICG y SCIFIT son marcas comerciales registradas de Life Fitness, LLC y todas sus compañías afiliadas y subsidiarias. Descargo de responsabilidad: Las imágenes y especificaciones corresponden a la fecha de publicación y están sujetas a cambios.

Columbia Center III - 9525 Bryn Mawr Ave., Rosemont, IL 60018 • 847-288-3300

www.lifefitness.com • Número de pieza VI-CON-SYS-02 • RETRO AB • 2025

1. Primeros pasos

Instrucciones de seguridad

 Lea todas las instrucciones antes de usar el producto.

- ⚠ PRECAUCIÓN: RIESGO DE DESCARGA ELÉCTRICA. NO ABRIR.** Hay alto voltaje dentro del gabinete. No abra la carcasa. El mantenimiento del sistema ICG Connect solo debe ser realizado por técnicos de servicio capacitados y calificados.
- ⚠ ADVERTENCIA:** Para evitar daños, no mueva la unidad mientras los cables de alimentación, HDMI o de Ethernet estén conectados al sistema.
- ⚠ ADVERTENCIA:** Para evitar el riesgo de descarga eléctrica o incendio, no permita que este sistema se humedezca. No exponga el sistema ICG Connect a ambientes húmedos y no coloque recipientes que contengan líquidos sobre la unidad o cerca de ella.

ATENCIÓN: Para evitar el riesgo de descarga eléctrica, asegúrese de que el enchufe de alimentación esté completa y correctamente insertado en el enchufe de pared.

- ⚠ ADVERTENCIA:** Los niños de 14 años en adelante y las personas con poca experiencia y conocimiento pueden utilizar el equipo de entrenamiento si se encuentran bajo supervisión o si reciben instrucciones relacionadas con el uso del aparato de forma segura, y si comprenden los peligros que este conlleva. Las personas con capacidades físicas, sensoriales o mentales reducidas tienen prohibido utilizar el equipo de entrenamiento. Los niños no deben jugar con el equipo de entrenamiento. Los niños no deben realizar tareas de limpieza ni mantenimiento del equipo sin la debida supervisión.

DESCARGO DE RESPONSABILIDAD MÉDICA No todos los programas de ejercicio son adecuados para todas las personas. Consulte con su médico antes de empezar con este o cualquier otro programa de ejercicios. Los programas de ICG Connect están diseñados para usuarios sanos, en forma y con aptitud física suficiente. Cualquier acción en respuesta a las instrucciones proporcionadas en este programa queda a discreción del usuario. Siempre debe entrar en calor durante unos minutos antes de comenzar cualquier entrenamiento y nunca debe ejercitarse más allá del nivel en el que se sienta cómodo. Se recomienda encarecidamente el uso de un monitor de frecuencia cardíaca. Si en algún momento siente que está haciendo ejercicio más allá de sus capacidades físicas actuales o siente molestias, debe interrumpir el entrenamiento de inmediato. El usuario es responsable de todos los riesgos de lesión derivados del uso de este programa.

- Es responsabilidad exclusiva del propietario/operador y de su personal garantizar que se informen a todos los usuarios todas las advertencias y precauciones antes de utilizar el sistema ICG Connect.
- Coloque el sistema ICG Connect junto a la bicicleta de interior sobre una superficie nivelada, como se recomienda en la guía de instalación. Asegúrese de que haya suficiente espacio alrededor del sistema ICG Connect para montar, desmontar y operar el equipo de forma segura.
- El sistema ICG Connect está diseñado exclusivamente para su uso en interiores. Mantenga el equipo alejado de entornos con humedad y polvo. No coloque el equipo de entrenamiento en garajes, patios cubiertos o cerca de agua o piscinas. La temperatura de funcionamiento del equipo debe estar entre 15 °C y 25 °C (59 °F a 77 °F), con una humedad máxima del 65%.
- Inspeccione todas las partes del sistema ICG Connect con regularidad. Reemplace las piezas defectuosas de inmediato y no utilice el equipo hasta que se realicen las reparaciones. Solo utilice piezas originales del fabricante.
- Mantenga a los niños alejados del sistema ICG Connect si no están siendo supervisados.
- Para garantizar el nivel de seguridad del sistema ICG Connect, es obligatorio realizar el mantenimiento de forma regular.

Requisitos para la instalación

Se deben cumplir los siguientes requisitos para la instalación y el uso del sistema ICG Connect.

Tomas de corriente

El sistema ICG Connect requiere una toma de corriente con una salida de 110/220 VCA.

Instalación del WASP

El sistema ICG Connect requiere la instalación de cables de red Cat. 5 o superior para el posicionamiento óptimo de los WASP suministrados. La disposición del área de ciclismo interior puede variar de una instalación a otra y, por lo tanto, el abastecimiento de los cables de red y la instalación son responsabilidad del cliente.

Requisitos para cables de red (WASP)

Cables de red Cat. 5 o superior/longitud máxima del cable: 164 pies/50 metros, no incluidos en el volumen de suministro.

Las WASP deben ubicarse de manera que cubran de manera óptima el área de ciclismo interior, sin una distancia mayor a aproximadamente 16,4 pies/5 metros en línea de visión directa hacia la bicicleta más lejana para obtener mejores resultados.

WASP montados en las paredes

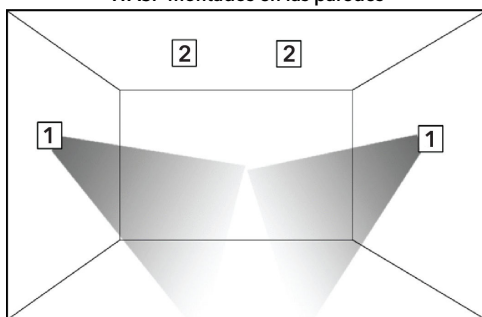

WASP montados en el techo

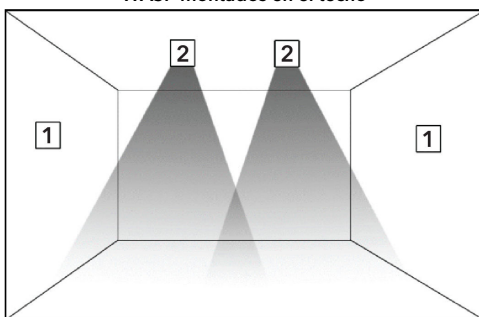

Artículo	Descripción	Cant.
1	WASP montados en las paredes	2
2	WASP montados en el techo	2

Plantilla de montaje del WASP

Los WASP se pueden montar de siguiendo esta plantilla de perforación (tornillería no incluida).

La imagen mostrada no está a escala

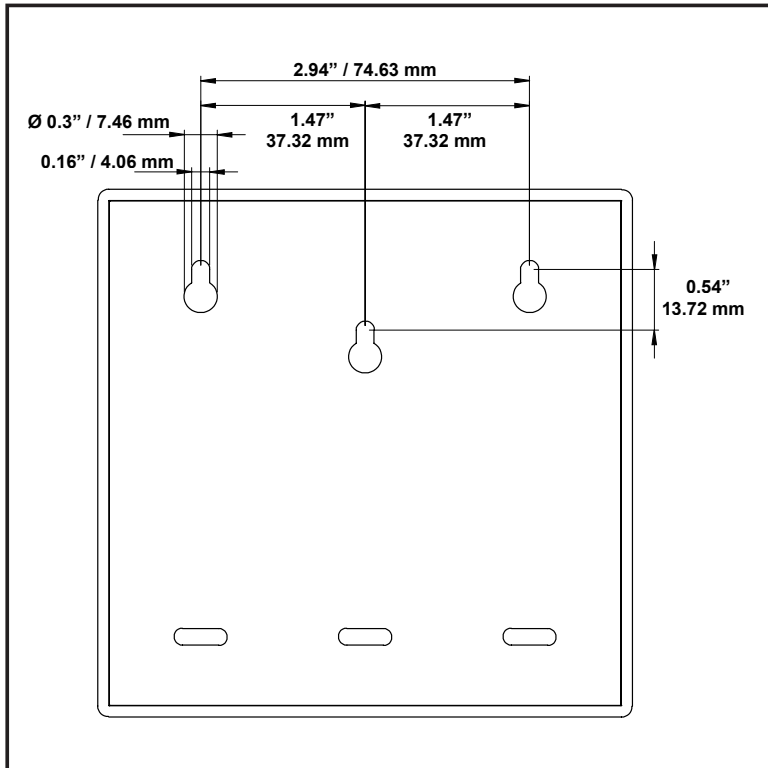

2. Descripción general del producto

Encienda el sistema ICG Connect

1. Asegúrese de que el sistema esté conectado correctamente. El sistema ICG Connect debe conectarse a un dispositivo de vídeo externo con 1080P a través de un cable HDMI de alta velocidad.
2. Encienda su dispositivo de vídeo externo.
3. Encienda la unidad con el interruptor de encendido principal ubicado en la parte posterior de la base de la unidad.

NOTA: Al pulsar el botón **Reiniciar**, se apagará solo el miniordenador. Para apagar el sistema completo, se debe utilizar el interruptor de alimentación principal.

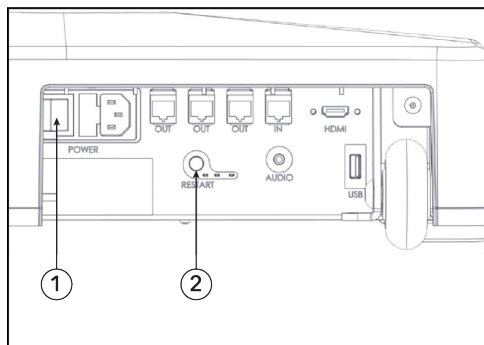

Artículo	Descripción	Cant.
1	Interruptor de alimentación principal	1
2	Botón Reiniciar	1

4. El sistema tarda aproximadamente 90 segundos en iniciarse por completo. El logotipo de ICG aparecerá en el dispositivo de vídeo externo y la tableta mostrará la pantalla de inicio.

Menú de configuración

Necesitará ingresar al menú de configuración para establecer la hora, activar el modo de demostración e instalar actualizaciones en su sistema ICG Connect. No realice ningún ajuste en el sistema que no esté descrito en este manual.

1. Pulse el botón **MENÚ** en la esquina inferior derecha de la pantalla.
2. Confirme la indicación **SOLO PARA USO DEL PERSONAL**.
3. Introduzca la contraseña 4, 3, 2, 1 y confirme.

Configuraciones

Configuración de fecha y hora

En el menú **CONFIGURACIONES**, toque el botón **Hora** y realice sus ajustes locales. Salga del menú con el botón **Atrás**.

Idioma

Toque el botón **Idioma** para modificar sus preferencias de idioma.

Sistema métrico

El sistema ICG Connect se puede utilizar con unidades métricas o imperiales. Cuando el botón junto a **Métrico** es verde, se utilizan unidades métricas. Cuando el botón es gris, se utilizan unidades imperiales. Toque el botón **Métrico** para alternar entre unidades métricas e imperiales.

Audio HDMI

Algunos vídeos (sonido ambiental) o introducciones a World Tour Videos tienen sonido, pero no música. Cuando se selecciona Audio HDMI, el dispositivo de vídeo externo reproducirá el sonido si el dispositivo tiene un altavoz. Si no está activado, la salida de sonido se realiza a través del conector de audio en la base del sistema, pero generalmente no es necesario, ya que el entrenador reproducirá su música durante el entrenamiento.

Modo demostración

Cuando se activa y el botón es verde, el modo demostración simulará datos de usuario de 20 bicicletas y mostrará la información en la tableta y el dispositivo de vídeo externo. Los datos de usuario en vivo de las bicicletas no se mostrarán.

Información del sistema

La pestaña de información del sistema contiene información sobre la versión del software de la tableta y el miniordenador interno. Al solicitar asistencia, proporcione siempre la **APP VERSION** (versión de la aplicación) y **SERVER_VERSION** (versión del servidor).

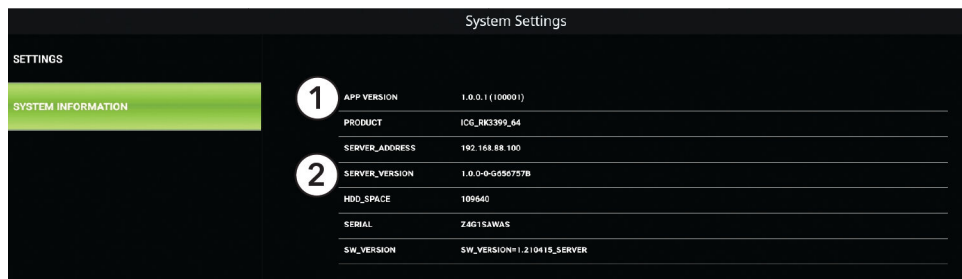

Artículo	Descripción	Cant.
1	APP VERSION	1
2	SERVER_VERSION	1

Ajuste del panel de control

Ajuste del ángulo de inclinación

El panel de control se puede inclinar desde la posición vertical hasta 65° como máximo.

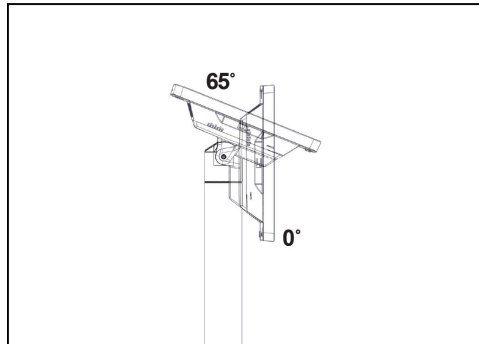

Si la resistencia al inclinar la tableta se torna demasiado holgada, apriete el perno dentro del soporte usando una llave Allen de 5 mm.

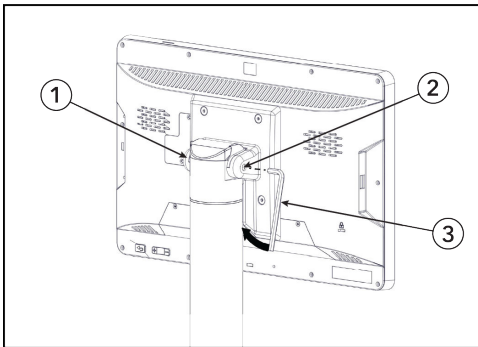

Artículo	Descripción	Cant.
1	Soporte	1
2	Perno	1
3	Llave Allen de 5 mm	1



Apriete la tornillería a 7,4 ft lb (10 Nm).

Ajuste del ángulo de pivote

El panel de control puede girarse horizontalmente un máximo de 260° entre los límites de tope.

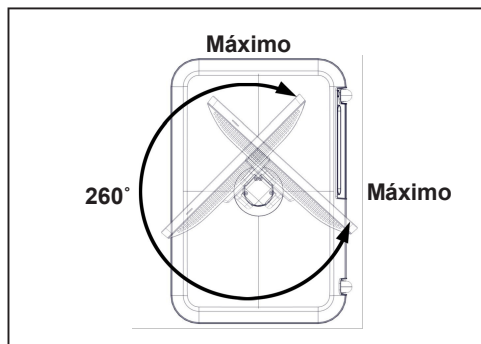

3. Montaje

Herramientas necesarias

- Llave Allen de 3 mm
- Destornillador de cabeza plana
- Navaja
- Cuchilla lateral

Desempaquetado

1. Coloque la caja de lado como se muestra.

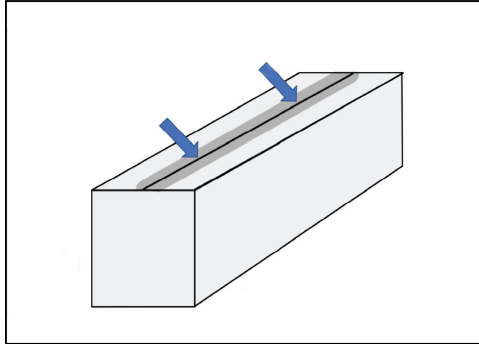

2. Corte la cinta de embalaje con una navaja.
3. Levante el sistema ICG Connect para sacarlo de la caja.

NOTA: Retire el contenido del interior del embalaje de poliestireno.

Procedimiento de ensamblaje

Contenidos

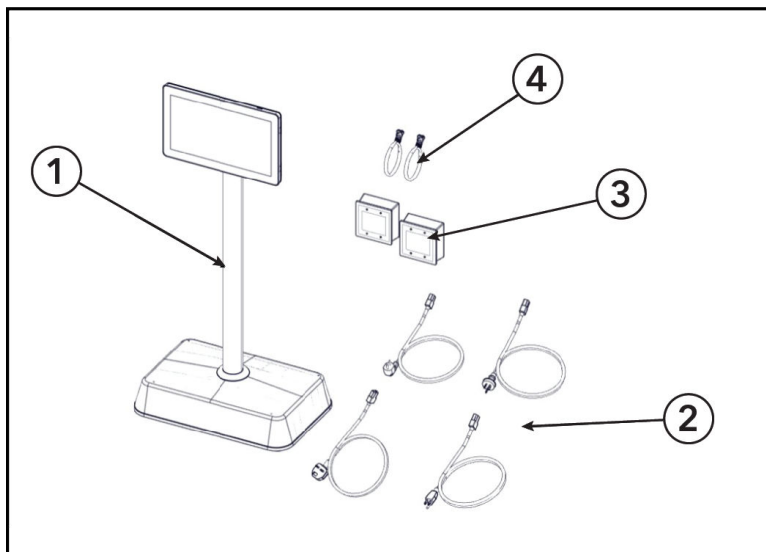

Artículo	Descripción	Cant.
1	Sistema ICG Connect preensamblado	1
2	Cables de alimentación del sistema ICG Connect <ul style="list-style-type: none">• Europa: CEE 7/7 Tipo F• EE. UU.: NEMA-5 Tipo B• Reino Unido: BS 1363• Australia: AS 3112 Tipo I	4
3	WASP (receptor de datos ANT de bicicletas de interior IC3, IC5, IC6, IC7 e IC8)	2
4	Cables de red RJ45 CAT. 5, para probar la funcionalidad del sistema, 1 metro (3 pies)	2

No se incluye con el sistema ICG Connect

Bicicletas de interior El sistema ICG Connect solo funciona con bicicletas de las series IC3, IC5, IC6, IC7 e IC8.

Dispositivo de vídeo externo:

- Televisor o proyector
- Resolución: 1080P
- Entrada: HDMI 1.3

Cable del dispositivo de vídeo externo:

- Cable HDMI de alta velocidad
- Longitud máxima: 32 pies/10 metros

Cables de red del WASP Cables de red Cat. 5 o superior/longitud máxima del cable: 164 pies/50 metros, no incluidos en la entrega.

Cable de red/ conexión a Internet para actualización El sistema ICG Connect no requiere una conexión a Internet para funcionar. La conexión para las actualizaciones de software es opcional. También se pueden instalar actualizaciones de software descargando el archivo requerido a una unidad Flash USB.

Montaje y conexiones de cables

1. Retire el tornillo de cabeza hexagonal de la parte trasera de la base con una llave Allen de 3 mm.

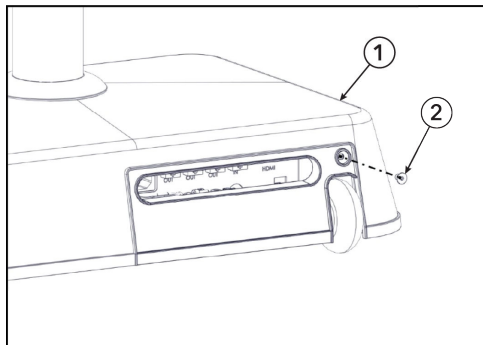

Artículo	Descripción	Cant.
1	Base	1
2	Tornillo de cabeza hexagonal	1

2. Tire del panel desde el lado derecho para quitarlo. El panel tiene bisagras en el lado izquierdo.

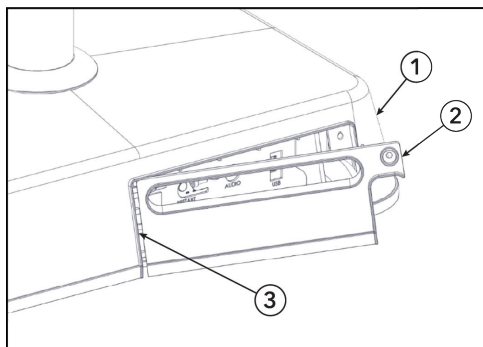

Artículo	Descripción	Cant.
1	Base	1
2	Panel	1
3	Bisagra	1

3. Deslice el cable de alimentación, el cable HDMI, ambos cables de red para los WASP y el cable de red opcional para actualizaciones a través de la ranura de la cubierta extraíble.

NOTA: Los cables de alimentación varían según la región.

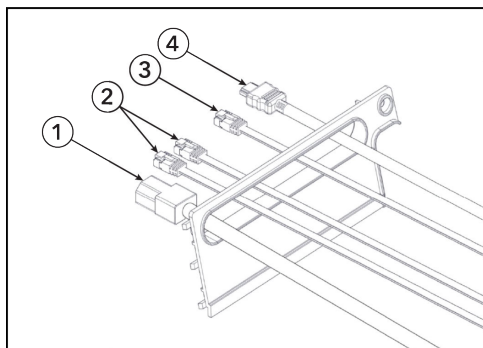

Artículo	Descripción	Cant.
1	Cable de alimentación	1
2	Cables RJ45 Cat. 5 o superior para los WASP (máximo de 164 pies/50 metros)	2
3	Cables RJ45 Cat. 5 o superior para la conexión a Internet opcional para actualizaciones	1
4	Cable HDMI de alta velocidad (máximo de 32 pies/10 m)	1

4. Conecte el cable de alimentación al enchufe.
5. Conecte el cable HDMI de su televisor o dispositivo de vídeo externo al panel de conectores con la etiqueta HDMI.
6. Conecte los cables de red para WASP en los conectores RJ45 marcados como **SALIDA**. El sistema puede admitir hasta 3 WASP, pero solo se requieren 2 para la mayoría de las instalaciones. Se venden WASP adicionales por separado.

7. Si desea conectar el sistema a través de su red a Internet, puede hacerlo utilizando un cable de red enchufado en el conector RJ45 marcado como **ENTRADA**.

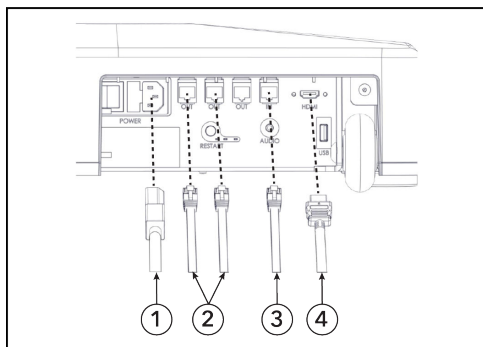

Artículo	Descripción	Cant.
1	Cable de alimentación	1
2	Cables RJ45 Cat. 5 o superior para los WASP (máximo de 164 pies/50 metros)	2
3	Cables RJ45 Cat. 5 o superior para la conexión a Internet opcional para actualizaciones	1
4	Cable HDMI de alta velocidad (máximo de 32 pies/10 m)	1

8. Vuelva a colocar el panel e instale el tornillo de cabeza hexagonal de la parte trasera de la base con una llave Allen de 3 mm.

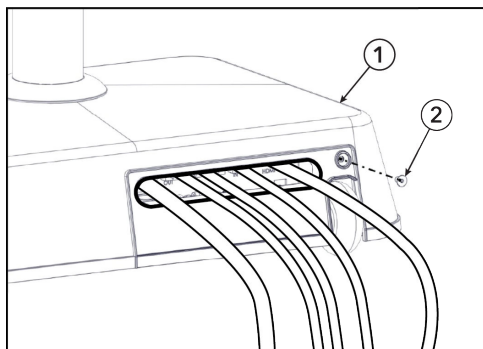

Artículo	Descripción	Cant.
1	Base	1
2	Tornillo de cabeza hexagonal	1

9. Retire los cuatro tornillos que sujetan la tapa al WASP usando un destornillador de cabeza plana.

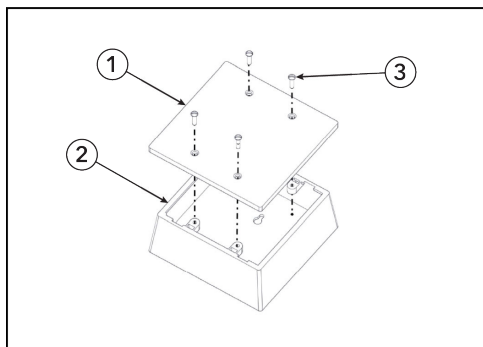

Artículo	Descripción	Cant.
1	Tapa	1
2	WASP	1
3	Tornillo	4

10. Levante con cuidado la cubierta trasera del WASP usando un destornillador grande de cabeza plana.
 11. Utilizando un alicate, corte el plástico de la carcasa del WASP por las secciones previamente marcadas.
 12. Pase el cable de red a través del espacio recién cortado y vuelva a colocar la cubierta trasera en su lugar.

13. Conecte el otro extremo de los cables de red del sistema ICG Connect al WASP.

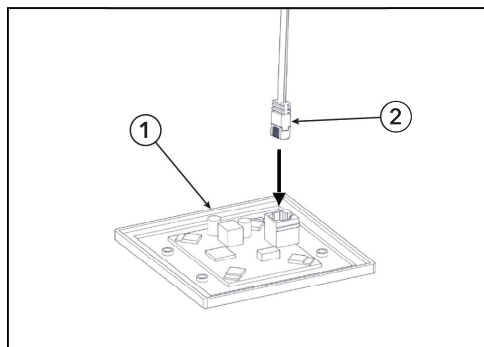

Artículo	Descripción	Cant.
1	Tapa	1
2	Cable de red	1

14. Vuelva a colocar la tapa en el WASP, fijando los cuatro tornillos con un destornillador de cabeza plana.

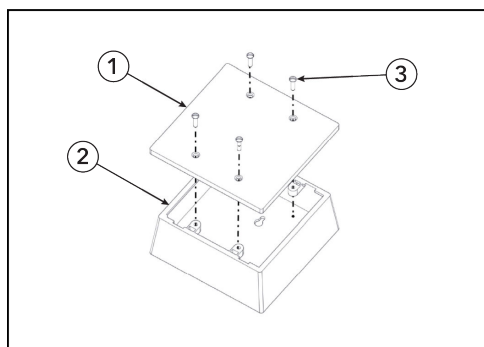

Artículo	Descripción	Cant.
1	Tapa	1
2	WASP	1
3	Tornillo	4

- ⚠ ADVERTENCIA:** Los WASP instalados y los cables de red Cat. 5 o superior de un sistema MYRIDE CONNECT más antiguo se pueden usar para el sistema ICG Connect, pero los POE antiguos se deben quitar antes del uso.

4. Mantenimiento

Limpiadores aprobados y compatibles

Dos limpiadores favoritos han sido aprobados por los expertos en fiabilidad: PureGreen 24 y Gym Wipes. Ambos limpiadores eliminarán de forma segura y eficaz la suciedad, la grasa y el sudor del equipo. PureGreen 24 y la fuerza antibacteriana de Gym Wipes son ambos desinfectantes eficaces frente a MRSA y H1N1.

PureGreen 24 está disponible en spray, lo que resulta práctico para el personal del gimnasio. Aplique el spray a un paño de microfibra y limpie el equipo. Utilice PureGreen 24 en el equipo durante al menos 2 minutos para su desinfección general y al menos 10 minutos para el control de hongos y virus.

Gym Wipes son grandes toallitas prehumedecidas y duraderas para utilizar en el equipo antes y después de las rutinas. Utilice Gym Wipes en el equipo durante al menos 2 minutos para su desinfección general.

Póngase en contacto con el servicio de asistencia al cliente para solicitar estos limpiadores (1-800-351-3737 o correo electrónico: customersupport@lifelife.com).

También se puede utilizar un jabón suave y agua o un limpiador doméstico no abrasivo y suave para limpiar la pantalla y todas las superficies exteriores. Utilice solo un paño de microfibra suave. Aplique el limpiador al paño de microfibra antes de limpiar. NO utilice amoníaco ni limpiadores a base de ácido. NO utilice limpiadores abrasivos. NO utilice toallas de papel. NO aplique productos de limpieza directamente a las superficies del equipo.

Limpeza del sistema ICG Connect

Humedezca ligeramente una sección de un paño de microfibra con agua y limpie con cuidado la pantalla; luego, vuelva a pasar una sección seca del paño para quitar la humedad.

Evite el ingreso de humedad en aberturas como el altavoz o el micrófono. Si la mancha persiste, también puede intentar utilizar una solución de agua y jabón suave.

5. Esquemas

Esquema: conexiones

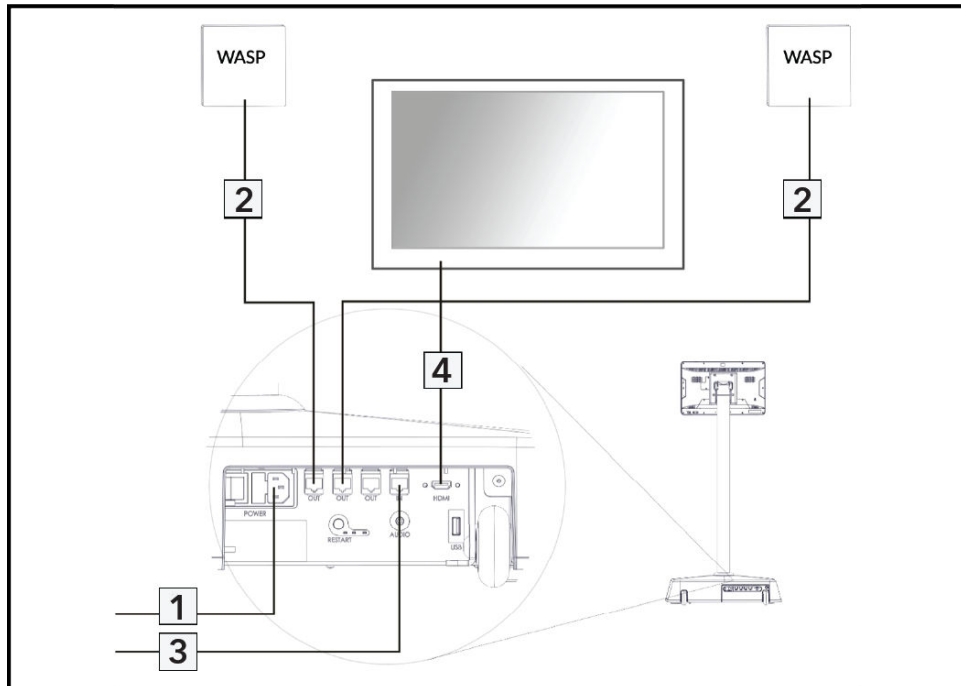

Artículo	Descripción	Cant.
1	Cable de alimentación	1
2	Cables RJ45 Cat. 5 o superior para los WASP (máximo de 164 pies/50 metros)	2
3	Cables RJ45 Cat. 5 o superior para la conexión a Internet opcional para actualizaciones	1
4	Cable HDMI de alta velocidad (máximo de 32 pies/10 m)	1

6. Especificaciones

Especificaciones

Medidas del equipo montado:	22 x 14 x 46 pulgadas/53,5 x 36 x 116 cm
Peso del equipo montado:	51 lb/23 kg
Sistema operativo (OS):	Sistema operativo Linux personalizado por ICG
Ordenador:	AMD Ryzen R1505 APU
Relación de aspecto:	16:9 (pantalla externa)
Posición de visualización de la pantalla:	Ajustable - Inclinación y pivote (rotación)
Resolución de vídeo:	Full HD 1080p
Actualización del software:	Internet a través de cable Ethernet/unidad flash USB
USB:	1 x 2.0
HDMI:	1 x 1.3
Puerto de audio:	1 entrada de 3,5 mm
Puerto Ethernet:	RJ45
Tipo de pantalla:	15,6 pulgadas/panel IPS de 39 cm con pantalla táctil capacitiva
Requisitos de alimentación:	Entrada de 110-220 VCA
Pies de nivelación:	2
Ruedas de transporte:	2

7. Garantía

Información sobre la garantía

Utilice el siguiente enlace o escanee el código QR para acceder a la información de la garantía:

<http://lifefitness.com/warranties>





VI-CON-SYS-02