

ICG Connect System Benutzerhandbuch

Teilenummer VI-CON-SYS-02



Columbia Centre III, 9525 Bryn Mawr Avenue, Rosemont, IL 60018 • USA
847.288.3300 • FAX: 847.288.3703
Service-Tel.: 800.351.3737 (gebührenfrei in den U.S.A. und Kanada)
Globale Website: www.lifefitness.com

Internationale Niederlassungen

NORD- UND SÜDAMERIKA

Nordamerika

Life Fitness, LLC

Columbia Centre III
9525 Bryn Mawr Avenue
Rosemont, IL 60018 U.S.A.
Telefon: +1 (847) 288 3300
Service-E-Mail:
customersupport@lifefitness.com
Vertriebs-/Marketing-E-Mail:
commercialsales@lifefitness.com

Brasilien

Life Fitness Brasil

Av. Rebouças, 2315
Pinheiros
São Paulo, SP 05401-300
BRAZIL
SAC: 0800 773 8282 Option 2
Telefon: +55 (11) 3095 5200 Option 2
E-Mail Kundendienst:
suportebr@lifefitness.com
E-Mail Vertrieb/Marketing:
vendasbr@lifefitness.com

Lateinamerika und Karibik*

Life Fitness, LLC

Columbia Centre III
9525 Bryn Mawr Avenue
Rosemont, IL 60018 U.S.A.
Telefon: +1 (847) 288 3300
Service-E-Mail:
customersupport@lifefitness.com
Vertriebs-/Marketing-E-Mail:
commercialsales@lifefitness.com

EUROPA, NAHER OSTEN UND AFRIKA (EMEA)

Belgien, Niederlande und Luxemburg

Life Fitness (Atlantic) B.V.

Fascinatio Boulevard 230, 4th Fl - Bldg B
3065WB, Rotterdam
Niederlande
+31 88 646 6666
E-Mail Kundendienst:
service.belux@lifefitness.com
E-Mail Vertrieb/Marketing:
marketing.belux@lifefitness.com

Vereinigtes Königreich

Life Fitness UK LTD

Unit 109^a
Lancaster Way Business Park
Ely, Cambs, CB6 3NX
Telefon: Büro (+44) 1353.666017
Kundendienst (+44) 1353.665507
E-Mail Kundendienst:
uk.support@lifefitness.com
E-Mail Vertrieb/Marketing:
life@lifefitness.com

Deutschland, Österreich, Schweiz

Life Fitness Europe GmbH

Neuhofweg 9
85716 Unterschleißheim
GERMANY
Telefon:
+49 (0) 89 / 31775166 Deutschland
+43 (0) 1 / 6157198 Österreich
+41 (0) 848 / 000901 Schweiz
E-Mail Kundendienst:
kundendienst@lifefitness.com
E-Mail Vertrieb/Marketing:
vertrieb@lifefitness.com

Spanien

Life Fitness IBERIA

C/Frederic Mompou 5,1^a*
08960 Sant Just Desvern Barcelona
SPAIN
Telefon: (+34) 93.672.4660
E-Mail Kundendienst:
servicio.tecnico@lifefitness.com
E-Mail Vertrieb/Marketing:
info.iberia@lifefitness.com

Alle anderen EMEA-Länder und das Vertriebsgeschäft EMEA*

Life Fitness (Atlantic) B.V.

Fascinatio Boulevard 230, 4th Fl - Bldg B
3065WB, Rotterdam
Niederlande
+31 88 646 6666
Service-E-Mail:
emeaservicesupport@lifefitness.com

ASIEN-PAZIFIK (AP)

Japan

Life Fitness Japan, Ltd

4-17-33 Minami Aoyama 1F/B1F
Minato-ku - Tokyo 107-0062
Japan
Telefon: (+81) 0120.114.482
Fax: (+81) 03.5770.5059
E-Mail Kundendienst:
service.lj@lifefitness.com
E-Mail Vertrieb/Marketing:
sales@lifefitnessjapan.com

Hongkong

Life Fitness Asia Pacific LTD

26/F, Global Trade Square
21 Wong Chuk Hang Road
Wong Chuk Hang
Hongkong
Telefon: (+852) 25756262
Fax: (+852) 25756894
E-Mail Kundendienst:
service.hk@lifefitness.com
E-Mail Vertrieb/Marketing:
marketing.hk.asia@lifefitness.com

Alle anderen Länder des asiatisch-pazifischen Raums und Vertriebsunternehmen des asiatisch-pazifischen Raums*

Life Fitness Asia Pacific LTD

26/F, Global Trade Square
21 Wong Chuk Hang Road
Wong Chuk Hang
Hongkong
Telefon: (+852) 25756262
Fax: (+852) 25756894
E-Mail Kundendienst:
service.ap@lifefitness.com
E-Mail Vertrieb/Marketing:
marketing.hk.asia@lifefitness.com

*Informationen über die regionale Vertretung oder den Vertriebs- / Verkaufshändler finden Sie unter www.lifefitness.com

Benutzer- und Servicedokumente - Link

<https://lfn.fit/KnowledgeBase>

<https://lfn.fit/SupportDocuments>

Additional information is available online using the links above.

توفر معلومات إضافية على الإنترنت باستخدام الرابط أعلاه.

点击上面的链接可在线获取更多信息。

Flere oplysninger er tilgængelige online gennem linket ovenfor.

Bijkomende informatie is online beschikbaar via bovenstaande link.

Vous trouverez plus d'informations en ligne à l'aide du lien ci-dessus.

Zusätzliche Informationen finden Sie online über den oben angegebenen Link.

Ulteriori informazioni sono disponibili online utilizzando il link sopra riportato.

追加情報は上記リンクを使用してオンラインで利用可能です。

상기 링크를 통해 온라인에서 추가 정보를 볼 수 있습니다.

Informações adicionais estão disponíveis on-line, através do link acima.

Дополнительная информация доступна в интернете по ссылке, указанной выше.

Mediante el enlace anterior podrá acceder a información adicional en línea.

Ytterligere information finns online genom att använda länken ovan.

İnternet üzerinden daha fazla bilgi edinmek için yukarıdaki bağlantıyı kullanabilirsiniz.

هناك معلومات إضافية متاحة على الإنترنت باستخدام الرابط أعلاه.

Informazio osagarria eskuragarri dago goiko estekaren bidez.

Допълнителна информация можете да намерите онлайн, като използвате връзката по-горе.

Mitjançant l'enllaç anterior podreu accedir a informació addicional en línia.

使用上面的連結線上提供額外資訊。

Dodatne informacije možete pronaći na internetu sljedeći vezu iznad.

ከላይ የተቀመጠውን አገናኝ(ሊንክ) በመጠቀም መረጃዎች ኦንላይን ያገኛሉ።

Lisätietoja on saatavissa verkosta käyttämällä yllä olevaa linkkiä.

Wubetumi anya nsem afoforo aka ho wo websait so denam asem a ewo atifi ho a wubemia so so.

Πρόσθετες πληροφορίες είναι διαθέσιμες online χρησιμοποιώντας το σύνδεσμο παραπάνω.

למידע נוסף ניתן להשתמש בכתובת האתר הנ"ל.

További információ elérhető online, a fenti hivatkozás segítségével.

Viðbótarupplýsingar eru fáanlegar á netinu með því að smella á tengiliinn hér fyrir ofan.

Plus indicium per superum situm potes invenire.

മുകളിലുള്ള ലിങ്ക് ഉപയോഗിച്ച് ഓൺലൈനിൽ കൂടുതൽ വിവരങ്ങൾ ലഭ്യമാണ്.

Ytterligere informasjon er tilgjengelig på nettet via linken ovenfor.

Dodatkowe informacje są dostępne online pod powyższym odnośnikiem.

Informações adicionais estão disponíveis online a usar o link acima.

Informații suplimentare sunt disponibile online, utilizând link-ul de mai sus.

Dodatne informacije dostupne su na mreži putem gornjeg linka.

Ďalšie informácie sú dostupné online na vyššie uvedenom odkaze.

Inhaltsverzeichnis

Erste Schritte

Sicherheitsanweisungen.....	4
Einbauanforderungen.....	5
Referenzlayout.....	6
WASP-Montageschablone.....	7

Produktüberblick

ICG Connect System einschalten.....	8
Einstellungsmenü.....	8
Einstellungen.....	9
Anpassung des Bedienfelds.....	10

Aufbau

Erforderliche Werkzeuge.....	11
Auspacken.....	11
Montageverfahren.....	12

Wartung

Zugelassene und verträgliche Reinigungsmittel.....	17
Reinigung des ICG Connect Systems.....	17

Schaltplan

Schematische Darstellung - Anschlüsse.....	18
--	----

Spezifikationen

Technische Daten.....	19
-----------------------	----

Garantie

Garantieinformationen.....	20
----------------------------	----

Life Fitness® ist ein eingetragenes Warenzeichen

Gym Wipes® ist eine eingetragene Marke der The 2XL Corporation. PureGreen 24 ist eine Marke von Pure Green. Polar® ist ein eingetragenes Warenzeichen von Polar Electro Inc.

© Copyright 2025, Life Fitness, LLC. Alle Rechte vorbehalten. Life Fitness, Hammer Strength, Cybex, ICG und SCIFIT sind eingetragene Marken von Life Fitness, LLC und seinen angeschlossenen Unternehmen und Tochtergesellschaften.

Haftungsausschluss: Die Bilder und Spezifikationen entsprechen dem Stand zum Zeitpunkt der Veröffentlichung und können sich ändern.



Columbia Center III - 9525 Bryn Mawr Ave., Rosemont, IL 60018 • 847-288-3300

www.lifefitness.com • Teilenummer VI-CON-SYS-02 • REV AB • 2025

1. Erste Schritte

Sicherheitsanweisungen

 Lesen Sie vor dem Gebrauch alle Anweisungen.

-  **VORSICHT: STROMSCHLAGRISIKO - NICHT ÖFFNEN!** Im Gehäuse liegt Hochspannung an. Gehäuse nicht öffnen. Nur geschulte und qualifizierte Servicetechniker dürfen Wartungsarbeiten am ICG Connect System durchführen.
-  **WARNUNG:** Bewegen Sie das Gerät nicht, solange die Strom-, HDMI- oder Ethernet-Kabel angeschlossen sind, um Schäden zu vermeiden.
-  **WARNUNG:** Um ein Stromschlag- oder Brandrisiko zu vermeiden, darf dieses System nicht nass werden. Setzen Sie das ICG Connect System keiner feuchten Umgebung aus und platzieren Sie keine mit Flüssigkeit gefüllten Behälter auf oder in die Nähe des Geräts.

BEACHTUNG: Um das Risiko eines Stromschlags zu vermeiden, versichern Sie sich, dass der Netzstecker vollständig und korrekt in die Steckdose eingesteckt ist.

-  **WARNUNG:** Die Trainingsgeräte können von Kindern ab 14 Jahren sowie von Personen mit mangelnder Erfahrung und Kenntnis benutzt werden, sofern sie bei der sicheren Benutzung des Geräts beaufsichtigt oder entsprechend eingewiesen wurden und die damit verbundenen Gefahren verstehen. Personen mit eingeschränkten körperlichen, sensorischen oder geistigen Fähigkeiten ist die Benutzung der Trainingsgeräte untersagt. Kinder dürfen nicht mit den Trainingsgeräten spielen. Die Reinigung und Benutzerwartung darf von Kindern nur unter Aufsicht erfolgen.

MEDIZINISCHER HAFTUNGSAUSSCHLUSS! Nicht alle Trainingsprogramme sind für jede Person geeignet. Konsultieren Sie bitte Ihren Arzt, bevor Sie dieses oder ein anderes Trainingsprogramm beginnen. Die ICG Connect Programme sind für gesunde, körperlich fitte und nicht beeinträchtigte Benutzer konzipiert. Jede Maßnahme basierend auf den Anweisungen in diesem Programm liegt im eigenen Ermessen des Benutzers. Vor dem Training sollten Sie sich immer aufwärmen und niemals über das Niveau trainieren, bei dem Sie sich wohlfühlen. Die Verwendung eines Herzfrequenzmessers wird dringend empfohlen! Wenn Sie sich während des Trainings unwohl fühlen oder über Ihre aktuellen Fitnessfähigkeiten hinaus trainieren, müssen Sie Ihr Training sofort abbrechen! Der Benutzer trägt das volle Risiko für Verletzungen, die durch die Benutzung dieses Programms entstehen können.

- Es liegt ausschließlich in der Verantwortung des Eigentümers / Betreibers und seiner Mitarbeiter, sicherzustellen, dass alle Benutzer vor der Verwendung des ICG Connect Systems über sämtliche Warnhinweise und Vorsichtsmaßnahmen informiert werden.
- Stellen Sie das ICG Connect System gemäß den Empfehlungen in den Installationsanleitungen neben dem Indoor Cycle auf einer ebenen Fläche auf. Stellen Sie sicher, dass rund um das ICG Connect System ausreichend Platz vorhanden ist, um das Geräte sicher zu besteigen, abzusteigen und zu bedienen.
- Das ICG Connect System ist ausschließlich für die Nutzung in Innenräumen vorgesehen. Halten Sie das Trainingsgerät von Feuchtigkeit und Staub fern. Stellen Sie das Trainingsgerät nicht in einer Garage, auf einer überdachten Terrasse, in der Nähe von Wasser oder Schwimmbecken auf. Die Betriebstemperatur des Trainingsgeräts muss zwischen 15 °C - 25 °C / 59° F - 77° F bei einer maximalen Luftfeuchtigkeit von 65 % liegen.
- Überprüfen Sie regelmäßig alle Teile des ICG Connect Systems. Bitte ersetzen Sie defekte Teile umgehend und verwenden Sie das Gerät erst wieder, nachdem die Reparaturen durchgeführt wurden. Verwenden Sie nur Originalteile des Herstellers.
- Halten Sie unbeaufsichtigte Kinder vom ICG Connect System fern.
- Um die Sicherheit des ICG Connect Systems zu gewährleisten, ist eine regelmäßige Wartung zwingend erforderlich.

Einbauanforderungen

Für die Installation und Nutzung des ICG Connect Systems müssen folgende Anforderungen erfüllt sein.

Stromanschlüsse

Für das ICG Connect System ist ein Stromanschluss mit 110 / 220 V Wechselstrom erforderlich.

WASP-Installation

Für das ICG Connect System ist die Installation von Cat 5 oder besseren Netzkabeln erforderlich, um eine optimale Positionierung der mitgelieferten WASP-Module zu gewährleisten. Die Gestaltung des Indoor-Cycling-Bereichs kann je nach Einrichtung variieren. Daher liegt die Beschaffung und Installation der Netzkabel in der Verantwortung des Kunden.

Netzkabelanforderungen (WASP-Module)

Cat-5- oder bessere Netzkabel. Maximale Kabellänge: 50 Meter / 164 Fuß. Nicht im Lieferumfang enthalten.

Die WASP-Module sollten so positioniert werden, dass sie den Indoor-Cycling-Bereich optimal abdecken. Der Abstand zum am weitesten entfernten Bike sollte, um optimale Resultate zu erzielen, maximal 5 Meter / 16,4 Fuß (Sichtlinie) betragen.

WASP-Module an der Wand montiert

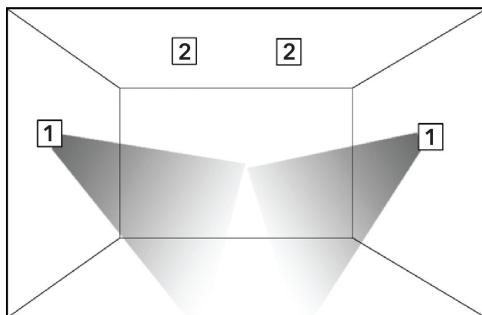

WASP-Module an der Decke montiert

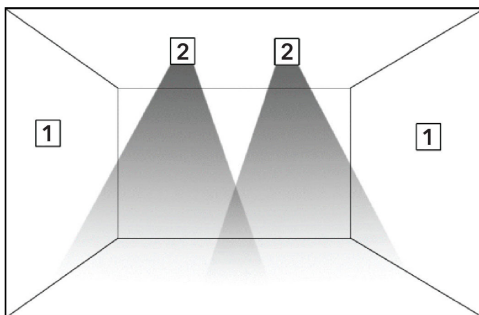

Element	Beschreibung	Anzahl
1	WASP-Module an der Wand montiert	2
2	WASP-Module an der Decke montiert	2

Referenzlayout

Beispiel für die Gestaltung eines Indoor-Cycling-Bereichs

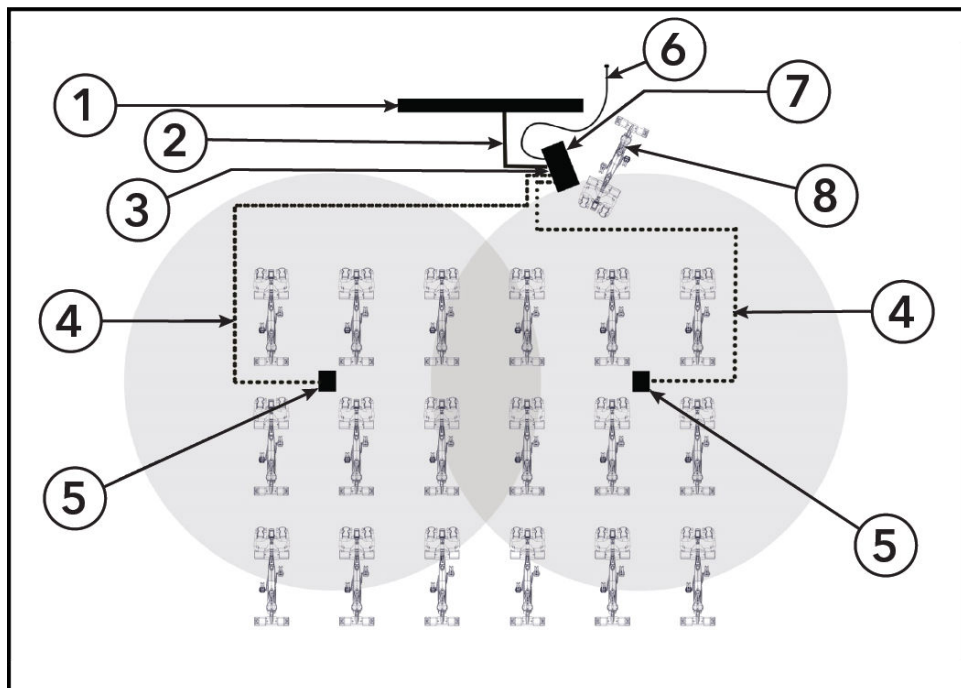

Element	Beschreibung	Anzahl
1	Fernseher / externes Videogerät	1
2	HDMI-Kabel	1
3	Optionales Internetkabel	1
4	WASP-Netzwerkkabel	2
5	WASP-Modul	2
6	Netzkaabel	1
7	ICG Connect System	1
8	Fahrrad Trainer	1

WASP-Montageschablone

Die WASP-Module können gemäß dieser Bohrschablone montiert werden (Montagematerial nicht im Lieferumfang enthalten).

Abbildung nicht maßstabsgetreu dargestellt

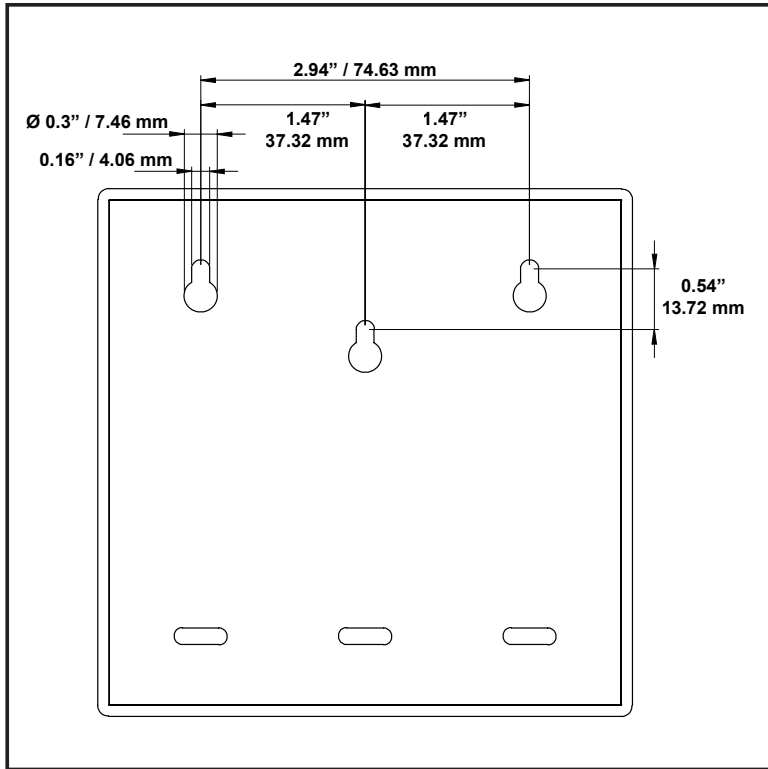

2. Produktüberblick

ICG Connect System einschalten

1. Stellen Sie sicher, dass das System ordnungsgemäß angeschlossen ist. Das ICG Connect System muss über ein Hochgeschwindigkeits-HDMI-Kabel mit einem externen Videogerät mit 1080p Full HD-Auflösung verbunden sein.
2. Schalten Sie ihr externes Videogerät ein.
3. Schalten Sie das Gerät mit dem Hauptnetzschalter an der Rückseite des unteren Geräteteils ein.

HINWEIS: Durch Drücken der **Restart**-Taste wird nur der Mini-PC ausgeschaltet. Um das gesamte System auszuschalten, muss der Hauptnetzschalter verwendet werden.

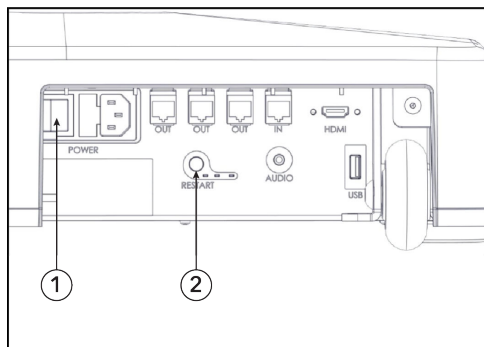

Element	Beschreibung	Anzahl
1	Hauptnetzschalter	1
2	Restart-Taste	1

4. Das System benötigt etwa 90 Sekunden, um vollständig zu starten. Das ICG-Logo erscheint auf dem externen Videogerät, auf dem Tablet wird der Startbildschirm angezeigt.

Einstellungsmenü

Um die Uhrzeit einzustellen, den Demo-Modus zu aktivieren und Updates zu installieren, müssen Sie das Setup-Menü Ihres ICG Connect Systems aufrufen. Nehmen Sie keine Änderungen am System vor, die nicht in dieser Bedienungsanleitung beschrieben sind.

1. Drücken Sie die **MENÜ**-Taste in der unteren rechten Ecke des Bildschirms.
2. Bestätigen Sie die Eingabeaufforderung **FOR STAFF USE ONLY**.
3. Geben Sie das Passwort: 4, 3, 2, 1 ein und bestätigen Sie die Eingabe.

Einstellungen

Zeit- und Datumseinstellung

Tippen Sie im **EINSTELLUNGS**-Menü auf die **Time**-Taste, nehmen Sie Ihre lokalen Anpassungen vor und verlassen Sie das Menü mit der **Back**-Taste.

Sprache

Tippen Sie auf die **Language**-Taste, um Ihre Spracheinstellungen zu ändern.

Metrische Einheiten

Das ICG Connect System kann sowohl mit metrischen als auch mit imperialen Einheiten verwendet werden. Wenn die Taste neben „Metrisch“ grün ist, werden metrische Einheiten verwendet. Wenn die Schaltfläche grau ist, werden imperiale Einheiten verwendet. Tippen Sie auf die **Metric**-Taste, um zwischen metrischen und imperialen Einheiten umzuschalten.

HDMI-Audio

Einige Videos (Umgebungsgeräusche) oder Einführungen zu World Tour Videos verfügen über Ton, aber keine Musik. Wenn HDMI-Audio ausgewählt ist, gibt das externe Videogerät den Ton wieder, vorausgesetzt, das Gerät verfügt über einen Lautsprecher. Wenn es nicht aktiviert ist, erfolgt die Tonausgabe über die Audiobuchse an der Unterseite des Systems. Dies ist in der Regel jedoch nicht erforderlich, da der Trainer während des Trainings seine eigene Musik abspielt.

Demo-Modus

Wenn er aktiviert ist und die Taste grün leuchtet, simuliert der Demo-Modus Benutzerdaten von 20 Bikes. Diese Informationen werden sowohl auf dem Tablet als auch auf dem externen Videogerät angezeigt. Live-Benutzerdaten von den Bikes werden nicht angezeigt.

Systeminformationen

Die Registerkarte „Systeminformationen“ enthält Abgaben zur Softwareversion des Tablets und des internen Mini-PCs. Bei Supportanfragen sollten Sie immer die **APP VERSION** und die **SERVER_VERSION** angeben.

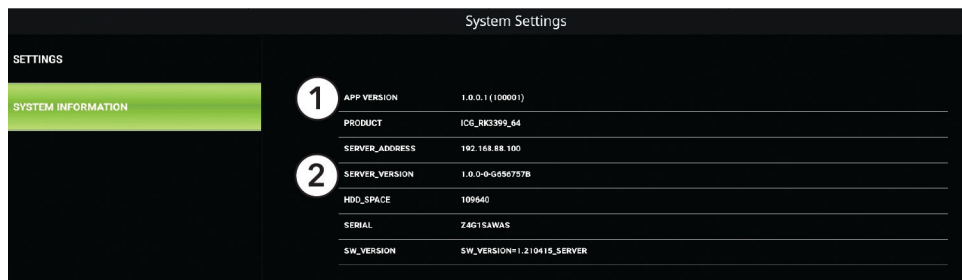

Element	Beschreibung	Anzahl
1	APP-VERSION	1
2	SERVER_VERSION	1

Anpassung des Bedienfelds

Neigungswinkel einstellen

Das Bedienfeld kann von der Vertikalen bis maximal 65° geneigt werden.

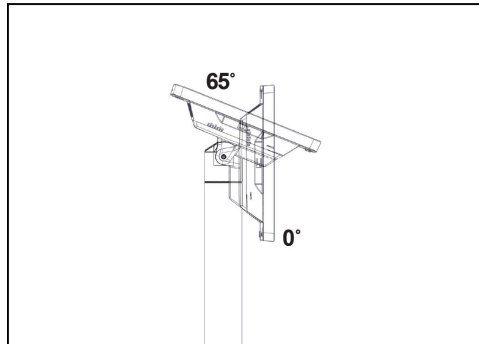

Wenn der Widerstand beim Neigen des Tablets zu locker wird, ziehen Sie die Schraube im Inneren der Halterung mit einem 5-mm-Innensechskantschlüssel fest.

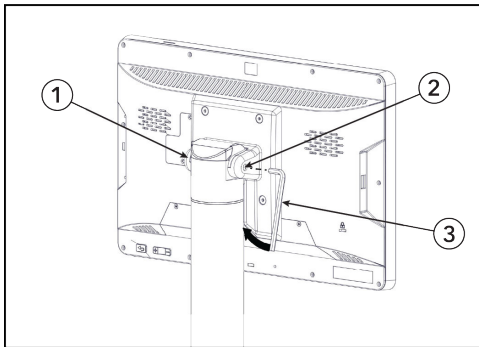

Element	Beschreibung	Anzahl
1	Halterung	1
2	Schraube	1
3	5-mm-Innensechskantschlüssel	1



Ziehen Sie die Befestigungselemente mit 10 Nm / 7,4 ft-lb fest.

Drehwinkel einstellen

Das Bedienfeld kann horizontal von Anschlag zu Anschlag bis maximal 260° geschwenkt werden.

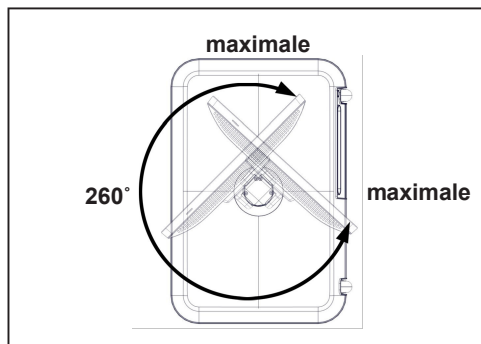

3. Aufbau

Erforderliche Werkzeuge

- 3-mm-Innensechskantschlüssel
- Schlitzschraubendreher
- Universalmesser
- Seitenschneider

Auspacken

1. Positionieren Sie die Kiste seitlich wie abgebildet.

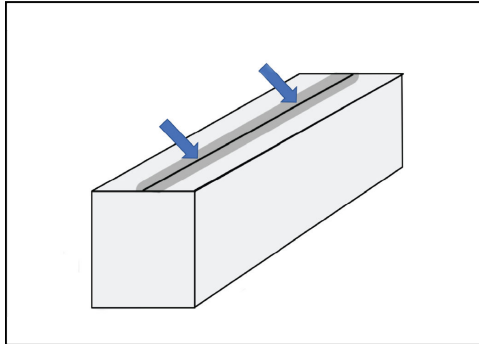

2. Schneiden Sie das Verpackungsband mit einem Universalmesser durch.
3. Nehmen Sie das ICG Connect System aus der Kiste.

HINWEIS: Nehmen Sie den Inhalt aus der Styroporverpackung heraus.

Montageverfahren

Inhaltsverzeichnis

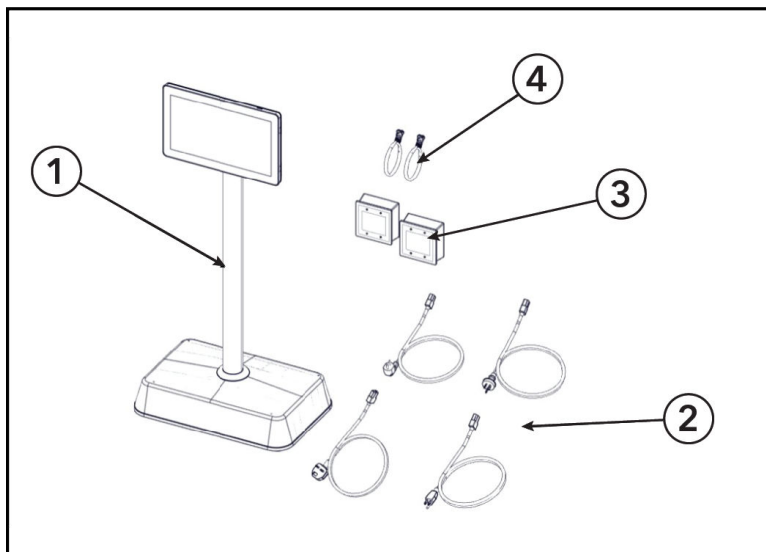

Element	Beschreibung	Anzahl
1	Vormontiertes ICG Connect System	1
2	Stromkabel für das ICG Connect System <ul style="list-style-type: none"> • Europa: CEE 7/7 Typ F • USA: NEMA-5 Typ B • Vereinigtes Königreich: BS 1363 • Australien: AS 3112 Typ I 	4
3	WASP-Modul (Empfänger für ANT-Daten von IC3, IC5, IC6, IC7 und IC8 Indoor Cycles)	2
4	CAT 5 RJ45 Netzwerkkabel, zur Funktionsprüfung des Systems, 1 Meter (3 Fuß)	2

Nicht im Lieferumfang des ICG Connect Systems enthalten

- Indoor Cycles** Das ICG Connect System funktioniert ausschließlich mit den Indoor-Cycle-Modellen: IC3, IC5, IC6, IC7 und IC8.
- Externes Videogerät:**
- Fernseher oder Projektor
 - Auflösung: 1080p Full HD
 - Eingang: HDMI 1.3
- Kabel für externes Videogerät:**
- Hochgeschwindigkeits-HDMI-Kabel
 - Maximale Länge 10 Meter / 32 Fuß
- WASP-Netzwerkkabel** Cat-5- oder bessere Netzwerkkabel. Maximale Kabellänge: 50 Meter / 164 Fuß. Nicht im Lieferumfang enthalten.
- Netzwerkkabel / Verbindung zum Internet für Updates** Das ICG Connect System benötigt keine Internetverbindung für den Betrieb. Eine Verbindung ist für Software-Updates optional. Software-Updates können auch durch Herunterladen der erforderlichen Datei auf einen USB-Stick installiert werden.

Montage und Kabelverbindungen

1. Entfernen Sie die Sechskantschraube auf der Rückseite der Basis mit einem 3-mm-Innensechskantschlüssel.

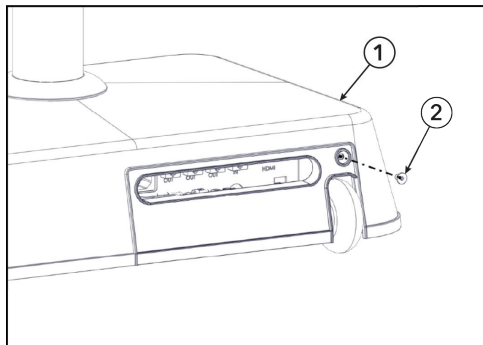

Element	Beschreibung	Anzahl
1	Basis	1
2	Sechskantschraube	1

2. Ziehen Sie die Abdeckung auf der rechten Seite ab, um sie zu entfernen. Die Abdeckung ist auf der linken Seite eingeklappt.

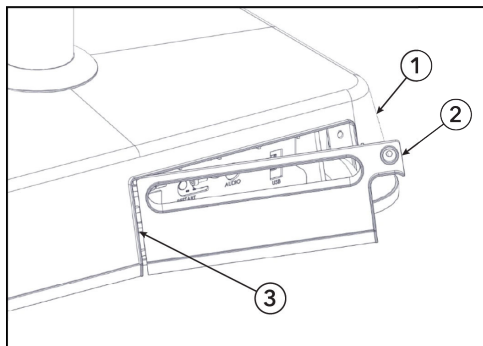

Element	Beschreibung	Anzahl
1	Basis	1
2	Abdeckung	1
3	Scharnier	1

3. Führen Sie Stromkabel, HDMI-Kabel, beide Netzwerkkabel für die WASP-Module und das optionale Netzwerkkabel für Updates durch den Schlitz der abnehmbaren Abdeckung.

HINWEIS: Stromkabel sind regionsspezifisch.

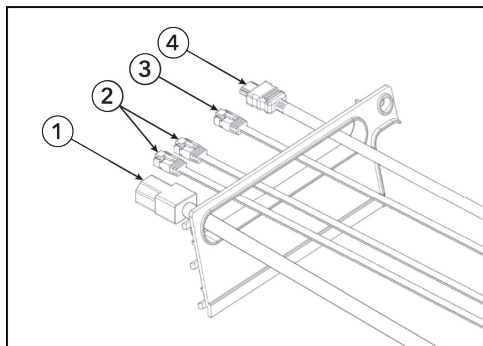

Element	Beschreibung	Anzahl
1	Netzwerkabel	1
2	Cat-5- oder bessere RJ45-Kabel für die WASP-Module (maximal 50 Meter / 164 Fuß)	2
3	Cat-5- oder bessere RJ45-Kabel für die optionale Internetverbindung für Updates	1
4	Hochgeschwindigkeits-HDMI-Kabel (maximal 10 Meter / 32 Fuß)	1

4. Schließen Sie das Stromkabel an die Steckdose an.
5. Schließen Sie das HDMI-Kabel Ihres Fernsehgeräts oder externen Videogeräts an das mit HDMI gekennzeichnete Anschlussfeld an.

- Stecken Sie die Netzwerkkabel für die WASP-Module in die mit **OUT** gekennzeichneten RJ45-Buchsen ein. Das System kann bis zu 3 WASP-Module unterstützen, aber für die meisten Einrichtungen sind nur 2 erforderlich. Zusätzliche WASP-Module sind separat erhältlich.
- Wenn Sie das System über Ihr Netzwerk mit dem Internet verbinden möchten, können Sie dies tun, indem Sie ein Netzwerkkabel in die mit **IN** gekennzeichnete RJ45-Buchse einstecken.

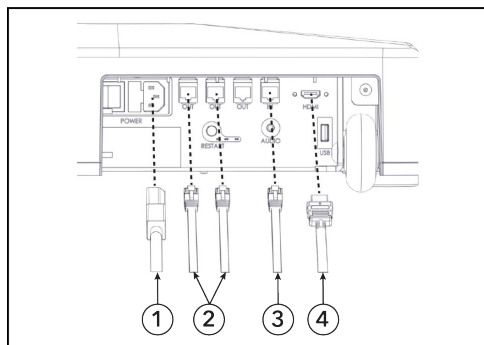

Element	Beschreibung	Anzahl
1	Netzkabel	1
2	Cat-5- oder bessere RJ45-Kabel für die WASP-Module (maximal 50 Meter / 164 Fuß)	2
3	Cat-5- oder bessere RJ45-Kabel für die optionale Internetverbindung für Updates	1
4	Hochgeschwindigkeits-HDMI-Kabel (maximal 10 Meter / 32 Fuß)	1

- Bringen Sie die Abdeckung wieder an und setzen Sie die Sechskantschraube an der Rückseite der Basis mit einem 3-mm-Innensechskantschlüssel ein.

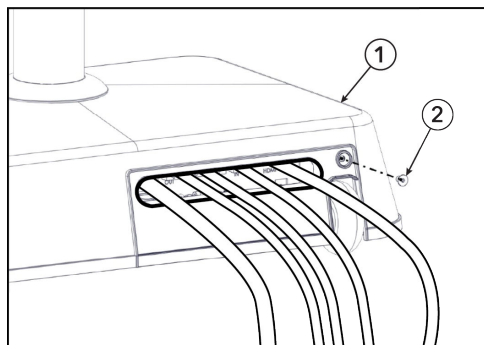

Element	Beschreibung	Anzahl
1	Basis	1
2	Sechskantschraube	1

- Entfernen Sie vier Schrauben, die den Deckel am WASP befestigen, verwenden Sie dazu einen Schlitzschraubendreher.

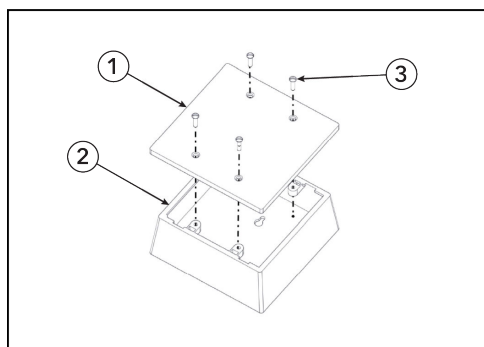

Element	Beschreibung	Anzahl
1	Deckel	1
2	WASP-Modul	1
3	Schraube	4

- Entfernen Sie vorsichtig die hintere Abdeckung des WASP-Moduls mit einem großen Schlitzschraubendreher.
- Schneiden Sie das WASP-Kunststoffgehäuse an den vorgekerbten Stellen mit einem Seitenschneider auf.

12. Führen Sie das Netzkabel durch die neu ausgeschnittene Öffnung und setzen Sie die hintere Abdeckung wieder ein.
13. Stecken Sie das andere Ende der Netzkabel vom ICG Connect System in die WASP-Module.

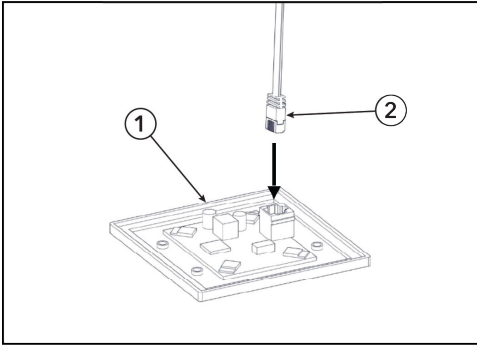

Element	Beschreibung	Anzahl
1	Deckel	1
2	Netzwerkkabel	1

14. Bringen Sie den Deckel am WASP-Modul wieder an und befestigen Sie ihn mit vier Schrauben, indem Sie einen großen Schlitzschraubendreher verwenden.

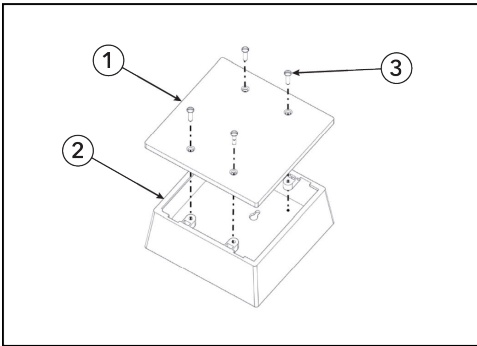

Element	Beschreibung	Anzahl
1	Deckel	1
2	WASP-Modul	1
3	Schraube	4

⚠️ WARNUNG: Installierte WASP-Module und Cat-5- oder bessere Netzkabel aus einem älteren MYRIDE CONNECT können für das ICG Connect System verwendet werden, die alten POEs müssen jedoch vor der Verwendung entfernt werden.

4. Wartung

Zugelassene und verträgliche Reinigungsmittel

Es wurden zwei bevorzugte Reinigungsmittel von Zuverlässigkeitsexperten genehmigt: PureGreen 24 und Gym Wipes. Beide Reiniger entfernen sicher und wirksam Schmutz, Verunreinigungen und Schweiß vom Gerät. PureGreen 24 und die Antibacterial Force-Formel von Gym Wipes sind wirksame Desinfektionsmittel gegen MRSA und H1N1.

PureGreen 24 ist als Spray erhältlich und lässt sich vom Fitnessstudio-Personal mühelos anwenden. Geben Sie das Spray auf ein Mikrofasertuch und wischen Sie das Gerät ab. Verwenden Sie PureGreen 24 auf dem Gerät mindestens 2 Minuten zur allgemeinen Desinfektion und mindestens 10 Minuten zur Bekämpfung von Pilzen und Viren.

Gym Wipes sind große, strapazierfähige, vorbefeuchtete Tücher zur Reinigung des Geräts vor und nach dem Training. Verwenden Sie Gym Wipes zur allgemeinen Desinfektion mindestens 2 Minuten lang auf dem Gerät.

Um diese Reinigungsmittel zu bestellen, wenden Sie sich an unseren Kundendienst (1-800-351-3737 oder per E-Mail an: customersupport@lifefitness.com).

Das Display und alle äußeren Oberflächen können auch mit einer milden Seife oder einem nicht scheuernden Haushaltsreiniger gereinigt werden. Verwenden Sie ausschließlich ein weiches Mikrofasertuch. Tragen Sie das Reinigungsmittel vor der Reinigung auf das Mikrofasertuch auf. VERWENDEN SIE KEINE Ammoniak- oder säurehaltigen Reinigungsmittel. VERWENDEN SIE KEINE scheuernden Reinigungsmittel. VERWENDEN SIE KEINE Papierhandtücher. Reinigungsmittel NICHT direkt auf die Geräteoberflächen auftragen.

Reinigung des ICG Connect Systems

Befeuchten Sie einen Teil eines Mikrofasertuchs leicht mit Wasser und wischen Sie vorsichtig über den Bildschirm. Wischen Sie anschließend mit einem trockenen Teil des Tuchs darüber, um die restliche Feuchtigkeit zu beseitigen.

Vermeiden Sie, dass Feuchtigkeit in Öffnungen wie Lautsprecher oder Mikrofon gelangt. Wenn die Verschmutzung weiterhin sichtbar ist, können Sie auch eine milde Lauge aus Seife und Wasser verwenden.

5. Schaltplan

Schematische Darstellung - Anschlüsse

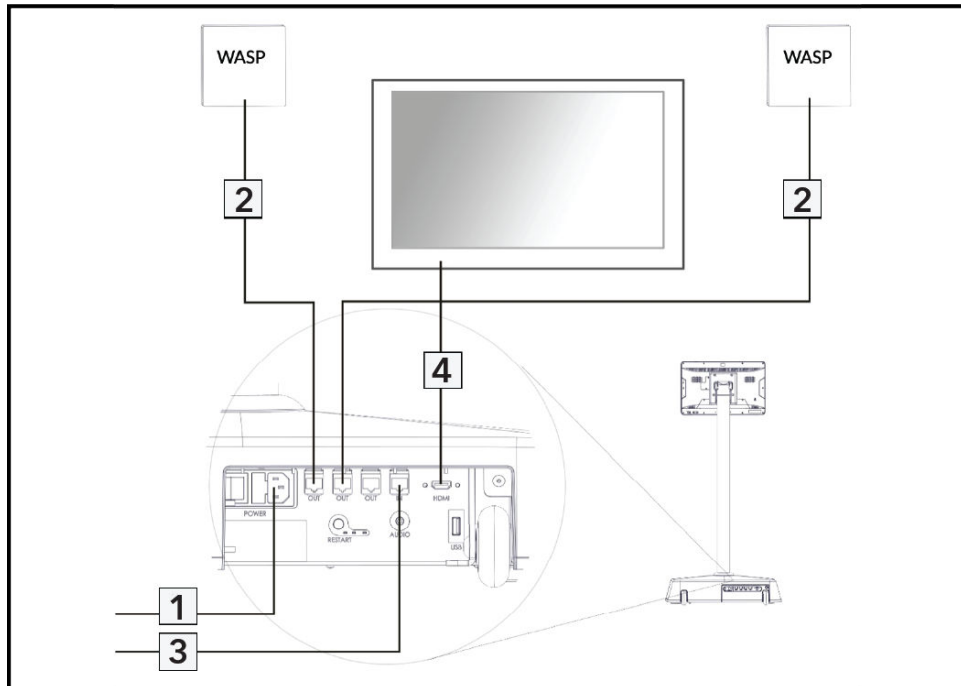

Element	Beschreibung	Anzahl
1	Netzkabel	1
2	Cat-5- oder bessere RJ45-Kabel für die WASP-Module (maximal 50 Meter / 164 Fuß)	2
3	Cat-5- oder bessere RJ45-Kabel für die optionale Internetverbindung für Updates	1
4	Hochgeschwindigkeits-HDMI-Kabel (maximal 10 Meter / 32 Fuß)	1

6. Spezifikationen

Technische Daten

Abmessungen des montierten Geräts:	53,5 x 36 x 116 cm / 22 x 14 x 46 Zoll
Montiertes Gewicht:	23 kg / 51 lbs
Betriebssystem (OS):	ICG-spezifisches Linux-Betriebssystem
Computer:	AMD Ryzen R1505 APU
Seitenverhältnis:	16:9 (externer Bildschirm)
Betrachtungsposition des Bildschirms:	Verstellbar – Neigung und Drehung (Rotation)
Videoauflösung:	1080p Full HD-Auflösung
Software-Update:	Internetverbindung über Ethernet-Kabel / USB-Stick
USB:	1 x 2.0
HDMI:	1 x 1.3
Audio-Anschluss:	1 x 3,5 mm Eingang
Ethernet-Anschluss:	RJ45
Display-Typ:	39 cm / 15,6 Zoll IPS-Panel-Display mit kapazitivem Touchscreen
Leistungsanforderungen:	Stromanschluss 110-220 V Wechselstrom (VAC)
Nivellierfüße:	2
Transporträder:	2

7. Garantie

Garantieinformationen

Um auf die Garantieinformationen zuzugreifen, verwenden Sie bitte den untenstehenden Link oder scannen Sie den QR-Code.

<http://lifefitness.com/warranties>





VI-CON-SYS-02