

Symbio™ Runner

Aanwijzingen voor montage



Columbia Centre III, 9525 Bryn Mawr Avenue, Rosemont, IL 60018 • U.S.A.
847.288.3300 • FAX: 847.288.3703
Telefoonnummer klantendienst: 800.351.3737 (gratis nummer in de VS, Canada)
Mondiale internetsite: www.lifefitness.com

Internationale kantoren

AMERIKA

Noord-Amerika

Life Fitness, LLC

Columbia Centre III
9525 Bryn Mawr Avenue
Rosemont, IL 60018 U.S.A.
Tel. nr.: (847) 288 3300
E-mail klantendienst:
customersupport@lifefitness.com
E-mailadres afd. Verkoop/Marktbewerking:
commercialsales@lifefitness.com

Brazilië

Life Fitness Brasil

Av. Rebouças, 2315
Pinheiros
São Paulo, SP 05401-300
BRAZILIË
SAC: 0800 773 8282 optie 2
Telefoon: +55 (11) 3095 5200 optie 2
E-mail klantendienst:
suportebr@lifefitness.com
E-mail sales/marketing:
vendasbr@lifefitness.com

Latijns-Amerika en Caribisch gebied*

Life Fitness, LLC

Columbia Centre III
9525 Bryn Mawr Avenue
Rosemont, IL 60018 U.S.A.
Tel. nr.: (847) 288 3300
E-mail klantendienst:
customersupport@lifefitness.com
E-mailadres afd. Verkoop/Marktbewerking:
commercialsales@lifefitness.com

EUROPA, MIDDEN-OOSTEN en AFRIKA (EMEA)

België, Nederland en Luxemburg

Life Fitness Atlantic BV

Bijdorpplein 25-31
2992 LB Barendrecht
NEDERLAND
+3118064666
Service e-mail:
service.benelux@lifefitness.com
Verkoop/Marketing e-mail:
marketing.benelux@lifefitness.com

Verenigd Koninkrijk

Life Fitness UK LTD

Unit 109^a
Lancaster Way Business Park
Ely, Cambs, CB6 3NX
Telefoon: Algemeen kantoor (+44)
1353.666017
Klantendienst (+44) 1353.665507
Service e-mail: uk.support@lifefitness.com
Verkoop/Marketing e-mail:
life@lifefitness.com

Duitsland, Oostenrijk en Zwitserland

Life Fitness Europe GMBH

Neuhofweg 9
85716 Unterschleißheim
DUITSLAND
Telefoon:
+49 (0) 89 / 31775166 Duitsland
+43 (0) 1 / 6157198 Oostenrijk
+41 (0) 848 / 000901 Zwitserland
E-mail klantendienst:
kundendienst@lifefitness.com
E-mail sales/marketing:
vertrieb@lifefitness.com

Spanje

Life Fitness IBERIA

C/Frederic Mompou 5,1^a
08960 Sant Just Desvern Barcelona
SPAIN
Telefoon: (+34) 93.672.4660
E-mail klantendienst:
servicio.tecnico@lifefitness.com
E-mail sales/marketing:
info.iberia@lifefitness.com

Alle andere EMEA-landen en distributeurs EMEA*

Life Fitness Atlantic BV

Bijdorpplein 25-31
2992 LB Barendrecht
NEDERLAND
+3118064666
Service Email:
emeaservicesupport@lifefitness.com

AZIË PACIFIC (AP)

Japan

Life Fitness Japan, Ltd

4-17-33 Minami Aoyama 1F/B1F
Minato-ku - Tokyo 107-0062
Japan
Telefoon: (+81) 0120.114.482
Fax: (+81) 03-5770-5059
E-mail klantendienst:
service.lfj@lifefitness.com
E-mail sales/marketing:
sales@lifefitnessjapan.com

Hong Kong

Life Fitness Asia Pacific LTD

26/F, Global Trade Square
21 Wong Chuk Hang Road
Wong Chuk Hang
Hong Kong
Telefoon: (+852) 25756262
Fax: (+852) 25756894
Service e-mail: service.hk@lifefitness.com
Verkoop/Marketing e-mail:
marketing.hk.asia@lifefitness.com

Alle andere landen en distributeurs in Azië Pacific*

Life Fitness Asia Pacific LTD

26/F, Global Trade Square
21 Wong Chuk Hang Road
Wong Chuk Hang
Hong Kong
Telefoon: (+852) 25756262
Fax: (+852) 25756894
Service e-mail: service.ap@lifefitness.com
Verkoop/Marketing e-mail:
marketing.hk.asia@lifefitness.com

*Raadpleeg eveneens www.lifefitness.com voor informatie over plaatselijke vertegenwoordigers of leveranciers

Link voor gebruikers- en servicedocumentatie

<https://fn.fit/KnowledgeBase>

<https://fn.fit/SupportDocuments>

Additional information is available online using the links above.

تتوفر معلومات إضافية على الإنترنت باستخدام الرابط أعلاه.

点击上面的链接可在线获取更多信息。

Flere oplysninger er tilgængelige online gennem linket ovenfor.

Bijkomende informatie is online beschikbaar via bovenstaande link.

Vous trouverez plus d'informations en ligne à l'aide du lien ci-dessus.

Zusätzliche Informationen finden Sie online über den oben angegebenen Link.

Ulteriori informazioni sono disponibili online utilizzando il link sopra riportato.

追加情報は上記リンクを使用してオンラインで利用可能です。

상기 링크를 통해 온라인에서 추가 정보를 볼 수 있습니다.

Informações adicionais estão disponíveis on-line, através do link acima.

Дополнительная информация доступна в интернете по ссылке, указанной выше.

Mediante el enlace anterior podrá acceder a información adicional en línea.

Ytterligare information finns online genom att använda länken ovan.

İnternet üzerinden daha fazla bilgi edinmek için yukarıdaki bağlantıyı kullanabilirsiniz.

هناك معلومات إضافية متاحة على الإنترنت باستخدام الرابط أعلاه.

Informazio osagarria eskuragarri dago goiko estekaren bidez.

Допълнителна информация можете да намерите онлайн, като използвате връзката по-горе.

Mitjançant l'enllaç anterior podreu accedir a informació addicional en línia.

使用上面的連結線上提供額外資訊。

Dodatne informacije možete pronaći na internetu sljedeći vezu iznad.

ከላይ የተቀመጠውን አገናኝ(ሊንክ) በመጠቀም መረጃዎች አንላይን ያገኛሉ።

Lisätietoja on saatavissa verkosta käyttämällä yllä olevaa linkkiä.

Wubetumi anya nsem afoforo aka ho wa websait so denam asem a ewa atifi ho a wubemia so so.

Πρόσθετες πληροφορίες είναι διαθέσιμες ονλάιν χρησιμοποιώντας το σύνδεσμο παραπάνω.

מידע נוסף אפשר לקבל באתר האינטרנט באמצעות הקישור לעיל.

További információ elérhető online, a fenti hivatkozás segítségével.

Viðbótarupplýsingar eru fáanlegar á netinu með því að smella á tengilinn hér fyrir ofan.

Plus indicium per superum situm potes invenire.

മുകളിലുള്ള ലിങ്ക് ഉപയോഗിച്ച് ഓൺലൈനിൽ കൂടുതൽ വിവരങ്ങൾ ലഭ്യമാണ്.

Ytterligere informasjon er tilgjengelig på nettet via linken ovenfor.

Dodatkowe informacje są dostępne online pod powyższym odnośnikiem.

Informações adicionais estão disponíveis online a usar o link acima.

Informații suplimentare sunt disponibile online, utilizând link-ul de mai sus.

Dodatne informacije dostupne su na mreži putem gornjeg linka.

Ďalšie informácie sú dostupné online na vyššie uvedenom odkaze.

Inhoudsopgave

Bijkomende informatie

[Link voor verdere online informatie](#)..... 4

Van start gaan

[Veiligheidsinstructies](#)..... 5
[Immobilisatiemethode](#) 7
[Elektrische vereisten](#)..... 9
[Instructies over aarden](#)..... 9
[Hoe de unit te plaatsen en stabiel te houden](#)..... 10
[Veiligheidsafstanden](#) 10
[Het apparaat aan-/uitschakelen](#)..... 12
[Stapsensor+ automatisch uitschakelsysteem](#)..... 12

Productoverzicht

[Producteigenschappen](#)..... 13
[Aansluitingen](#)..... 14
[De unit op- en afstappen](#)..... 15
[Positie van de gebruiker](#)..... 15
[Het noodstopsysteem gebruiken](#)..... 15
[Hoe de slimme verlichting aan te passen](#)..... 15
[Qi® Draadloze inductielader](#)..... 18

Montageprocedure

[Link voor verdere online informatie](#)..... 19
[Hardware en Vereiste Gereedschappen](#)..... 20
[Bevestig de zijkap van de motor aan het onderstel](#)..... 21
[Staanders aan het onderstel bevestigen](#)..... 21
[Bevestig de overbruggende assemblage aan de staanders](#)..... 22
[Bevestig de gietstukken aan de buitenkant van de staanders](#)..... 23
[Aandraai volgorde voor de bouten van de staander](#)..... 24
[Plaats de motorafdekking over de motorbak](#)..... 29
[Bevestig consolebeugel aan brug](#)..... 30
[Bevestig de gevlochten massakabel aan de montagesteun van de console](#)..... 31
[Bevestig de brugbeschermkappen aan de bovenkant van de brug](#)..... 32
[Aandraai volgorde van de bouten voor het buitenste gietstuk van de staander](#)..... 33
[Geleiding van de kabels](#)..... 34
[Bevestig LF LED Bug aan de staanders](#)..... 35
[Bevestig de plastic delen voor de onderkant van de brug aan de brug](#)..... 36
[Plaats de console op de consolebeugel](#)..... 37
[Kabelaansluitingen van basis naar console](#)..... 38
[Bevestig de console op de consolebeugel](#)..... 38

[Bevestig het aansluitsnoer en maak de verbindingen met het I/O-paneel](#)..... 39
[Test het apparaat op goede werking](#)..... 39
[Bevestig de achterste afdichting van de console](#)... 40
[Bevestig de L-vormige beschermpanelen aan de buitenste gietstukken van de staander](#)..... 40
[Draai de schroeven van de panelen aan de motorzijde vast](#)..... 40
[De motorafdekking bevestigen](#)..... 41
[Bevestig de doorvoertules aan de brug](#)..... 41
[Bevestig de binnenpanelen aan de staanders](#)..... 41
[Richtlijnen voor pasvorm afwerking](#)..... 42

Specificaties

[Specificaties](#)..... 43

Onderhoud en technische gegevens

[Tips voor preventief onderhoud](#)..... 45
[Goedgekeurde en compatibele reinigingsmiddelen](#)..... 45
[Preventief onderhoudsschema](#)..... 45
[Problemen met de loopband oplossen](#)..... 46
[Troubleshooting - slimme verlichting](#)..... 47
[Troubleshooting - Draadloze oplader](#)..... 49
[Probleemoplossing voor de Polar®-hartslagborstband](#)..... 50
[Verplaatswielje](#) 51
[Hoe te](#)..... 53

Garantie

[Wat valt onder de garantie](#)..... 57
[Voor wie geldt de garantie?](#)..... 57
[Duur van de garantie](#)..... 57
[Wie betaalt transport en verzekering voor onderhoud?](#)..... 57
[Wat zullen wij doen om tekortkomingen onder de garantie te corrigeren?](#)..... 57
[Wat valt niet onder de garantie](#)..... 57
[Wat moet u doen?](#)..... 57
[Onderdelen en service verkrijgen](#)..... 57
[Exclusieve garantie](#)..... 57
[Wijzigingen in garantie niet toegestaan](#)..... 58
[Nationale wetgeving](#)..... 58
[Garantiedekking](#)..... 58

Life Fitness® is een geregistreerd handelsmerk

Gym Wipes® is een geregistreerd handelsmerk van 2XL Corporation. PureGreen 24 is een handelsmerk van Pure Green.

© Copyright 2024, Life Fitness, LLC. All Rights Reserved. Life Fitness, Hammer Strength, Cybex, ICG and SCIFIT are registered trademarks of Life Fitness, LLC and its affiliated companies and subsidiaries. Disclaimer: Images and specifications are current as of the date of publication and are subject to change.

Columbia Center III - 9525 Bryn Mawr Ave., Rosemont, IL 60018 • 847-288-3300

www.lifefitness.com • 1022782-0005 AC • 2024

1. Bijkomende informatie

Link voor verdere online informatie

Als toevoeging op de inhoud van deze gebruikshandleiding, gelieve de QR-code te scannen voor verdere en geüpdatet informatie.









<https://fn.fit/SymbioRunnerInstall>

2. Van start gaan

Veiligheidsinstructies

 Lees alle instructies vóór gebruik.

-  **LET OP!:** Alle aanpassingen of wijzigingen aan dit toestel kunnen de productgarantie ongeldig maken.
-  **LET OP!:** Risico van letsel van personen - wees uitermate voorzichtig wanneer u op of van een bewegende loopband stapt, om letsel te voorkomen. Lees de handleiding vóór gebruik.
-  **ATTENTIE:** Onjuist of overmatig gebruik van trainingstoestellen kan schade aan de gezondheid veroorzaken. Life Fitness raadt ten ZEERSTE aan dat u, voordat u aan een trainingsprogramma begint, eerst een arts bezoekt voor een volledig medisch onderzoek (in het bijzonder indien er in uw familie personen met een hoge bloeddruk of een hartziekte voorkomen of indien u ouder bent dan 45 jaar, rookt, een hoog cholesterolgehalte hebt, zwaarlijvig bent of indien u in het afgelopen jaar niet regelmatig hebt gesport). Als u tijdens de training het gevoel hebt dat u gaat flauwvallen, duizelig of kortademig wordt of pijn hebt, stop de training dan onmiddellijk.
-  **ATTENTIE:** Om de kans op brandwonden, brand, elektrische schokken of letsel te beperken, is het van groot belang dat elk toestel op een geaard stopcontact wordt aangesloten.
-  **ATTENTIE:** De controlesystemen voor de hartslag kunnen onnauwkeurig zijn. Overmatig trainen kan ernstig letsel of de dood veroorzaken. Als je flauw voelt, stop dan onmiddellijk met sporten.
-  **ATTENTIE:** Niet gebruiken voor stretching en hang er geen riemen of andere toestellen aan.
-  **ATTENTIE:** Houd de batterijen buiten bereik van kinderen.
 - Sommige borstbanden kunnen een verwijderbare batterij bevatten.
 - Inslikken kan ernstig letsel of zelfs overlijden tot gevolg hebben in slechts 2 uur, als gevolg van chemische brandwonden en mogelijke perforatie van de slokdarm.
 - Als u vermoedt dat uw kind een batterij heeft ingeslikt, neem dan onmiddellijk contact op met uw lokale antigifcentrum voor snel en deskundig advies.
 - Onderzoek apparaten en controleer of het batterijcompartiment goed is afgesloten, d.w.z. dat de schroef of een ander mechanisch bevestigingsmiddel vastzit. Gebruik niet als het compartiment niet goed is afgesloten.
 - Verwijder gebruikte knoopbatterijen onmiddellijk en veilig. Batterijen die bijna leeg zijn, vormen nog steeds een risico.
 - Vertel anderen over de risico's van knoopbatterijen en hoe zij hun kinderen kunnen beschermen.
-  **ATTENTIE:** Zorg voor een vrije ruimte van 6,5 ft. (2 m) bij 3 ft. (0,9 m) achter de loopband die geen obstakels bevat, inclusief muren/wanden, meubilair en ander materiaal. Neem indien nodig contact op met de klantenservice voor een optioneel langer netsnoer.
-  **ATTENTIE:** Zorg dat het noodstopkoord met een klem aan de sporter bevestigd is en zich op de juiste plaats op de loopband bevindt voordat u met de training begint.
-  **ATTENTIE:** Centreer de gordel indien deze zich niet tussen de markeringen bevindt die de maximale laterale posities aanduiden. Raadpleeg de montage-instructies voor de loopband.
-  **GEVAAR!:** Trek altijd de stekker uit het stopcontact vóór u toestellen reinigt of onderhoudt om de kans op elektrische schokken of letsel door bewegende delen te beperken.
 - Life Fitness garandeert niet dat de onderdelen die worden gebruikt voor de vervaardiging van de onder Life Fitness aangeboden producten latexvrij zijn. Gebruikers van deze producten moeten alle noodzakelijke voorzorgsmaatregelen nemen om toevallig contact dat kan leiden tot een slechte reactie op latex te voorkomen.
 - Gebruik het toestel nooit als het netsnoer of de stekker beschadigd is, of als het toestel is gevallen of beschadigd of zelfs gedeeltelijk in het water is ondergedompeld. Neem contact op met de klantendienst.
 - Plaats het toestel zodanig dat de stekker goed bereikbaar is voor de gebruiker. Zorg ervoor dat het netsnoer niet gedraaid of in de knoop zit en dat het nergens gekneld wordt door of onder een toestel of voorwerp.
 - Als het netsnoer beschadigd is, moet het worden vervangen door de fabrikant, een erkend onderhoudstechnicus of een soortgelijke deskundige om gevaren te voorkomen.
 - Volg voor een goede werking steeds de instructies op de console.
 - Dit toestel is niet bedoeld voor gebruik door kinderen of personen met verminderde lichamelijke, zintuiglijke of mentale vermogens, of personen zonder kennis over en ervaring met dit toestel, tenzij dit gebruik plaatsvindt onder toezicht of nadat men is geïnformeerd over het gebruik van het toestel door iemand die verantwoordelijk is voor hun veiligheid.

- Gebruik dit toestel niet buiten, naast een zwembad of in een vochtige ruimte.
- Gebruik het toestel nooit als de luchtgaten geblokkeerd zijn. Zorg dat de luchtgaten vrij zijn van stof, haar of ander blokkerend materiaal.
- Steek nooit voorwerpen in de openingen van deze producten. Als er een voorwerp in het toestel valt, zet dan de stroom uit, trek de stekker uit het stopcontact en haal het voorwerp er voorzichtig uit. Neem contact op met de klantendienst als u het voorwerp niet kunt bereiken.
- Plaats nooit vloeistoffen van welk type dan ook rechtstreeks op het toestel, behalve op een accessoireblad of -houder. Houders met een deksel of dop worden aanbevolen.
- Gebruik deze producten niet met blote voeten. Draag altijd schoenen. Draag schoenen met rubber- of antislipzolen. Gebruik geen schoenen met hakken, leren zolen, noppen of spikes. Zorg ervoor dat er geen steentjes in de zolen zitten.
- Houd losse kleding, schoenveters en handdoeken uit de buurt van bewegende onderdelen.
- Grijp tijdens het gebruik niet in of onder het toestel en laat het niet kantelen.
- Deze apparatuur is niet bedoeld om door kinderen gebruikt te worden. Houd het toestel buiten bereik van kinderen die jonger zijn dan 14 jaar.
- Laat andere personen niet met de gebruiker of het toestel in contact komen tijdens een training.
- Laat de LCD-panels een uur normaliseren en afkoelen vooraleer ze opnieuw te gebruiken.
- Als het product niet gebruikt wordt, raadt Life Fitness aan om de stekker uit het stopcontact te trekken. Haal de stekker uit het stopcontact als het apparaat niet wordt gebruikt en voordat u onderdelen monteert of loshaalt. Zet de AAN/UIT-schakelaar in de stand UIT en haal de stekker uit het stopcontact om het toestel uit te schakelen.
- Houd het netsnoer uit de buurt van verwarmde oppervlakken. Trek het toestel niet aan het netsnoer en gebruik het snoer niet als handgreep. Leid het netsnoer niet over de vloer onder of langs de zijkant van de loopband.
- De leuning kunnen zo nodig gebruikt worden voor meer stabiliteit, maar ze zijn niet bedoeld voor voortdurend gebruik.
- Stap de loopband nooit op of af terwijl hij in beweging is. Maak gebruik van de leuning wanneer extra houvast nodig is. In geval van nood, bijvoorbeeld wanneer u struikelt, pak de leuning dan vast en zet uw voeten op de zijplatforms.
- Loop of jog nooit achteruit op de loopband.
- Gebruik dit toestel niet op plaatsen waar spuitbussen worden gebruikt of waar zuurstof wordt toegediend. Zulke producten verhogen de kans op brand en explosie.
- Gebruik dit toestel alleen voor het beoogde doel zoals beschreven in deze handleiding. Gebruik geen accessoires die niet door de fabrikant zijn aanbevolen.
- In overeenstemming met de Europese machinerichtlijn 2006/42/EG bedraagt de geluidsemissiedruk van dit onbelaste toestel minder dan 70 dB (A) bij een gemiddelde bedrijfssnelheid van 12 km/u (commerciële toestellen) en 8 km/u (thuis toestellen). Geluidsemissie is hoger onder druk dan zonder druk.
- Vrijstaande toestellen moeten op een stabiele en gelijke ondergrond worden geïnstalleerd.
- Lees alle waarschuwingen op het toestel voor u met een training begint.
- Indien waarschuwingsstickers ontbreken of beschadigd zijn, neem dan onmiddellijk contact op met de klantenservice voor nieuwe waarschuwingsstickers. Bij elk toestel worden waarschuwingsstickers geleverd, die aangebracht moeten worden voor het toestel in gebruik wordt genomen. Life Fitness is niet verantwoordelijk voor ontbrekende of beschadigde waarschuwingsstickers.

Immobilisatiemethode

Het doel van het immobiliseren van het apparaat is niet toegestaan gebruik te voorkomen. Het systeem kan immobilisatie van het apparaat bewerkstelligen, indien geactiveerd.

1. Tik op het **TAAL**-icoon op het **ATTRACT-SCHERM** om toegang te krijgen tot het **SELECTEER TAAL**-scherm. (De plek van het taalicoon kan verschillen per console.)

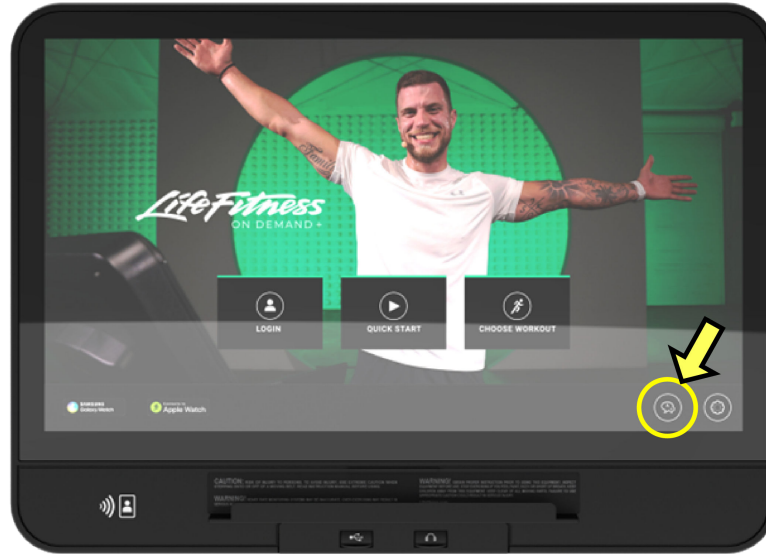

2. Tik op het lagere gedeelte van het **SELECTEER TAAL**-scherm in de volgende volgorde: **linksonder, rechtsonder, linksonder** en **rechtsonder**.

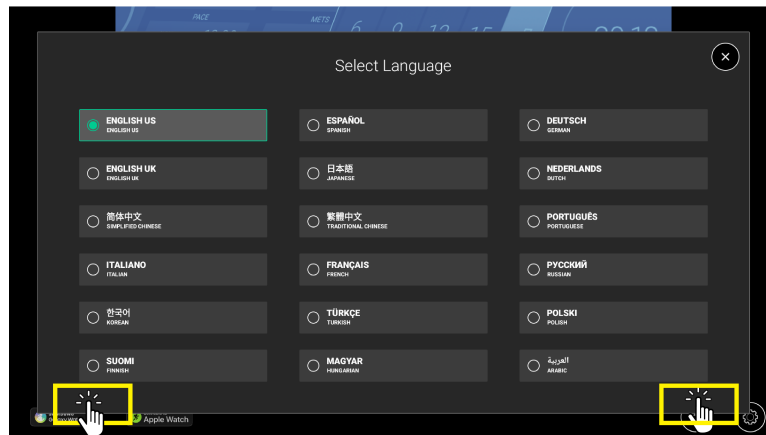

3. Klik op het symbool **Immobilize Unit** (Toestel immobiliseren). **Enabled** (Ingeschakeld) wordt weergegeven.

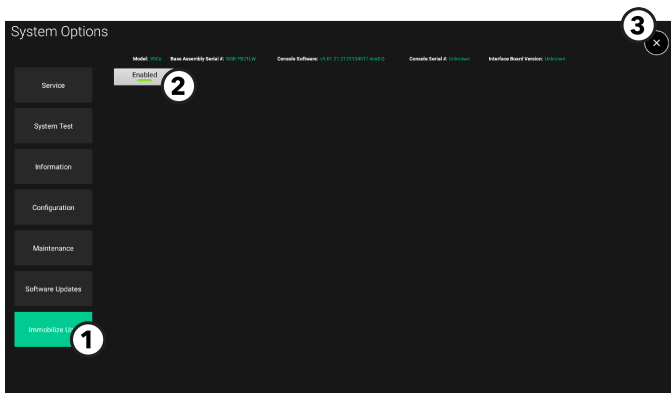

Onderdeel	Beschrijving
1	Pictogram Immobilize Unit (toestel immobiliseren)
2	Pictogram Enabled (Ingeschakeld)
3	Pictogram Exit (Afsluiten)

4. Tik op het afsluipictogram **X** om de **System Options** (Systeemopties) te verlaten.
5. Het apparaat zal rebootten.

- Op het scherm wordt het bericht **UNIT IMMOBILIZED BY MANAGER** (Toestel geïmmobiliseerd door beheerder) weergegeven.

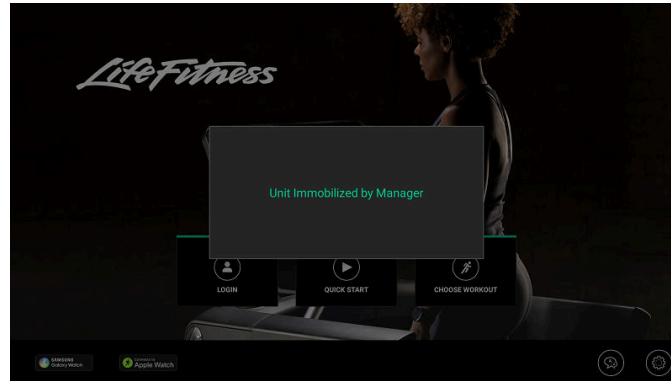

- Tik op het bovenste gedeelte van het **ATTRACT-SCHERM** in de volgende volgorde: **linksboven**, **rechtsboven**, **linksboven**, en **rechtsboven** om de **SYSTEEMOPTIES** binnen te gaan.
- Tik op het **Immobiliseren apparaat**-icoon om uit te schakelen.

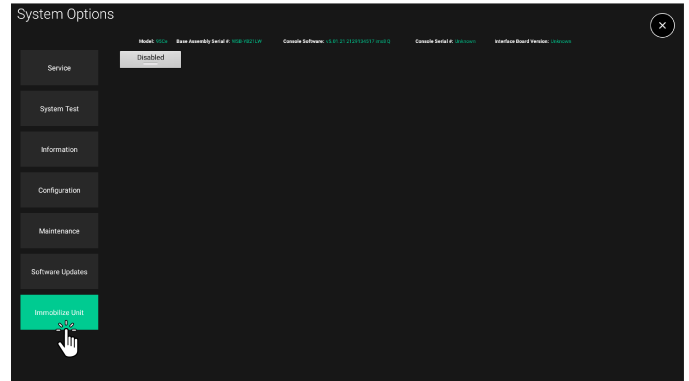
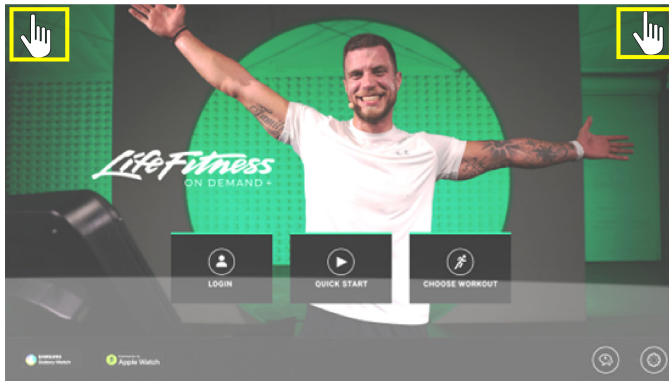

Elektrische vereisten

Het apparaat heeft een toegewijde* aanvoer nodig met een geïsoleerde nuldraad, in overeenstemming met de elektische configuraties zoals vermeld in de grafiek hieronder.

Voedingsspanning	Frequentie (Hz)	Commerciële toestellen stopcontact & stroomonderbreker (ampère)	Stopcontact & stroomonderbreker (ampère) voor consumenten- / thuisunits
100 / 120	50 / 60	20	20
200 / 220 / 230 / 240	50 / 60	10	10

* **Alleen voor commerciële apparaten:** Een toegewijde groep voor elk apparaat in overeenstemming met NEC artikel 210-21 (b) (1) en 210-22 (of andere geschikte landspecifieke richtlijnen voor elektrische installaties). De warme en neutrale draden moeten onafhankelijk van elkaar worden gelegd (niet doorgelust of verbonden met andere circuits).

OPMERKING: Verander niets aan de meegeleverde stekker. Als de stekker niet in een beschikbaar stopcontact past, laat dan een geschikt stopcontact installeren door een gekwalificeerde elektricien.

Instructies over aarden

Dit toestel dient goed geaard te zijn. Mocht de loopband niet meer (goed) werken, dan zorgt een goede aarding voor een pad van de laagste weerstand voor de stroom en vermindert zo de kans dat iemand die het apparaat aanraakt of gebruikt, een schok krijgt. Elk toestel is voorzien van een elektrisch snoer met een beschermingsleiding en een geaarde stekker. De stekker moet in een daarvoor geschikt stopcontact gestoken worden dat volgens de geldende regels en voorschriften is geïnstalleerd en geaard.

 **ATTENTIE:** GEBRUIK GEEN voorlopige adapter om deze stekker in Noord-Amerika in een tweepolig stopcontact te steken. Indien er geen goed geaard 20 A-stopcontact beschikbaar is, dient u deze door een erkend elektricien laten installeren. Modellen voor 16 A of meer dienen aangesloten te worden op een speciale stroomkring. (Alleen commerciële eenheden).

 **ATTENTIE:** GEBRUIK GEEN voorlopige adapter om deze stekker in Noord-Amerika in een tweepolig stopcontact te steken. Indien er geen goed geaard 15 A-stopcontact beschikbaar is, dient u deze door een erkend elektricien laten installeren. (Alleen consumenteneenheden).

 **GEVAAR!:** U loopt gevaar een schok te krijgen als het aardingselement niet goed bevestigd is. Raadpleeg een erkend elektricien indien u vragen hebt over de aarding. Verander NIETS aan de bijgeleverde stekker. Als de stekker niet in het stopcontact past, laat dan een geschikt stopcontact installeren door een erkend elektricien. Bij elke wijziging aan de elektrische stekker vervalt de garantie.

Hoe de unit te plaatsen en stabiel te houden

Neem alle veiligheidsvoorschriften in acht. Plaats de loopband op de plek waar hij zal gebruikt worden.

OPMERKING: Om de loopband te centreren, zie *De loopband bijstellen en spannen*.

Veiligheidsafstanden

De volgende informatie is geleverd als regionale referentiedata met betrekking tot veiligheidsafstanden rondom het apparaat.

- **EU:** De Europese EN ISO 20957 Veiligheidsstandaard vereist een minimum afstand van 2 m (6,5 ft) vanaf de achterkant van het apparaat tot aan enig voorwerp of oppervlakte en tenminste de breedte van het apparaat zelf.
- **De V.S: en andere regio's:** De ASTM Internationale (ASTM) F2115 - 12 Standaard beveelt minimale afstanden aan van 0,5 m (1,64 ft) aan beide zijden van het apparaat en 2 m (6,5 ft) tussen het achterste gedeelte van het bruikbare beweegbare oppervlakte of 2 m (6,5 ft) achter het verste achterste versperring voor het in gevallen van nood afstappen van het apparaat.

Vrije ruimte

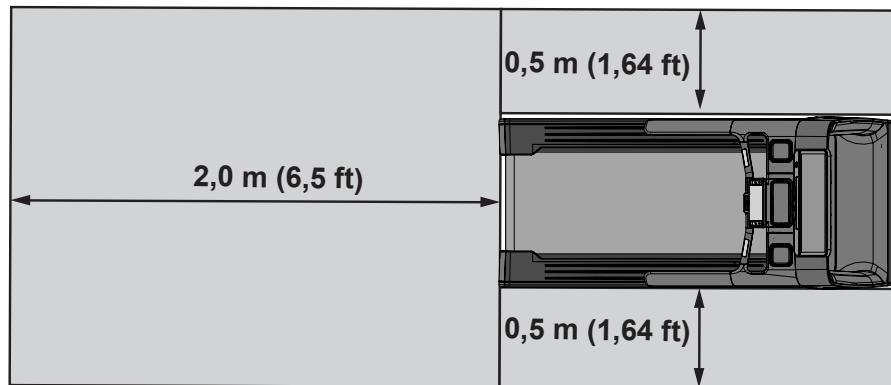

Controleer de stabiliteit van het product nadat het is geïnstalleerd. Als het toestel ook maar enigszins beweegt, of als het niet stabiel staat, moet u bepalen welke poot de vloer niet raakt. Het verplaatswiel tje activeren. Om het toestel bij te stellen, draait u de contramoer los en verdraait u de stabilisatiepoot totdat het toestel niet meer beweegt en beide stabilisatiepoten stevig op de vloer staan. Het verplaatswiel tje vrij zetten. Draai de klemmoer opnieuw aan.

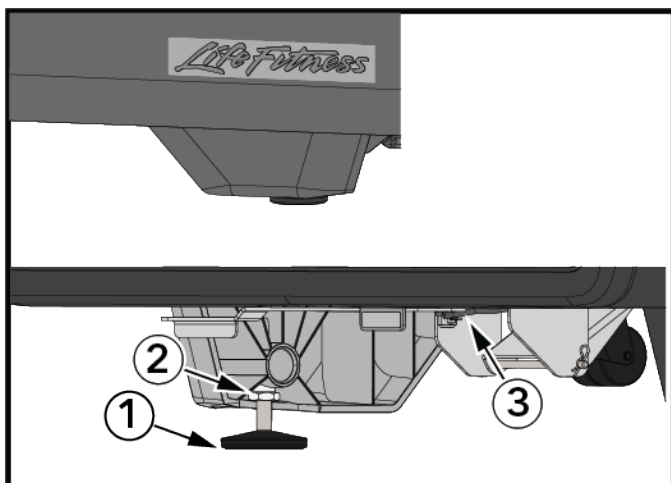

Onderdeel	Beschrijving
1	Stabilisatiepoot
2	Contramoor
3	Hendel voor het verplaatswiel tje

OPMERKING: Draai de stelvoet niet meer dan 12 mm (0,47 in) uit ten opzichte van de meest ingedraaide positie.

Ingedraaide positie

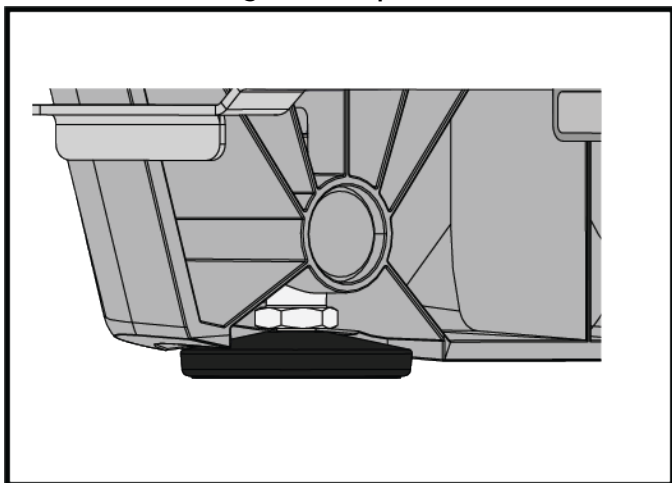

Maximaal 12 mm (0,47 in) vanuit de meest ingedraaide positie

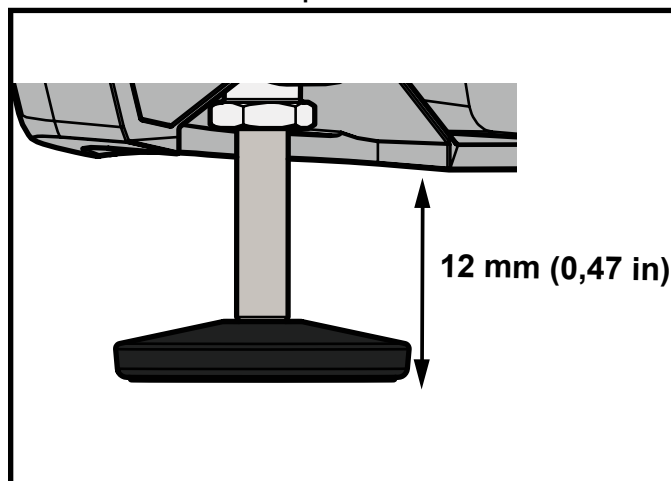

OPMERKING: Als een stelvoet geen contact maakt met de vloer, moet de andere stelvoet ingedraaid worden. Dat zal valsplat voorkomen en het verplaatswiel tje in staat stellen contact met de grond te maken.

OPMERKING: Voor de goede werking van het toestel is het zeer belangrijk dat de stabilisatiepoot juist wordt ingesteld. Een onstabiel toestel kan scheeflopen van de loopband veroorzaken. Een waterpas wordt aanbevolen om een goede waterpas te waarborgen.

Het apparaat aan-/uitschakelen

Onder het apparaat heeft de aan-uitknop twee posities: "I" voor AAN en "0" voor UIT.

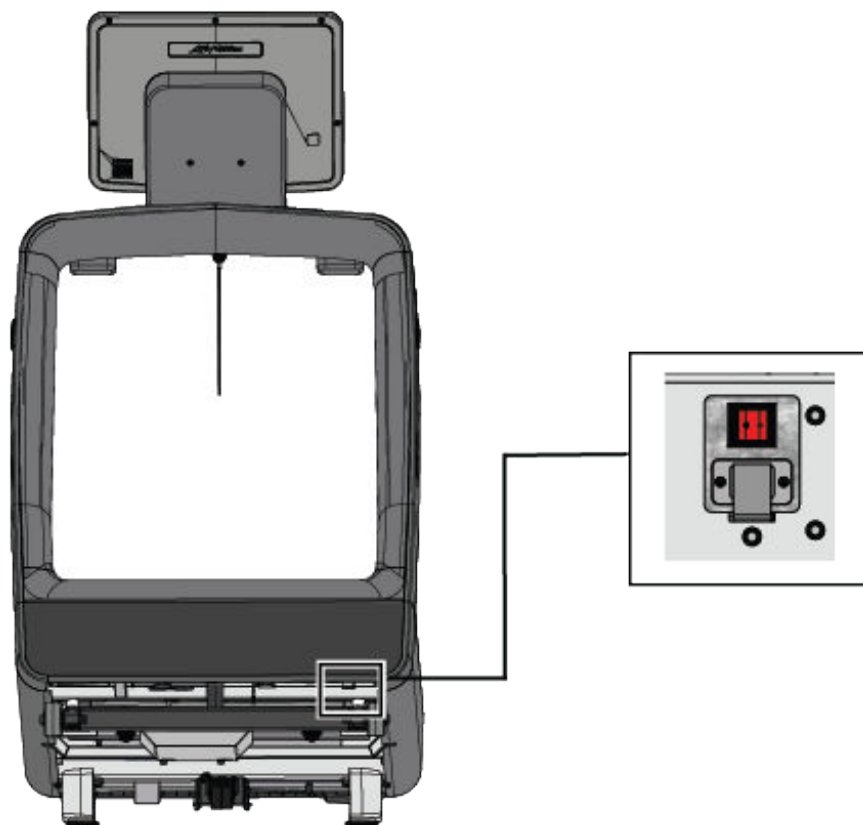

Stapsensor+ automatisch uitschakelsysteem

Hete stapsensor+ automatisch uitschakelsysteem voelt wanneer een gebruiker op de band aanwezig is. Als de gebruiker van de band stapt tijdens een workout, triggert het systeem en geeft de bandverlichting signalen dat de band nog loopt zonder gebruiker voelbaar. De volgende boodschap is dan zichtbaar: **Geen gebruiker gedetecteerd op de band - druk OK om de workout voort te zetten.** Als de gebruiker op **OK** drukt tijdens dit bericht en voelbaar is op de band zet de workout zich zonder onderbreken voort.

3. Productoverzicht

Producteigenschappen

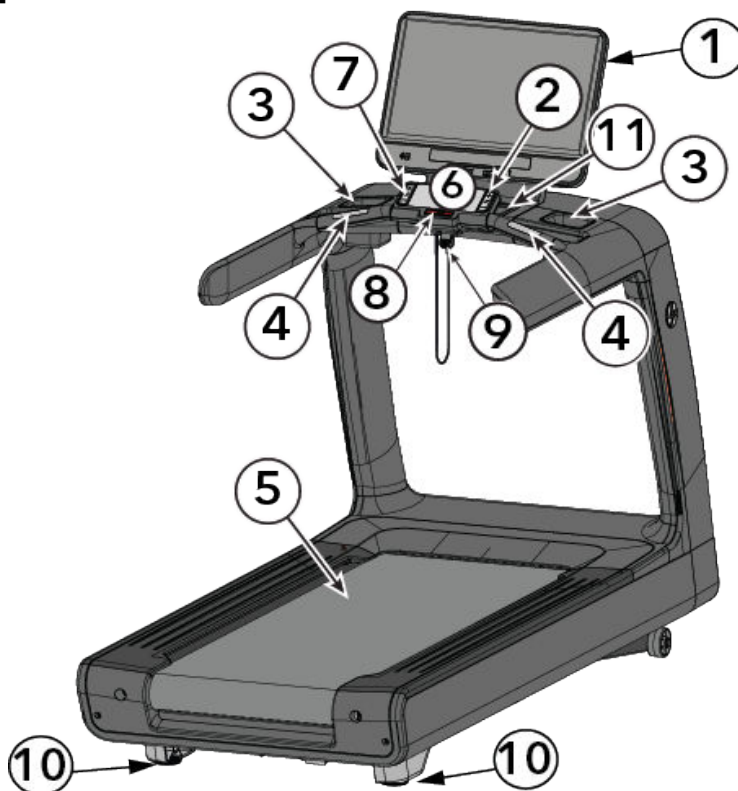

Onderdeel	Beschrijving	Aantal
1	Console	1
2	Pijlen snelheid omhoog/omlaag	1
3	Bekerhouder	2
4	Contactsensoren voor hartslagmeting	2
5	Loopband	1
6	Controlepad	1
7	Pijlen helling omhoog/omlaag	1
8	Noodstop	1
9	Noodstopkoord	1
10	Stelvoetje	2
11	Draadloze oplader	1

Aansluitingen

Het volgende contactpunt voor verbindingen bevindt zich aan de onderkant van de voorkant van de loopband.

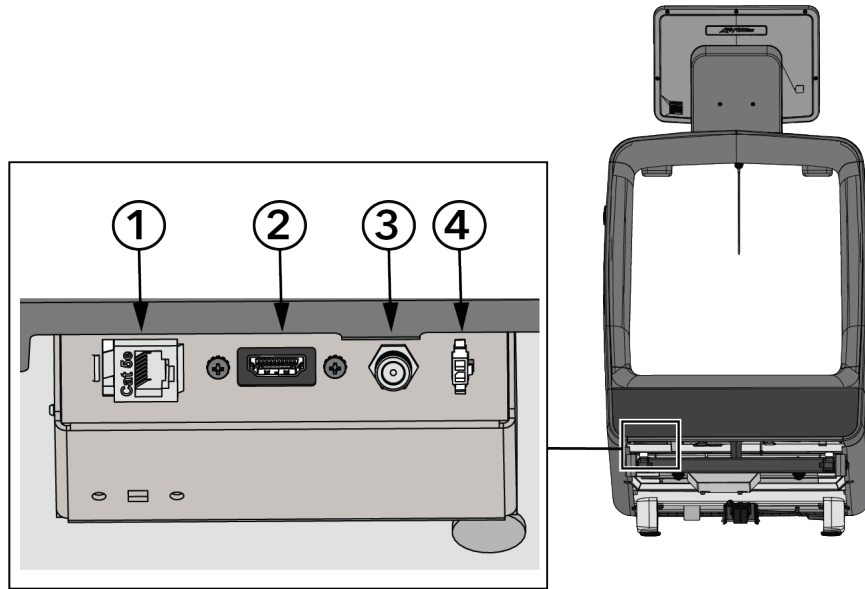

Onderdeel	Beschrijving	Aantal
1	CAT5e-netwerk/ethernet	1
2	HDMI-aansluiting	1
3	Coaxverbinding	1
4	IR-aansluiting	1

De unit op- en afstappen

Gebruik de handrails voor extra stabiliteit bij het op- en afstappen van de unit. Stap de unit nooit op of af als de loopband in beweging is. Gebruik de STOP-knop op de console om een training te beëindigen en de loopband stop te zetten. Gebruik het noodstopstelsysteem om de band onmiddellijk stop te zetten.

Positie van de gebruiker

De breedte van het bewegende vlak/loopvlak is 22 in. (55 cm). Gebruikers moeten hun voeten binnen deze breedte houden als ze in beweging zijn. Als een gebruiker op de vaste zijrails staat, moet hij/zij ervoor zorgen dat zijn/haar voeten zich volledig op het niet-bewegende deel bevinden. Stap nooit tegelijkertijd deels op het bewegende vlak en deels op het niet-bewegende vlak.

- Gebruikers kunnen hun positie voor en achter op de bewegende band naar keuze aanpassen voor het reiken naar de console en de handgrepen, voor voldoende ruimte voor de armbeweging en het aanbrengen van het noodstopkoord. Stap niet op de achterrol.
- De gebruiker wordt geadviseerd om binnen de lengte van de zijleuningen te lopen zodat deze zo nodig kunnen worden gebruikt om van de loopband af te stappen.

Het noodstopstelsysteem gebruiken

De loopband is voorzien van een noodstopstelsysteem met twee bedieningsfuncties.

Het systeem bestaat uit:

- een rechthoekige stopknop (bevindt zich op het controlepad)
- staaldraad met kledingclip

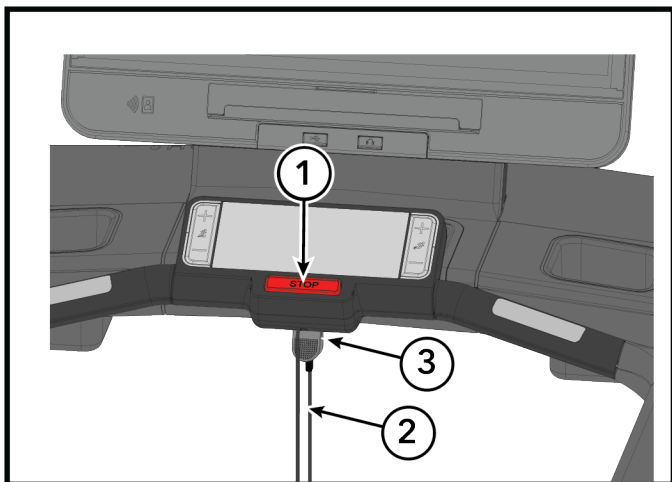

Onderdeel	Beschrijving	Aantal
1	Noodstopknop	1
2	Staaldraad	1
3	Kledingclip	1

Bevestig de kledingclip aan de onderkant van het shirt van de gebruiker voor het begin van de training. Trek tijdens het trainen aan de staaldraad om de noodstopknop te activeren waardoor de loopband onmiddellijk stopt. Op de console wordt het volgende of een vergelijkbaar bericht weergegeven: **Stel de noodstopknop opnieuw in door op de onderstaande knop te drukken**. Druk de stopknop naar beneden tot deze in de neutrale stand staat om het noodstopstelsysteem opnieuw in te stellen. Bevestig de staaldraad weer op zijn plaats. De loopband wordt opnieuw ingesteld en is klaar voor gebruik.

De stopknop dient ook als pauzeknop. Druk tijdens een training eenmaal op de stopknop om een training te pauzeren. Druk twee keer op de stopknop om de training te beëindigen.

Hoe de slimme verlichting aan te passen

De basis is voorzien van verlichting die kan worden aan en uit gezet. Er zijn drie helderheidssettings en 16 kleuren.

1. Selecteer op het beginscherm het **taalpictogram** om het scherm **Taal selecteren** te openen.

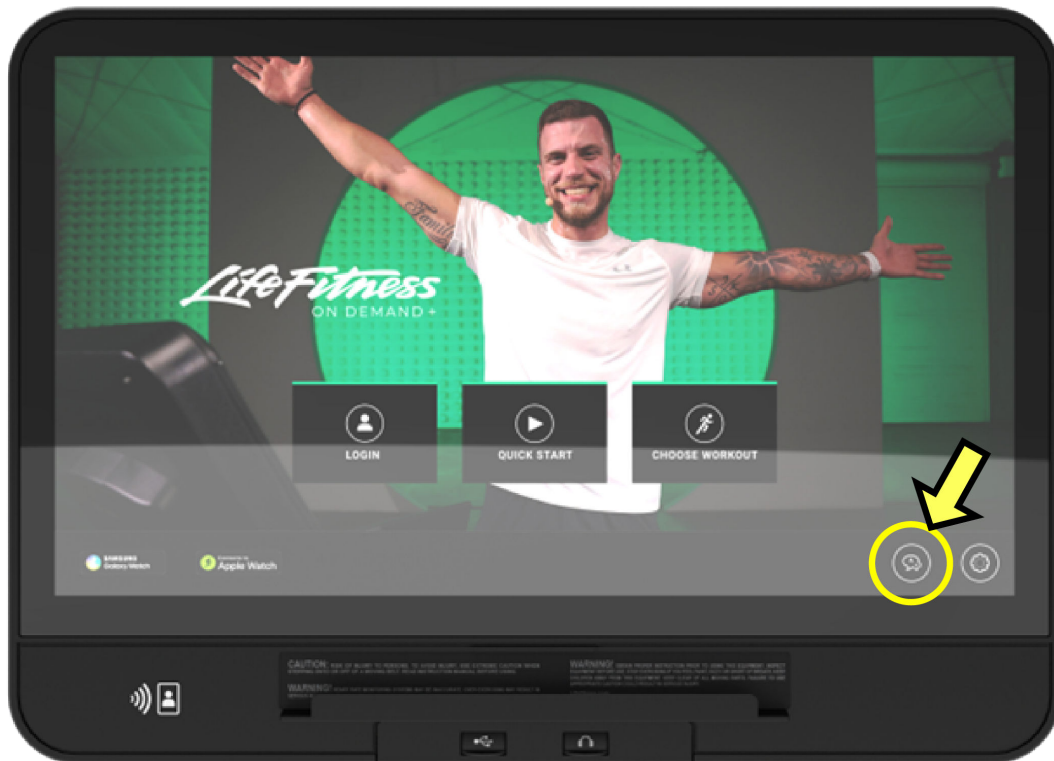

2. Tik het lagere gedeelte van het **Selecteer taal** scherm in de volgende volgorde: **Linksonder, rechtsonder, linksonder, rechtsonder**.

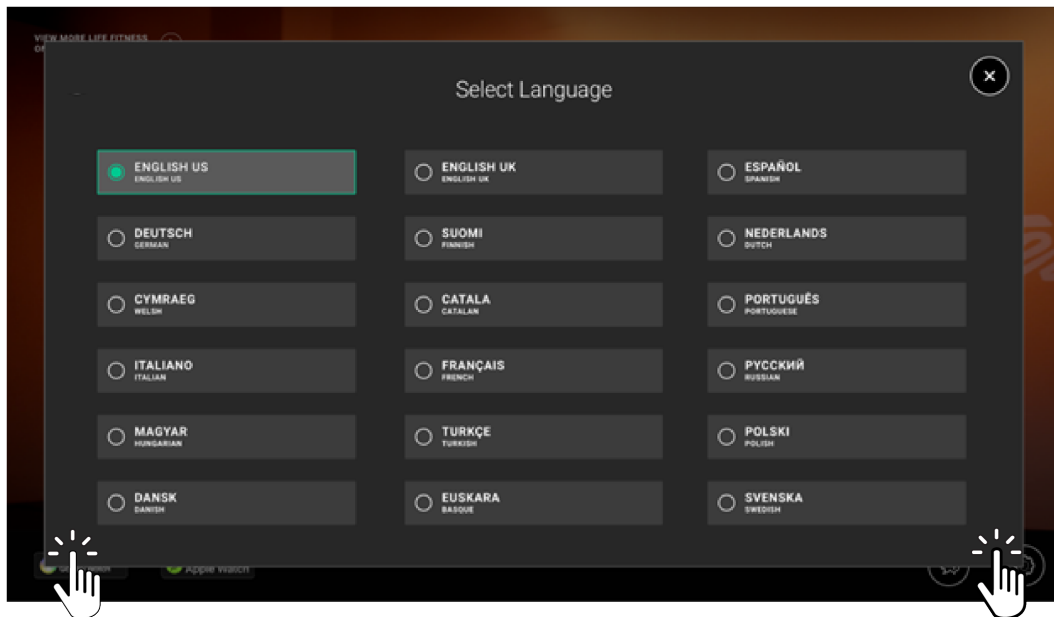

OPMERKING: Wees er zeker van BINNEN het zwarte vlak te tikken!

3. Navigeer door het Systemopties menu naar **Configuratie > Manager**.

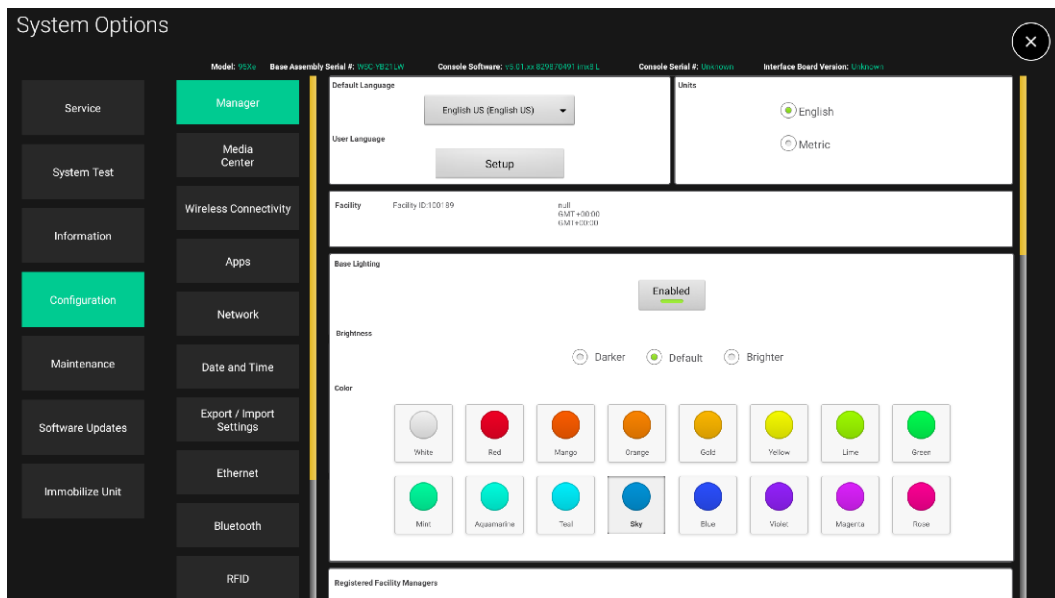

4. Scroll naar beneden naar **Slimme verlichting**.

5. Schakel de **Toegestaan** knop om de lichten Aan of Uit te doen.

6. Pas de **Helderheid** aan als nodig.

7. Pas de **Kleur** aan naar wens uit de 16 kleuren.

Qi® Draadloze inductielader

Hoe te gebruiken:

1. Plaats je apparaat op de draadloze rubberen oplaadplek, aangegeven met het oplaadsymbool.

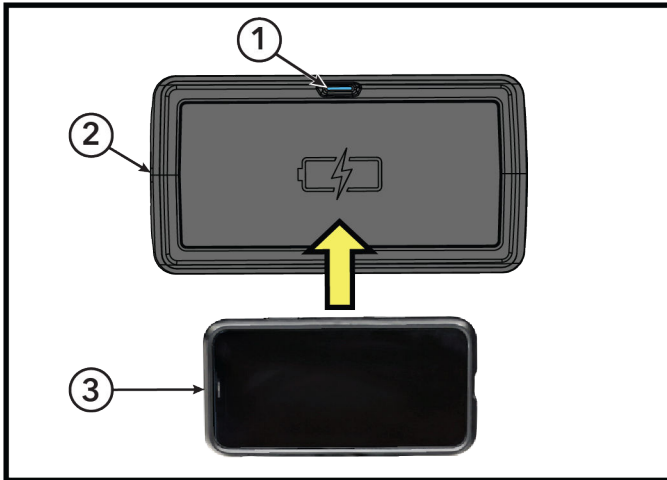

Onderdeel	Beschrijving	Hoeveelheid
1	Blauw indicatorlicht	1
2	Draadloos oplaadplek	1
3	Telefoon	1

2. Als je apparaat Qi draadloos opladen ondersteunt zal het blauwe indicatielichtje oplichten gelijktijdig met een melding op je mobiele telefoon dat het apparaat aan het opladen is.

OPMERKING: Zie **Productspecificaties** voor specificaties van de Qi draadloze inductieoplader.

OPMERKING: Voor informatie om mee te troubleshooten zie [Troubleshooting - Draadloze oplader](#).

Disclaimers en opmerkingen vooraf:

- Ondersteund zowel Android als Apple apparaten en hun snelle oplaad-profielen.
- De draadloze oplader is exclusief ontworpen voor telefoons. Het is niet gegarandeerd om andere randapparatuur op te laden als AirPods of smart watches.
- Plaats geen mobiele telefoon op de draadloze oplader als geleidende materialen zoals metalen voorwerpen en magneten zich tussen de mobiele telefoon en draadloze oplader bevinden. De mobiele telefoon kan zich niet goed opladen of kan oververhit raken, of de mobiele telefoon en kaarten kunnen beschadigd raken.
- Plaats geen mobiele telefoon op de draadloze oplader met een creditkaart of radiofrequentie-identificatie(RFID)kaart (zoals een vervoerskaart of een ID-kaart) geplaatst tussen de achterkant van de mobiele telefoon en de hoes voor de mobiele telefoon.
- Houd creditkaarten en RFID-kaarten (zoals vervoerskaarten of ID-kaarten) weg van de oplaadplek.
- Als een telefoonhoes creditkaarten herbergt of andere op RFID gebaseerde kaarten, verwijder de telefoonhoes dan voor het gebruiken van de draadloze oplader.
- Afhankelijk van de plek van de oplaadspoel van een mobiele telefoon kan je mobiele telefoon niet goed opladen. Pas je mobiele telefoon aan naar behoren totdat het opladen indicatorlicht aan gaat en/of je mobiele telefoon aangeeft dat die aan het opladen is.
- Draadloos laden kan niet goed werken als je de mobiele telefoon in een dikke hoes hebt gedaan. Als je hoes dik is, verwijder die dan voordat je de mobiele telefoon op de draadloze oplader legt.
- Als je een oplader verbindt met de mobiele telefoon tijdens draadloos opladen zal de draadloos opladen functie niet beschikbaar zijn.
- Als je de telefoon gebruikt met een verbonden koptelefoon, positioneer de telefoon dan in een liggende positie. Je telefoon rechtop plaatsen kan de spoel uit positie brengen om op te laden.
- Als je een verbonden draadloos oplaadhoes gebruikt op je mobiele telefoon, plaats die dan nooit zonder telefoon op de oplaadplek. Dit kan de oplaadplek en/of de hoes doen oververhitten en brengt brandgevaar en gevaar op letsel met zich mee.
- De draadloze oplader heeft geen aan-uitknop.

4. Montageprocedure

Twee mensen zijn nodig voor deze procedure.

TIP: Lees en begrijp alle instructies zorgvuldig voordat u dit apparaat gaat monteren. Controleer alle items zorgvuldig. Raadpleeg in geval van schade het hoofdstuk Klantenservice in deze handleiding voor de juiste procedure voor het retourneren, vervangen of opnieuw bestellen van onderdelen.

Link voor verdere online informatie

Als toevoeging op de inhoud van deze gebruikshandleiding, gelieve de QR-code te scannen voor verdere en geüpdatet informatie.



<https://fn.fit/SymbioRunnerInstall>

Hardware en Vereiste Gereedschappen

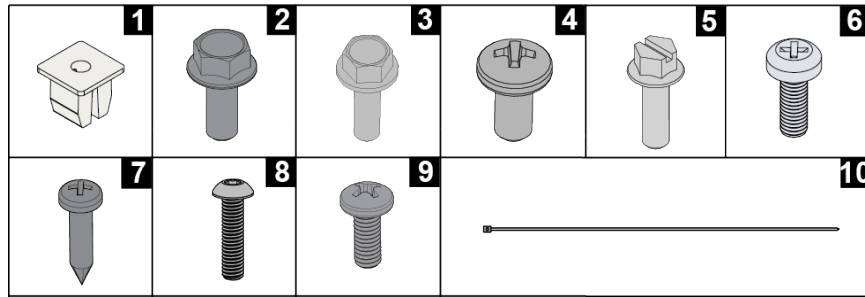

Onderdeel	Beschrijving	Hoeveelheid	Gereedschap
1	KABELDOORVOER: SCHROEF, 8 OF 10 <i>(Plastic delen onderkant brug)</i>	4	'Nvt'
2	SCHROEF: M8 X 1,25 6G6H X 20, UNS, HW, CS, ST <i>(Standers / Bovenkant brugconstructie)</i>	16	Dop van 13 mm
3	SCHROEF: M6 X 1-6G6G X 20, HXS, HXF, FHB, ST <i>(Staande buitenste gietstukken / Consolesteun)</i>	12	Dop van 10 mm
4	SCHROEF: M6 X 1,00-6G6G X 12, DIN, PHL, PAN, MS, ST <i>(Linker en rechter beschermkap bovenkant brug / plastic onderkant brug)</i>	12	#3 Kruiskopschroeven draaier
5	SCHROEF: M5 X 0,8 X 16, SLT, HXF, TT, ST, ZS <i>(Standers / gevlochten massakabel)</i>	7	Dop van 7 mm
6	SCHROEF: M5 X 0,8 X 14, PHL, PAN, MS, ST, BZ <i>(Console en afdekking van de achterkant console)</i>	6	#2 Kruiskopschroeven draaier
7	SCHROEF: M4,2 X 0,7 6G6G X 19, DIN, PHL, PAN, AB, ST, ZB <i>(Zijpanelen motor / Binnenkant standers paneelconstructie)</i>	4	#1 Kruiskopschroeven draaier of #2 Kruiskopschroeven draaier
8	SCHROEF: M3 X 0,5 X 12, HXS, CS, ST <i>(Ergo-handgrepen)</i>	4	Inbussleutel van 2 mm
9	SCHROEF: M4 X 0,7 X 10, PHL, PH, ST, BZ <i>(Plastic delen onderkant brug)</i>	2	#1 Kruiskopschroeven draaier
10	SNOERBINDERS <i>(Kabel plaatsen)</i>	10	'Nvt'

Vereist gereedschap:

- Zijsnijtang
- #1 Kruiskopschroevendraaier
- #2 Kruiskopschroevendraaier
- #3 Kruiskopschroevendraaier
- Dop van 7 mm
- Dop van 8 mm
- Dop van 10 mm
- Dop van 13 mm
- Momentsleutel
- Inbussleutel van 2 mm

OPMERKING: Gebruik GEEN klopschroeven.

Bevestig de zijkap van de motor aan het onderstel

1. Klik de motorkap aan het onderstel.
2. Bevestig met twee schroeven de zijkappen aan het onderstel.

OPMERKING: DRAAI DE SCHROEVEN NIET AAN!

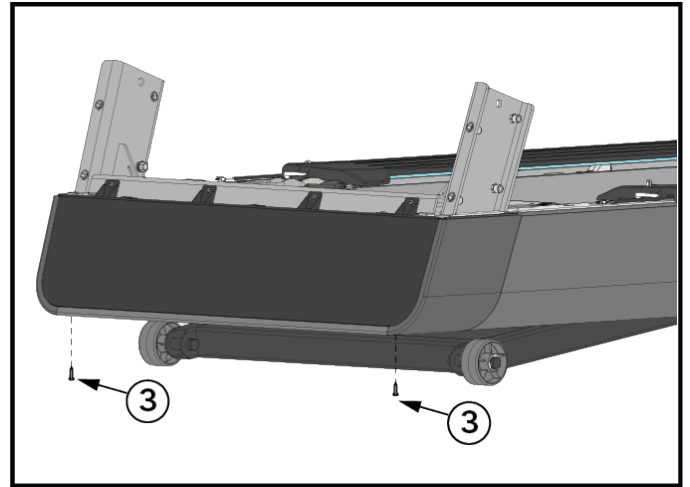
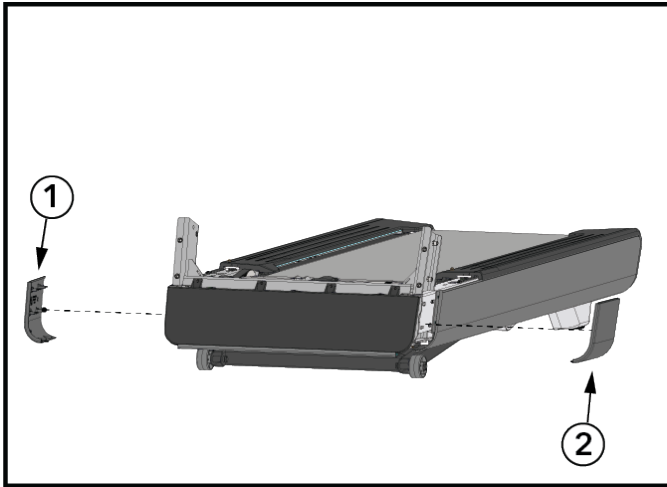

Onderdeel	Beschrijving	Aantal
1	Zijmantel van de motor, rechts	1
2	Zijmantel van de motor, links	1
3	Bout: M4,2 X 0,7 6G6G X 19, DIN, PHL, PAN, AB, ST, ZB	2
	BRENG DE SCHROEVEN LOSJES AAN (2-3 OMWENTELINGEN) DRAAI NIET AAN!	

Standers aan het onderstel bevestigen

OPMERKING: Indien de gietstukken aan de standers zijn bevestigd, verwijder dan de gietstukken van de standers voordat je de standers monteert.

OPMERKING: Draai de schroeven nog niet aan!

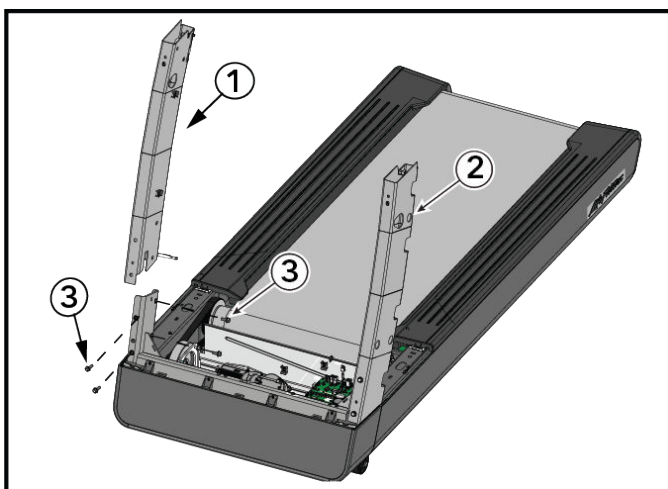

De afbeelding toont de linker stander in gemonteerde staat.

Onderdeel	Beschrijving	Aantal
1	Rechter standerconstructie	1
2	Linker standerconstructie	1
3	Schroef: M8 X 1,25 6G6H X 20, UNS, HXB, KS, ST	8
	BRENG DE SCHROEVEN LOSJES AAN (2-3 OMWENTELINGEN) DRAAI NIET AAN!	

Bevestig de overbruggende assemblage aan de standers



1. Breng losjes een schroef aan in elke kant van het overbruggende assemblagestuk voor de overbruggende assemblage aan de standers te verbinden. Dit helpt de overbruggende assemblage op haar plek te houden.

OPMERKING: DRAAI DE SCHROEVEN NIET AAN!

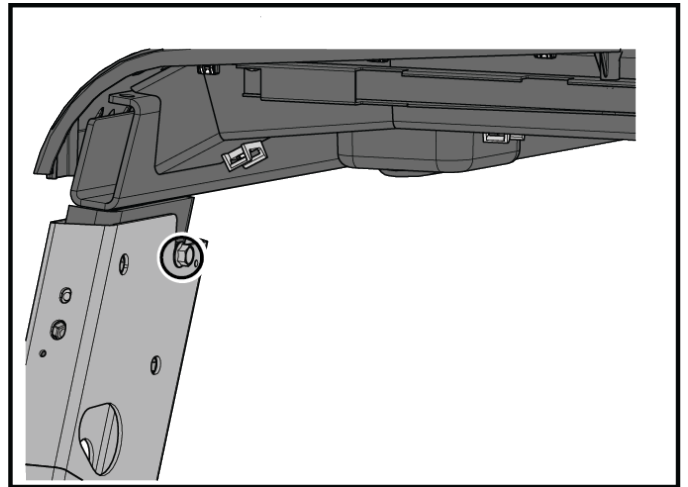
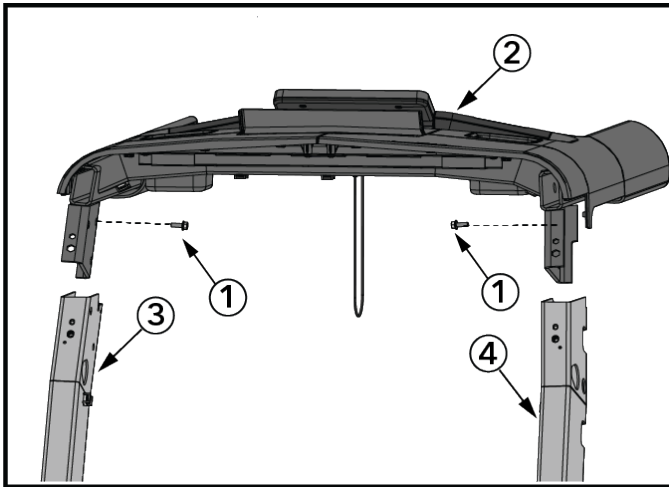

2. Bevestig de overbruggende assemblage aan de standers.

OPMERKING: DRAAI DE SCHROEVEN NIET AAN!

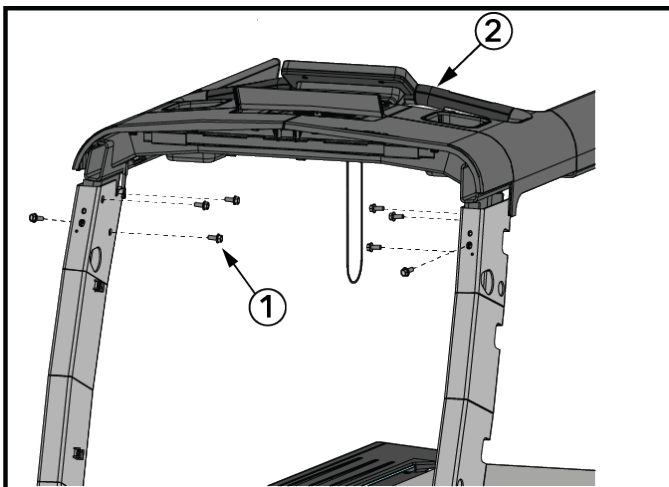

Onderdeel	Beschrijving	Aantal
1	Schroef: M8 X 1,25 6G6H X 20, UNS, HXW, CS, ST	8
	BRENG LOSJES SCHROEVEN AAN (2-3 OMWENTELINGEN) DRAAI NIET AAN!	
2	Overbruggende assemblage	1
3	Stand, rechts	1
4	Boven. Links	1

Bevestig de gietstukken aan de buitenkant van de staanders

Bevestig de rechter en linker gietstukken aan de rechter en linker buitenkant van de staanders. Breng de schroeven losjes aan

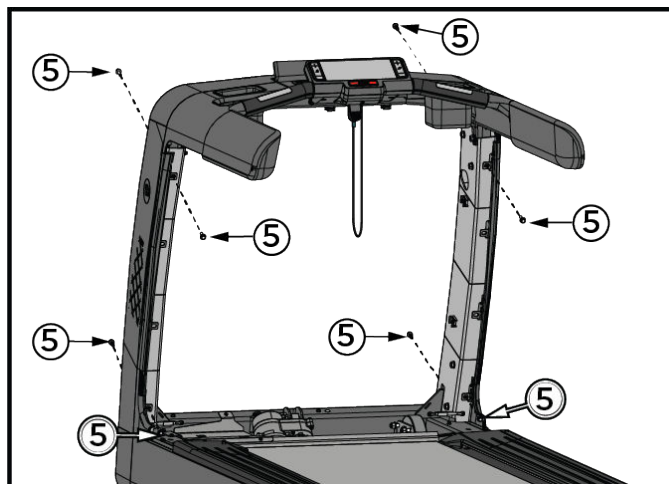
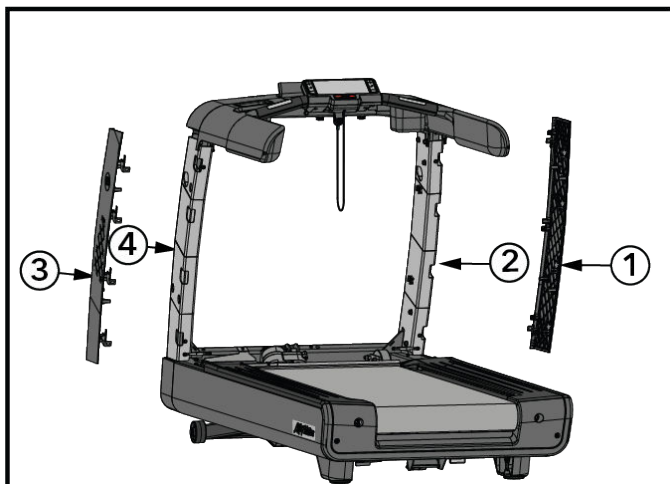

Onderdeel	Beschrijving	Aantal
1	Rechter gietstuk, buitenkant staander	1
2	Stand, rechts	1
3	Linker gietstuk, buitenkant staander	1
4	Boven. Links	1
5	SCHROEF: M6 X 1-6G6G X 20, HXS, HXF, FHB, ST	8
	<p>BRENG DE SCHROEVEN LOSJES AAN (2-3 OMWENTELINGEN!) DRAAI NIET AAN!</p>	

Aandraai volgorde voor de bouten van de staander

1. Volg de aandraai volgorde (1-4)

AANDRAAIEN TOT 28,8 Nm (21,24 ft. lbs.)

Vooranzicht

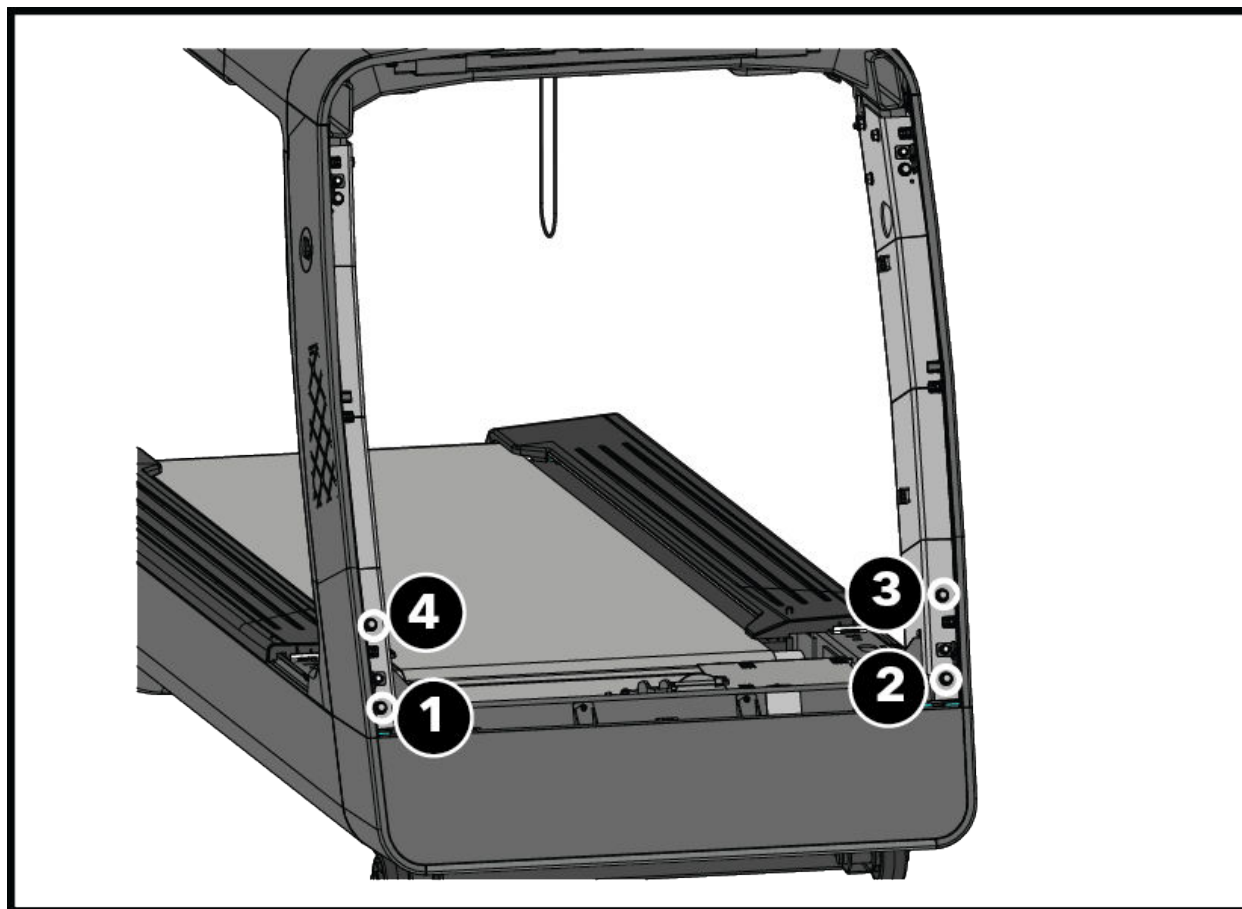

2. Houd de brugbeschermkappen bovenkant vast en lijn ze uit met de brug om de juiste pasvorm en afwerking te verkrijgen.



Volg de aandraaivolgorde (5-8)

AANDRAAIEN TOT 28,8 Nm (21,24 ft. lbs.)

Vooraanzicht

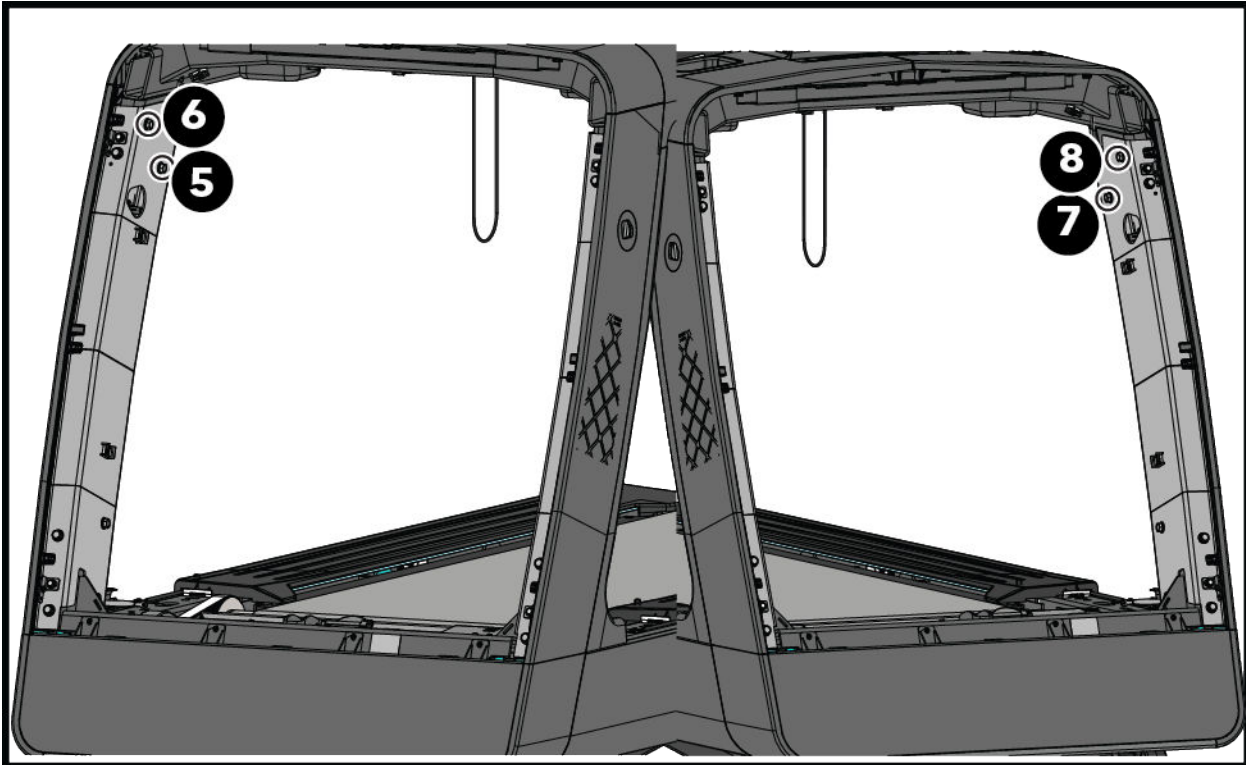

3. Volg de aandraaivolgorde (9-10)

AANDRAAIEN TOT 28,8 Nm (21,24 ft. lbs.)

Vooraanzicht

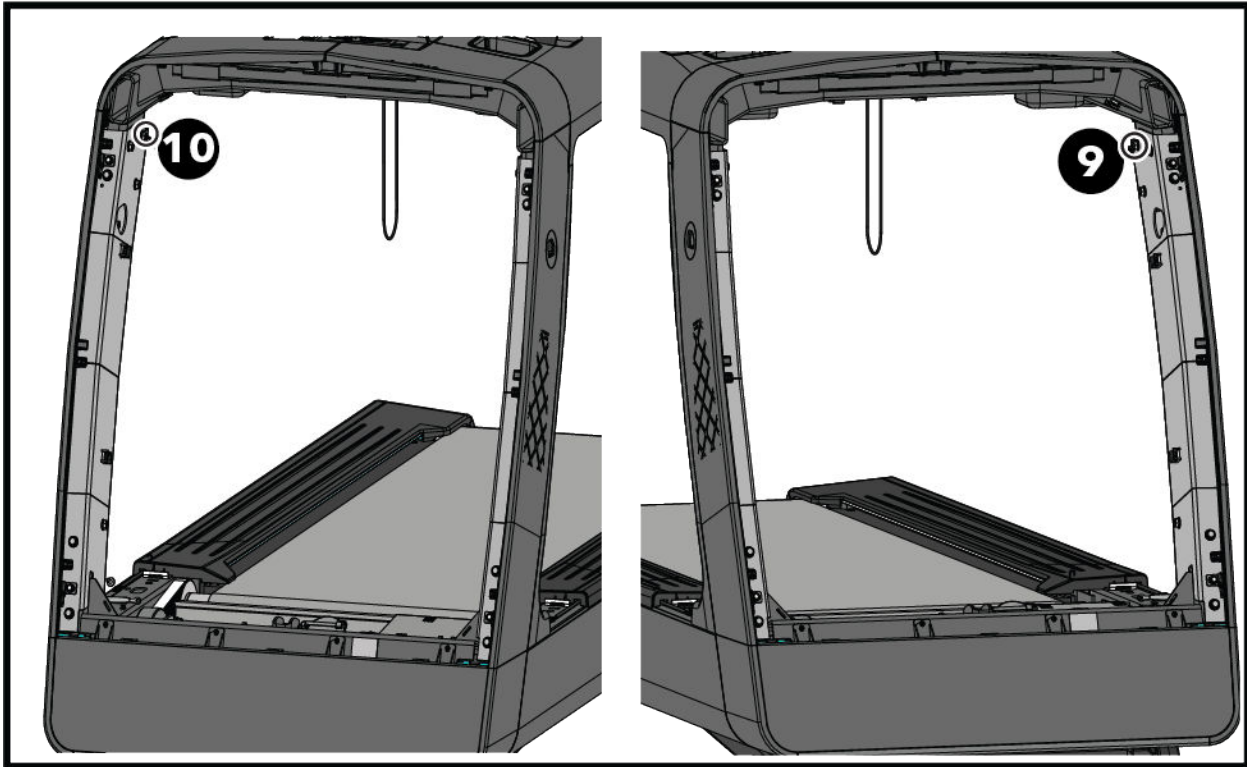

4. Plaats de schroeven in de frames aan de binnenkant en volg de aandraagvolgorde (11-12) Draai deze twee schroeven aan tot de bodem.

OPMERKING: Draai de schroeven niet te strak aan! Door ze te strak aan te draaien kunnen de schroeven dolgedraaid raken.

Vooraanzicht

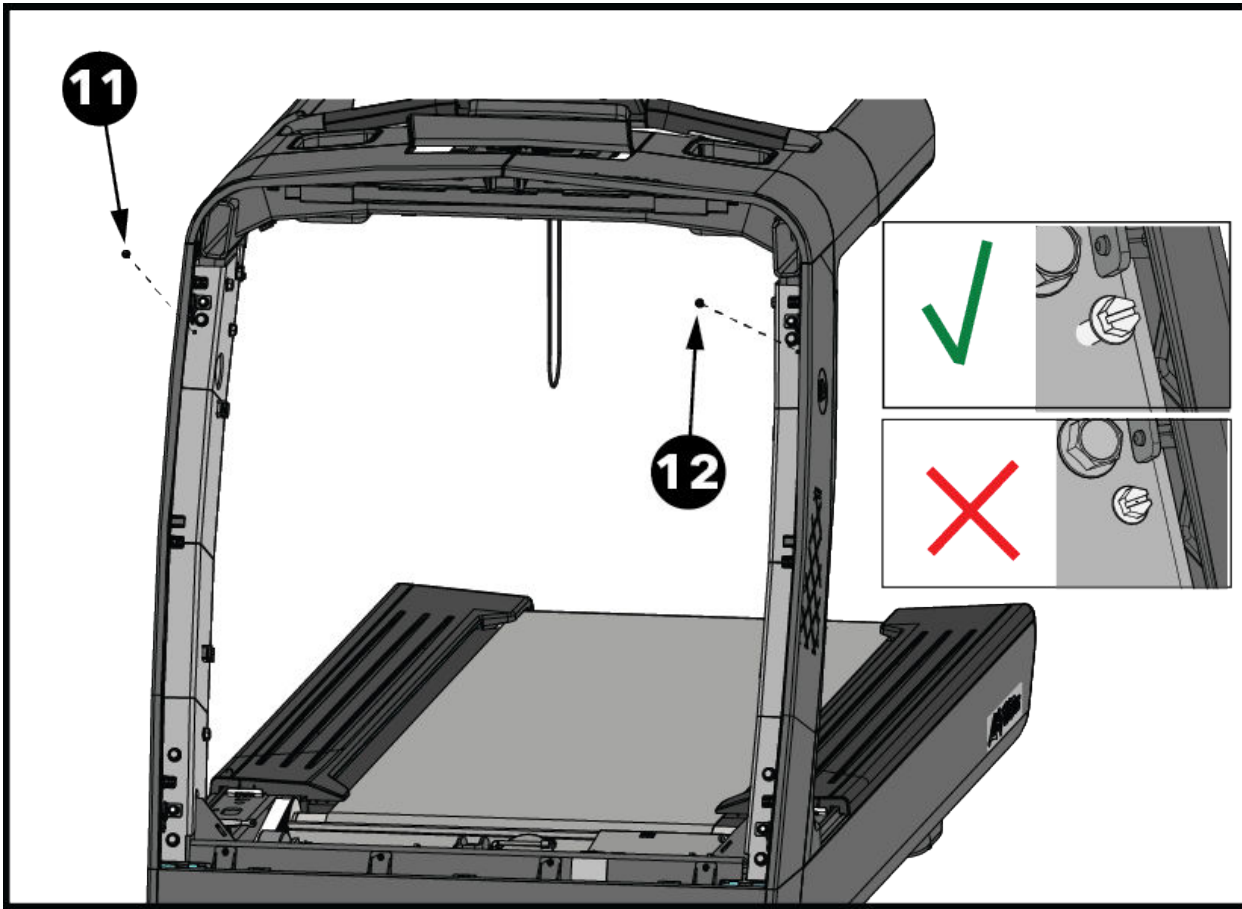

Onderdeel	Beschrijving	Aantal
11 / 12	Schroef: M5 X 0,8 X 16, SLT, HXF, TT, ST, ZS	2
	DRAAI TOT 3,3 Nm AAN (29,2 inch. lbs.) DRAAI NIET TE VAST AAN!	

5. De gevlochten massakabel aan het frame van het onderstel en brug bevestigen

Stander aan de brug

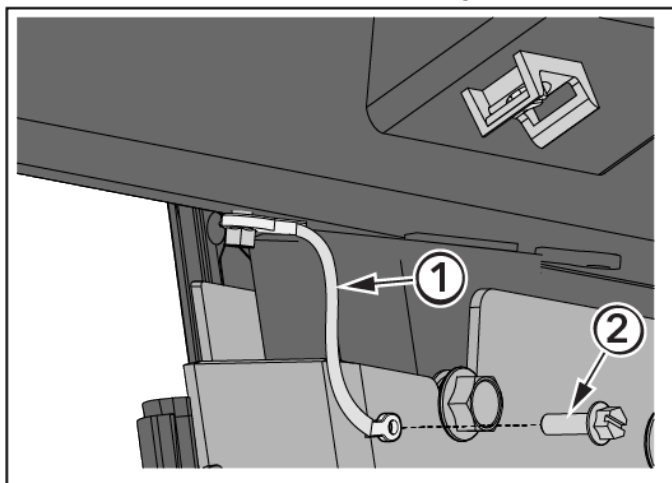

Onderstelkap

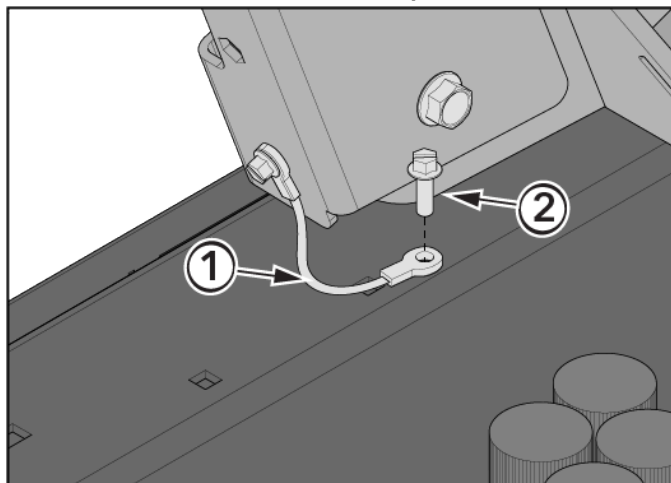

OPMERKING: De gevlochten massakabels zitten aan beide kanten van de loopband. Bevestig alle vier de gevlochten massakabels.

Onderdeel	Beschrijving	Aantal
1	Gevlochten massakabel	4
2	Schroef: M5 X 0,8 X 16, SLT, HXB, TT, ST, ZS	4
	5,3 Nm (3,9 ft. lbs.)	

6. Ga door met de aandraai volgorde (13-18)

AANDRAAIEN TOT 28,8 Nm (21,24 ft. lbs.)

Vooranzicht

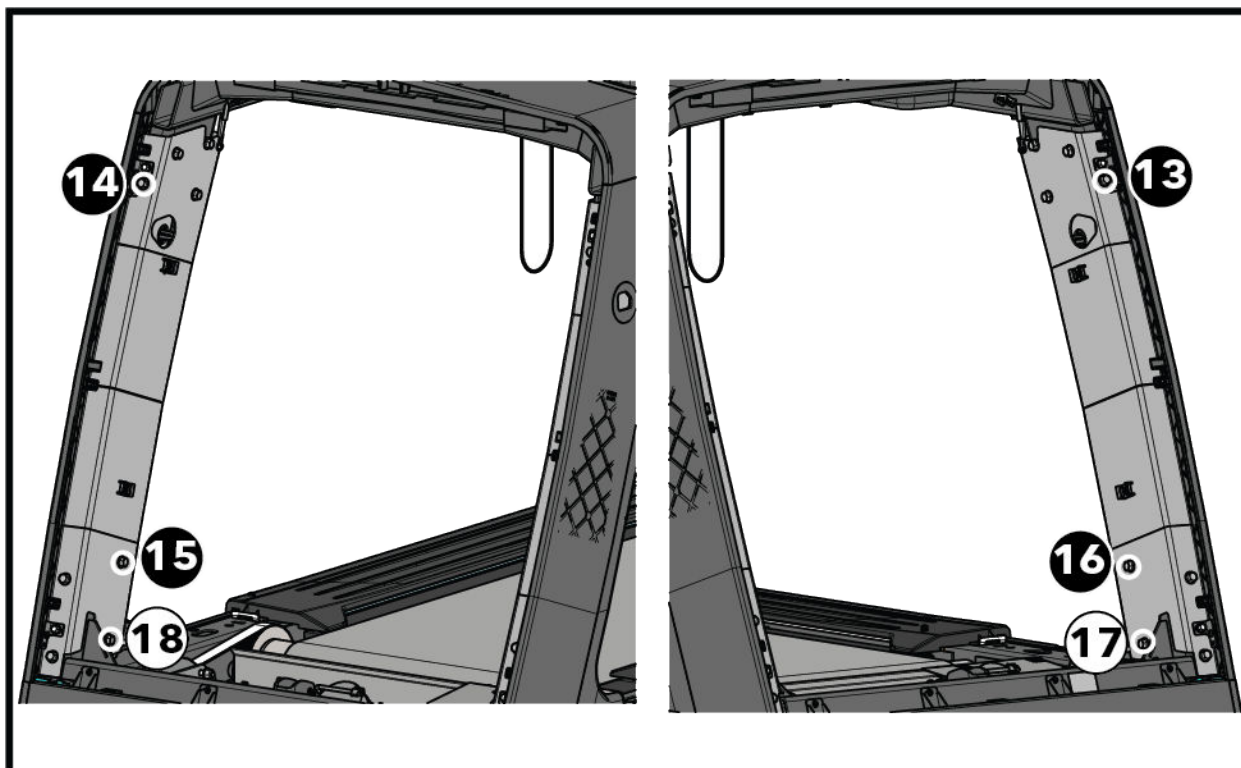

Plaats de motorafdekking over de motorbak

Plaats de motorafdekking **losjes** over de motorbak om te voorkomen dat de onderdelen die in de volgende stappen van de montage worden gebruikt in de motorbak vallen.

OPMERKING: KLIK DE MOTORAFDEKKING NOG NIET OP Z'N PLAATS!

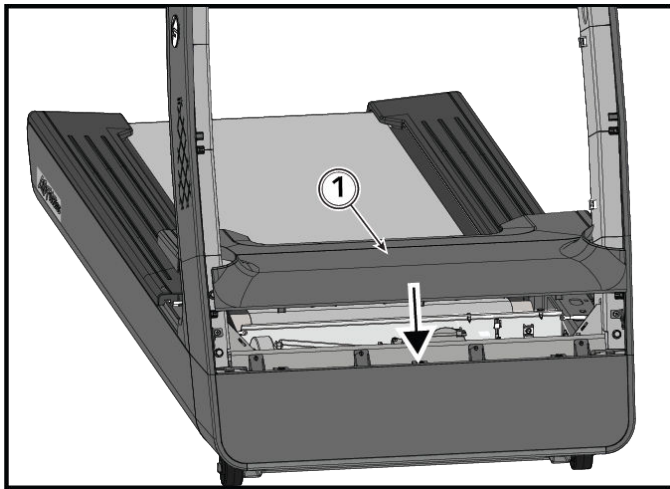

Onderdeel	Beschrijving	Aantal
1	Motorkap	1

Bevestig consolebeugel aan brug

1. Verwijder de vier schroeven die de beschermkappen met de brug verbinden. Bewaar de hardware.

Voorraanzicht

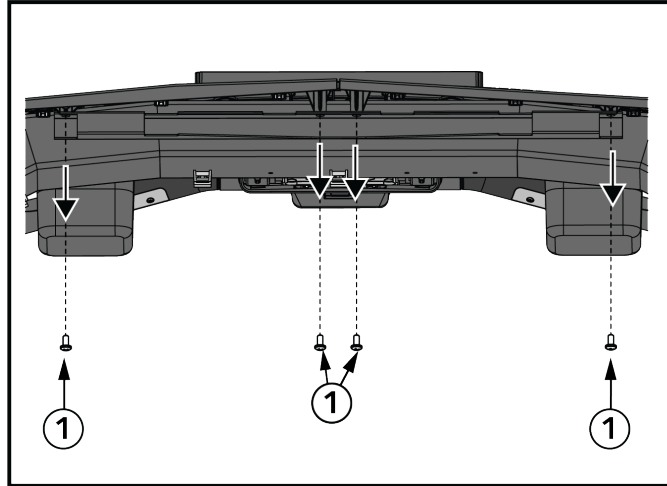

2. Verwijder de rechter beschermkap van de brug. Verwijder na de rechter beschermkap verwijderd te hebben ook de linker beschermkap van de brug.

EERST: Verwijder de rechter beschermkap (voorraanzicht)

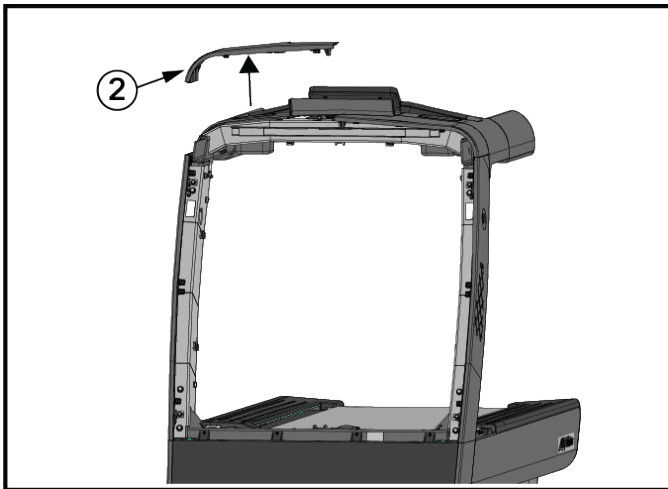

DAN: Verwijder de linker beschermkap (voorraanzicht)

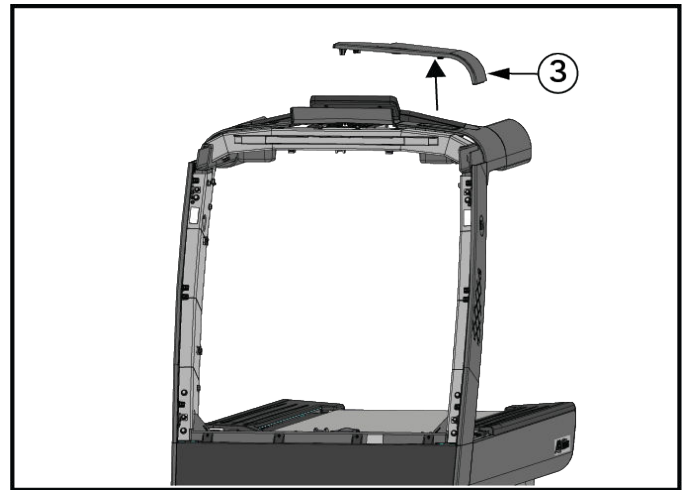

Onderdeel	Beschrijving	Aantal
1	Bout: M6 X 1,00-6G6G X 12, DIN, PHL, PAN, MS, ST	4
2	Rechter beschermkap van de brug	1
3	Linker beschermkap van de brug	1

3. Bevestig de consolebeugel aan de brug.

OPMERKING: Volg de volgorde van aandraaien voor juiste uitlijning!

EERST: Draai de schroeven aan de voorkant van de montagebeugel aan.

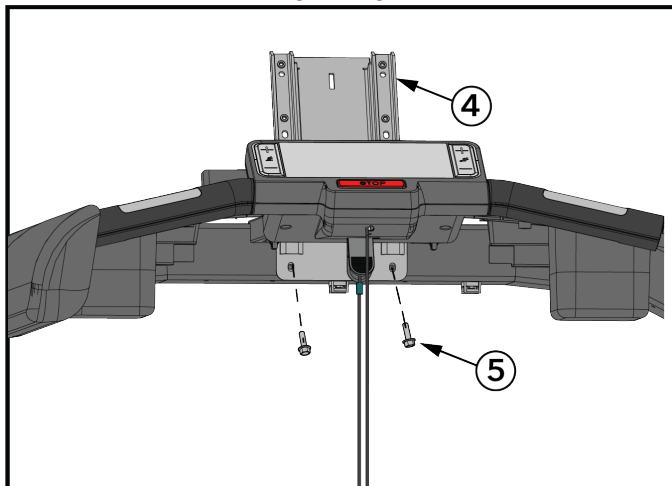

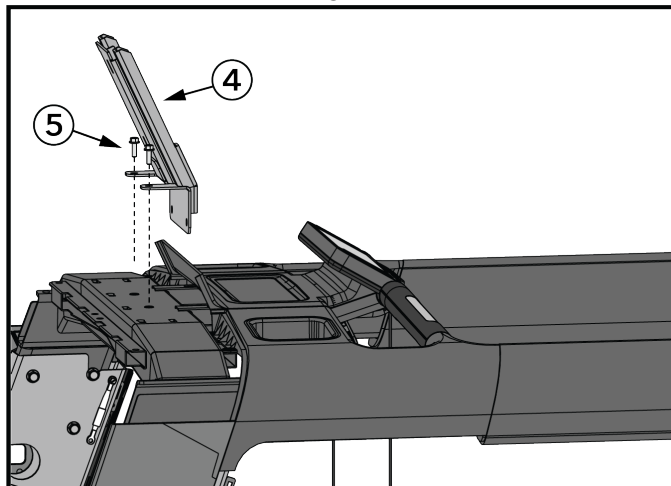

DAN: Draai de schroeven aan de bovenkant van de brug aan.

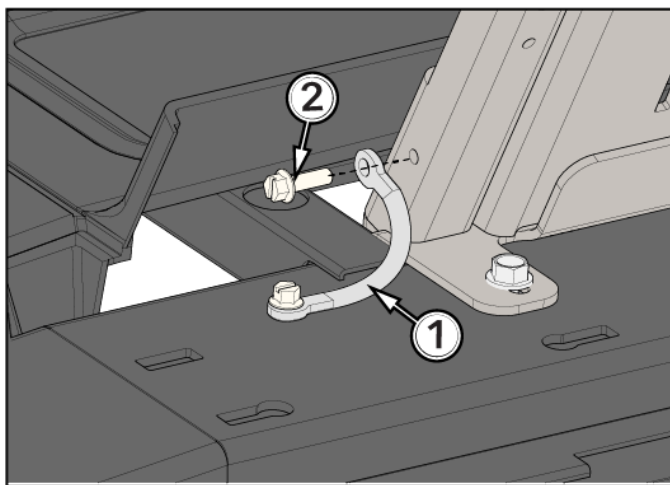

Onderdeel	Beschrijving	Aantal
4	Consolebeugel	1
5	Schroef: M6 X 1-6G6G X 20, HXS, HXF, FHB, ST	4
	10 Nm (7,37 ft lbs)	

Bevestig de gevlochten massakabel aan de montagesteun van de console



Onderdeel	Beschrijving	Aantal
1	Gevlochten massakabel	1
2	Schroef: M5 X 0,8 X 16, SLT, HXF, TT, ST, ZS	1
	5,3 Nm (3,9 ft. lbs.)	

Bevestig de brugbeschermkappen aan de bovenkant van de brug

1. Lijn de brugbeschermkappen bovenkant uit met de beschermkap van de brug.

BELANGRIJK: Voordat de schroeven worden aangedraaid moeten de brugbeschermkappen bovenkant in lijn zijn met de beschermkap van de brug!

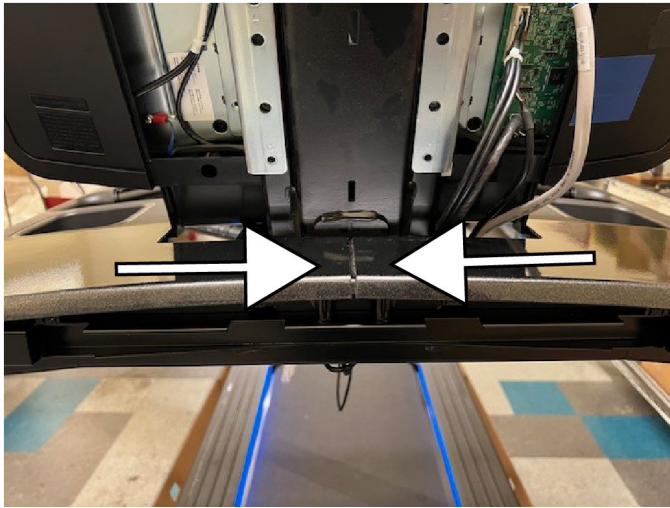

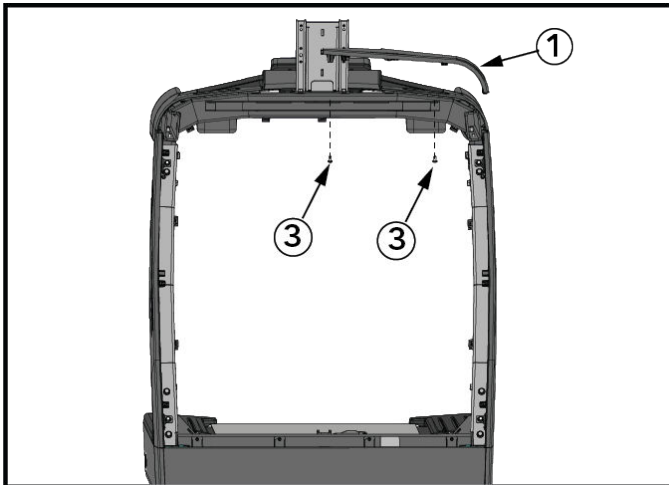

2. Bevestig eerst de linker beschermkap aan de bovenkant van de brug. Bevestig daarna de rechter beschermkap aan de bovenkant van de brug.

Linker bovenste beschermkap (vooraanzicht)

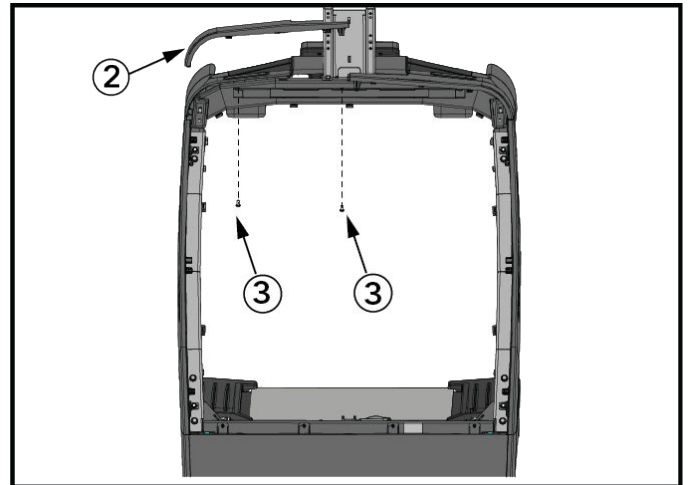

Rechter bovenste beschermkap (vooraanzicht)



Onderdeel	Beschrijving	Aantal
1	Linker beschermkap brug	1
2	Rechter beschermkap brug	1
3	Schroef: M6 X 1.00-6G6G X 12, DIN, PHL, PAN, MS, ST	4
	1,4 Nm (12,4 inch lbs.)	

Aandraai volgorde van de bouten voor het buitenste gietstuk van de staander

BELANGRIJK: Breng vier hoeken van het staande gietstuk op één lijn met de gietstukken van de bovenste brug.



OPMERKING: VOLG DE AANDRAAIVOLGORDE (1-4)!

OPMERKING: Draai de VOORSTE bouten TEN OPZICHTE VAN GEBRUIKER eerst vast.

DRAAI DE BOUTEN VAST tot 10 Nm (7,37 ft. lbs).

LINKERKANT - VOORSTE BOUTEN TEN OPZICHTE VAN DE GEBRUIKER

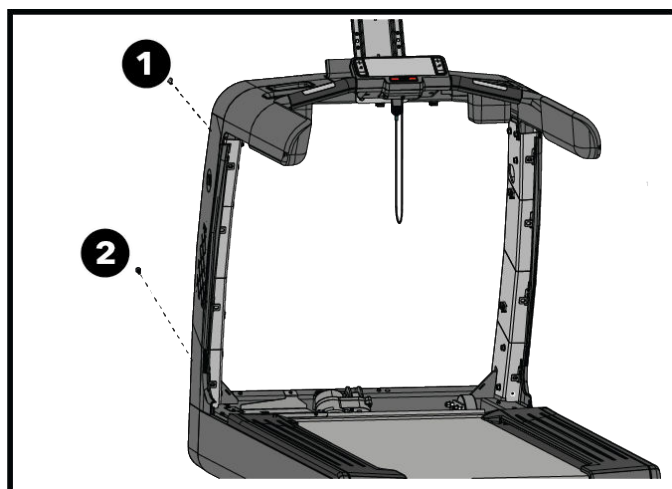

LINKERKANT - ACHTERSTE BOUTEN TEN OPZICHTE VAN DE GEBRUIKER

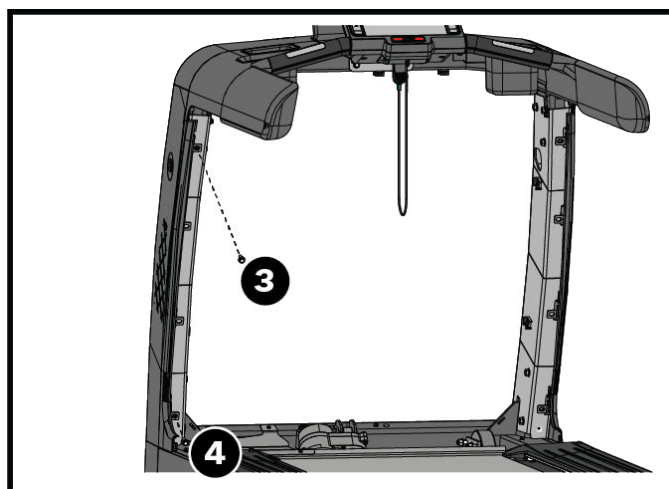

RECHTERKANT - VOORSTE BOUTEN TEN OPZICHTE VAN DE GEBRUIKER

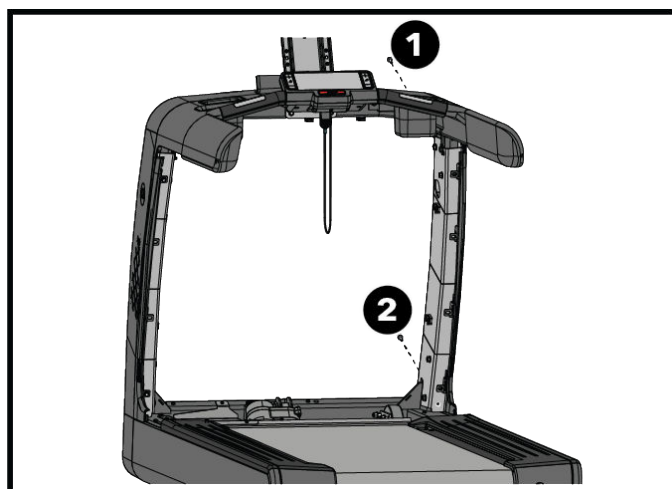

RECHTERKANT - ACHTERSTE BOUTEN TEN OPZICHTE VAN DE GEBRUIKER

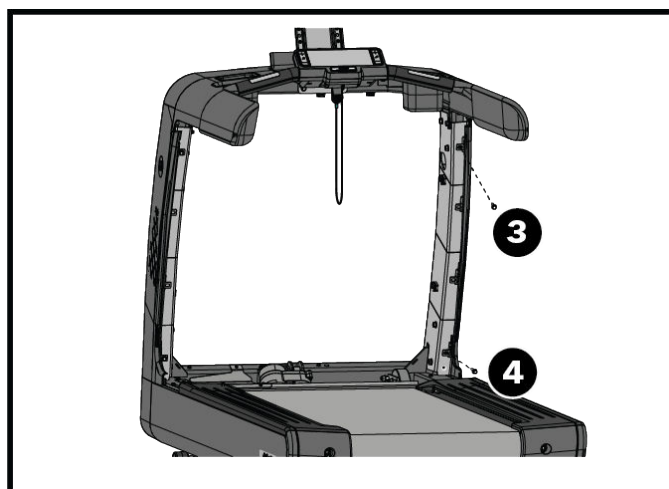

BELANGRIJK: Als het uitlijnen van de gietstukken met de staanders niet goed is gelukt na het aandraaien van de linker en rechter staanders en gietstukken, draai dan de bouten los en herhaal de aandraai volgorde voor de gietstukken en staanders verbonden met de brug.

Geleiding van de kabels

Zie de afbeeldingen voor de kabelgeleiding. Gebruik kabelbinders om kabels vast te maken.

OPMERKING: Knip het overtollige stuk van de kabelbinders af.

 **LET OP!:** Knip de kabels niet door!

Locaties van de kabelbinders

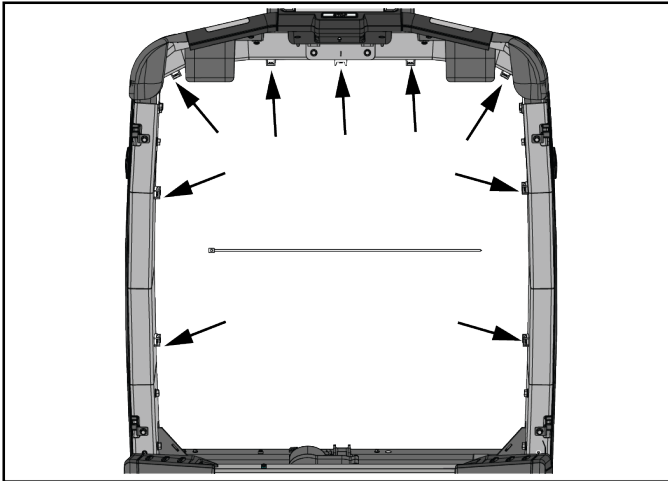

Gebruikersperspectief: onder de brug

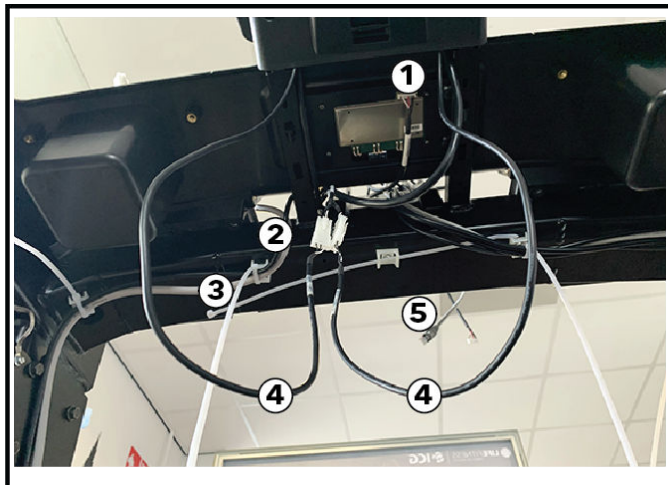

Bovenaanzicht

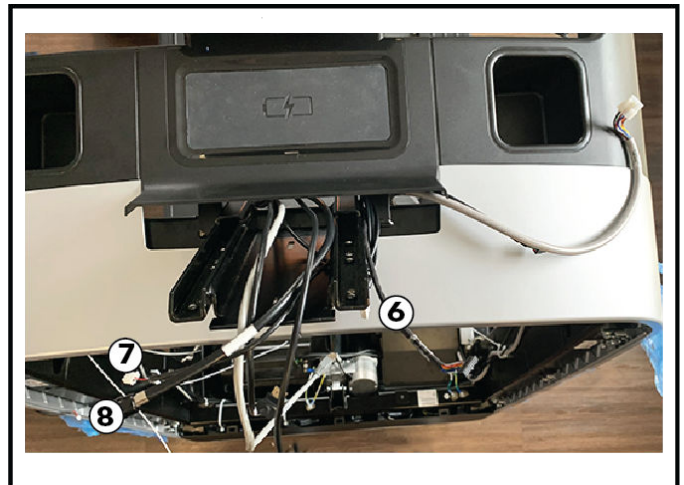

Onderdeel	Beschrijving
1	Draadloze oplader, 12 VDC en UART
2	Communicatie tussen onderstel en console
3	Stroomvoorziening van console naar onderstel
4	Controlepad / LifePulse / Handgrepen
5	Ethernet (Categorie 5E, STP)
6	Controlepad (MIPI)
7	Coax, RG6
8	IR

Bevestig LF LED Bug aan de staanders

1. Verwijder de kleefband van de achterkant van de LF LED-bug.
2. Maak een kabelverbinding van de kabelboom via de opening in de staander naar de LF LED Bug.
3. Bevestig LF LED Bug aan de staander.

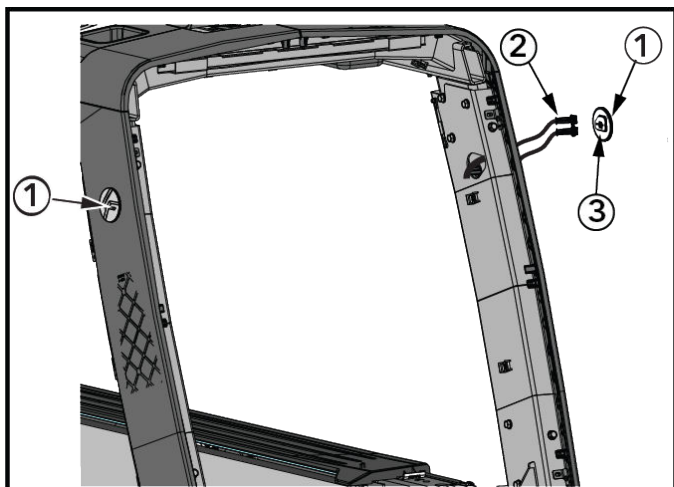

Onderdeel	Beschrijving	Aantal
1	LF Led Bug	2
2	Kabelboom	2
3	Kleefband	2

Bevestig de plastic delen voor de onderkant van de brug aan de brug

1. Verwijder de twee schroeven waarmee de kap van het controlepad is bevestigd aan het controlepad. Bewaar de schroeven op een veilige plaats.

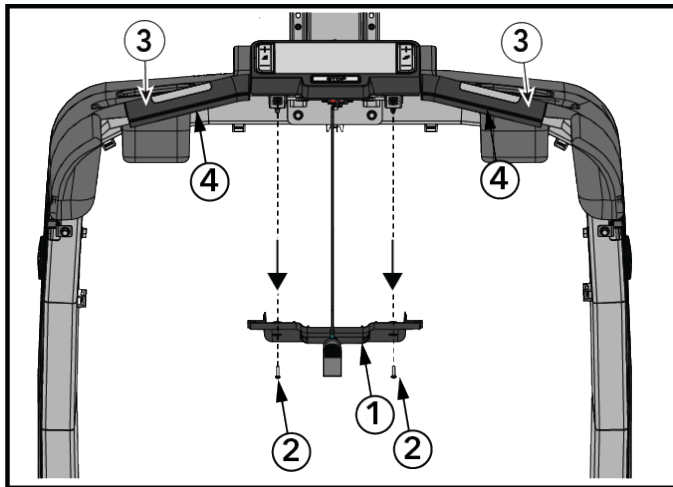

OPMERKING: Verwijder de tape die de bovenste en onderste Ergo-bars bij elkaar houdt.



Onderdeel	Beschrijving	Hoeveelheid
1	Beschermkap voor Controlpad	1
2	Schroeven voor de beschermkap van de Controlpad	2
3	Ergo handgreep, bovenkant	2
4	Ergo handgreep, onderkant	2

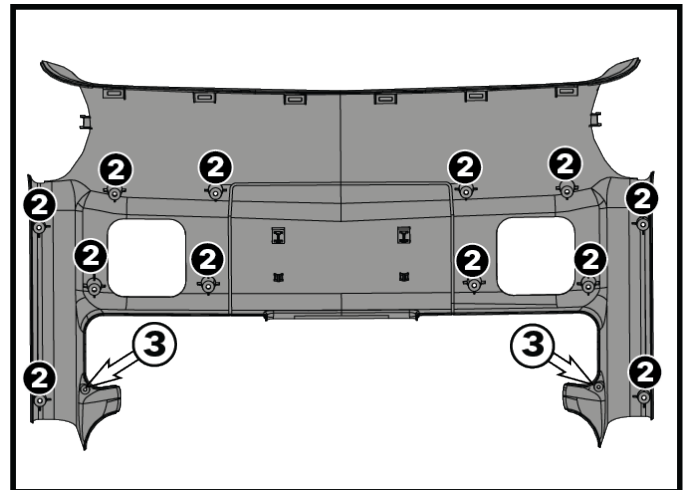
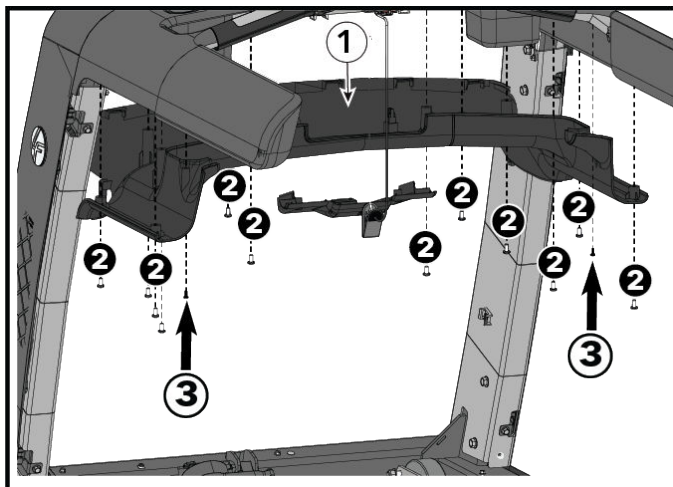

2. Bevestig de plastic delen voor de onderkant van de brug aan de brug inclusief Tinnerman-klemmen. Plaats eerst alle schroeven en draai ze daarna vast.

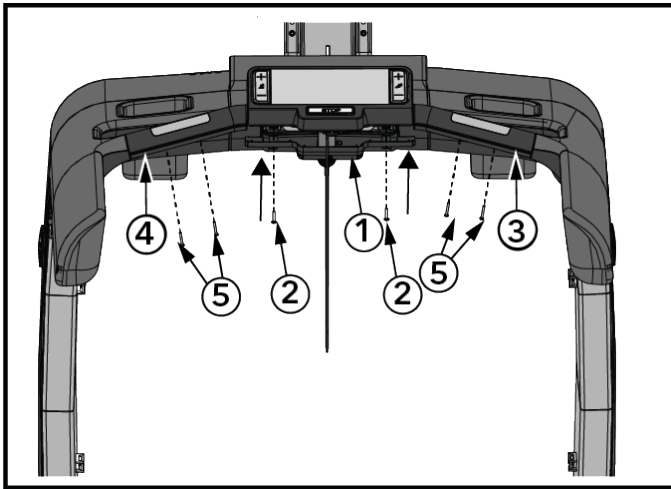

Onderdeel	Beschrijving	Aantal
1	Onderste plastic delen van de brug	1
2	SCHROEF: M6 X 1,00-6G6G X 12, DIN, PHL, PAN, MS, ST	12
	1,4 Nm (12,4 in. lbs.)	
3	M4 X 0,7 X 10, PHL, PH, ST, BZ	2
	1,4 Nm (12,4 in. lbs.)	

3. Zet de kap van het controlpad vast met de eerder bewaarde schroeven. Bevestig de onderste Ergo-handgrepen aan de bovenste Ergo-handgrepen met vier schroeven.



Onderdeel	Beschrijving	Hoeveelheid
1	Beschermkap voor Controlpad	1
2	Schroeven van controlpad (eerder verwijderd)	2
	1,4 Nm (12,4 in. lbs.)	
3	Ergo handgreep, onder, rechts	1
4	Ergo handgreep, onder, links	1
5	SCHROEF: M3 X 0,5 X 12, HXS, CS, ST	4
	0,9 Nm (7,9 in. lbs.)	

Plaats de console op de consolebeugel

Ga voor de loopband staan en schuif de console omlaag over de lipjes van het consolestuk.

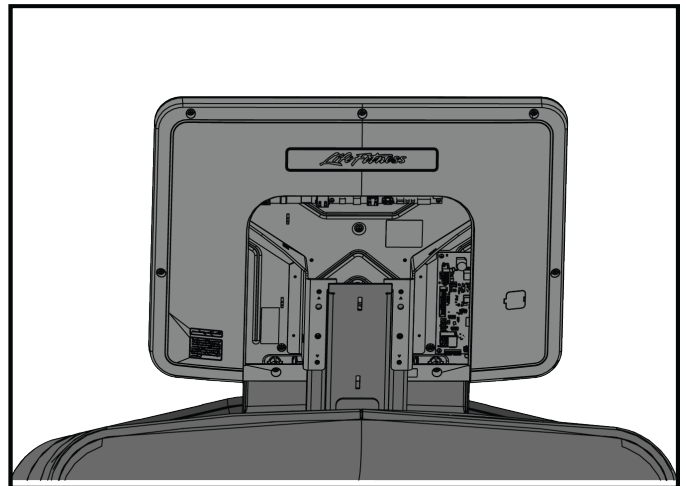
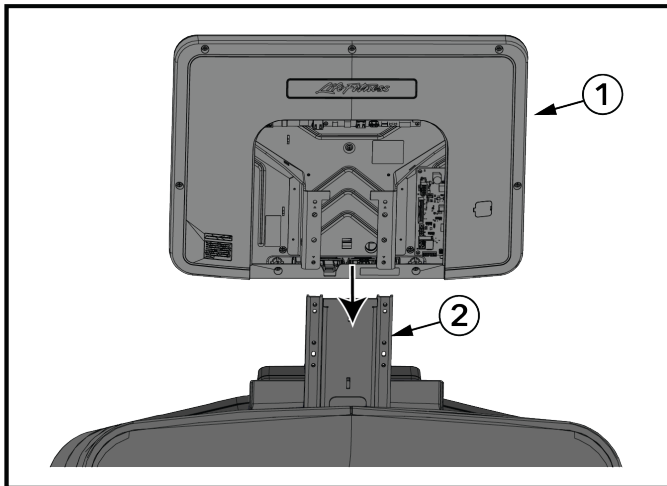

Onderdeel	Beschrijving
1	Console
2	Consolebeugel

Kabelaansluitingen van basis naar console

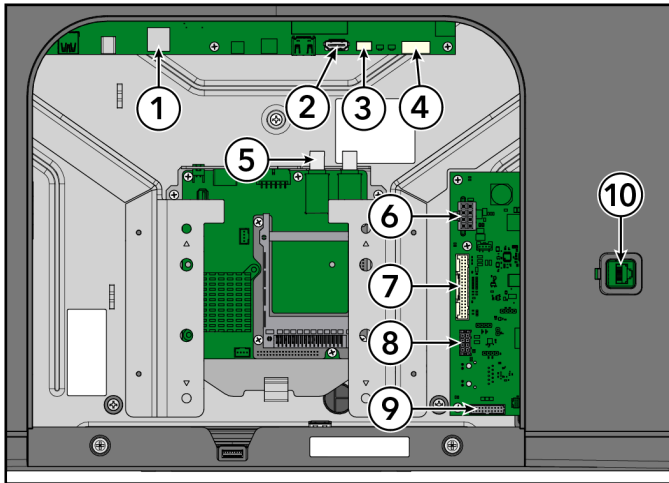

Onderdeel	Beschrijving
1	Ethernet
2	HDMI
3	IR
4	Draadloze oplader
5	Coax
6	Vermogen
7	Control Pad / Lifepulse / Handgrepen
8	Basis communicatie
9	Control Pad
10	CSAFE.

Bevestig de console op de consolebeugel

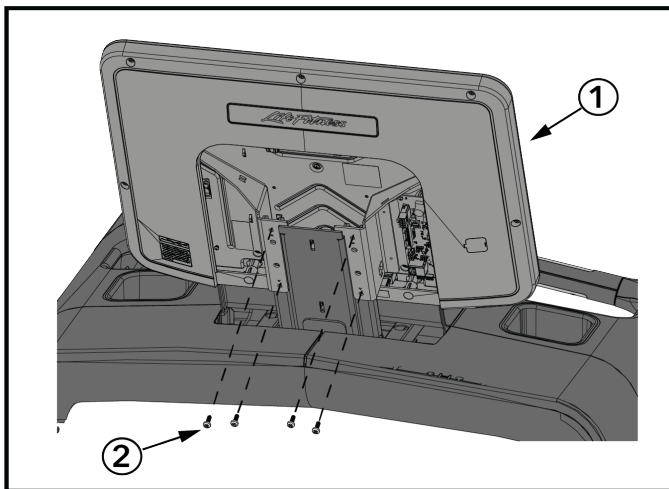



Onderdeel	Beschrijving	Aantal
1	Console	1
2	Bout: M5 X 0,8 X 14, PHL, PAN, MS, ST, BZ	4
	1,9 Nm (16,8 in lbs)	

Bevestig het aansluitsnoer en maak de verbindingen met het I/O-paneel

Als het netsnoer nog niet is geïnstalleerd, neem dan de volgende stappen:

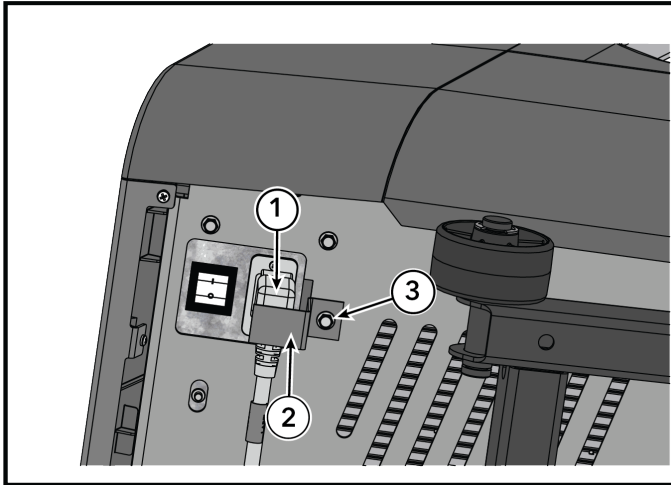
1. Steek het aansluitsnoer in het contact.
2. Houd de loopband schuin.
3. Verwijder het aansluitsnoer uit het contact.
4. Grijp het einde van het netsnoer en steek dat in het contact op het geassembleerde onderstel.
5. Gebruik een 8 mm dopsleutel om de schroef aan te draaien en de steunbeugel voor de kabel aan het geassembleerde onderstel te bevestigen.



Onderdeel	Beschrijving	Aantal
1	Netsnoer	1
2	Kabelsteunbeugel	1
3	Schroef	1
	5,3 Nm (3,9 ft lbs)	

6. Breng de kabelverbindingen aan op het I/O-paneel.

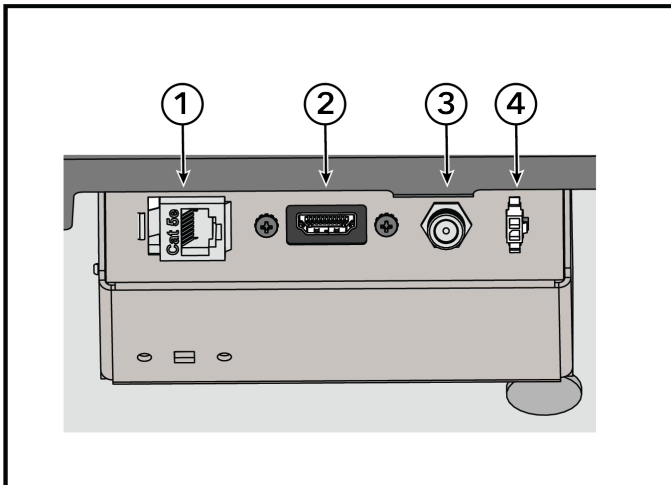



Onderdeel	Beschrijving	Aantal
1	CAT5e-netwerk/ethernet	1
2	HDMI-aansluiting	1
3	Coaxverbinding	1
4	IR-aansluiting	1

Test het apparaat op goede werking

BELANGRIJK: Ga niet op het onderstel of de lopende band staan terwijl u het apparaat inschakelt!

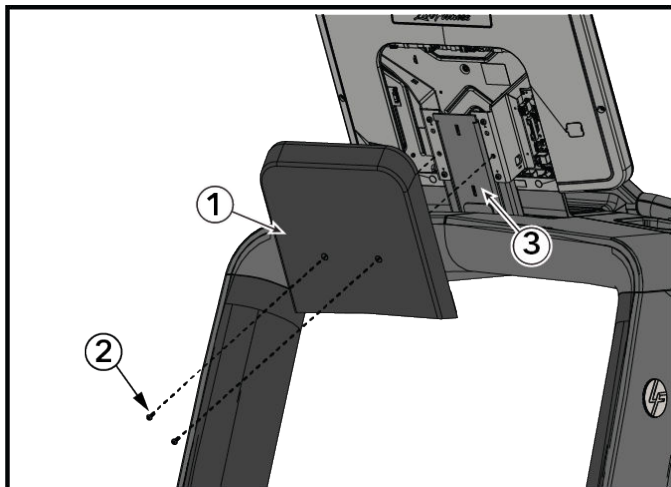
Bevestig de achterste afdichting van de console.



Onderdeel	Beschrijving	Aantal
1	Achterste afdekking	1
2	Bout: M5 X 0,8 X 14, PHL, PAN, MS, ST, BZ	2
3	Installatiebeugel console	1
	1,9 Nm (16,8 in lbs)	

Bevestig de L-vormige beschermpanelen aan de buitenste gietstukken van de staander

Schuif de L-vormige beschermpanelen tussen de rechtopstaande buitenste gietstukken en staander.

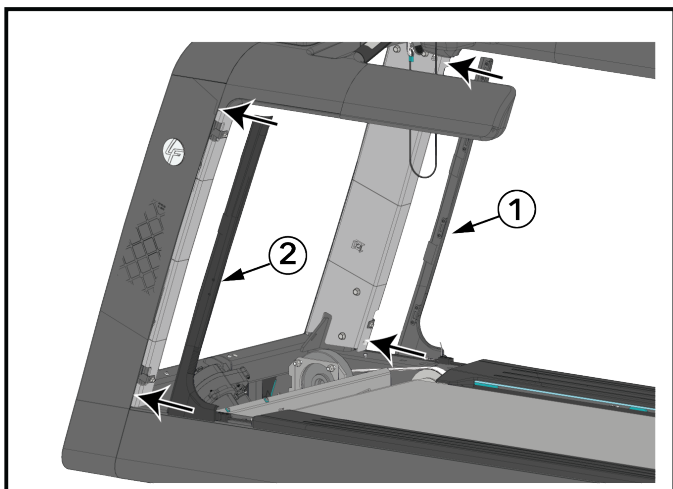

Onderdeel	Beschrijving	Aantal
1	Afdekplaat staander (L-vormig), rechts	1
2	Afdekplaat staander (L-vormig), links	1

Draai de schroeven van de panelen aan de motorzijde vast

Kantel de loopband zodat u gemakkelijk bij de schroeven van het gietstuk van de motor kunt. Bevestig de panelen aan de zijde van de motor aan het basisframe met de twee schroeven die eerder handvast zijn aangehaald aan het begin van de assemblage.

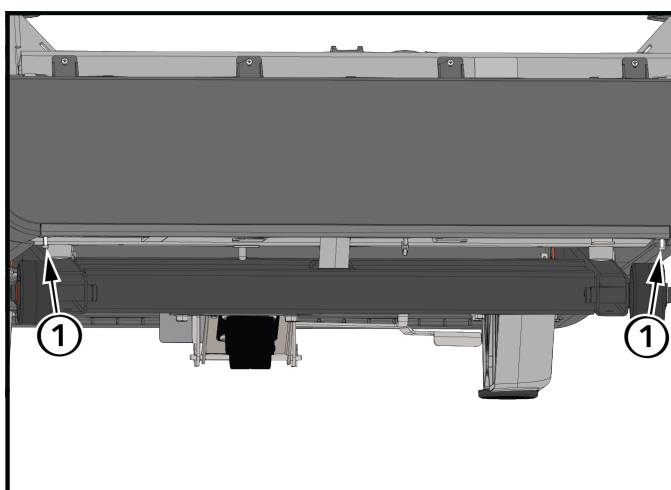

Onderdeel	Beschrijving	Aantal
1	Bout: M4,2 X 0,7 6G6G X 19, DIN, PHL, PAN, AB, ST, ZB	2
	1,4 Nm (12,4 in lbs)	

De motorafdekking bevestigen

Klik de motorafdekking op z'n plaats

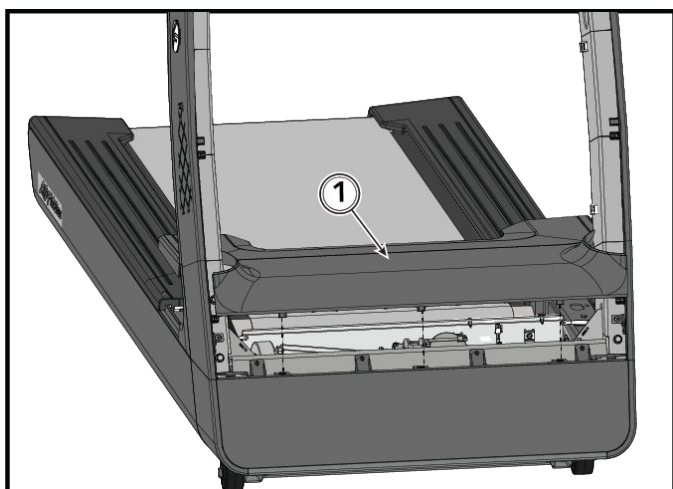

Onderdeel	Beschrijving	Aantal
1	Motorkap	1

Bevestig de doorvoertules aan de brug

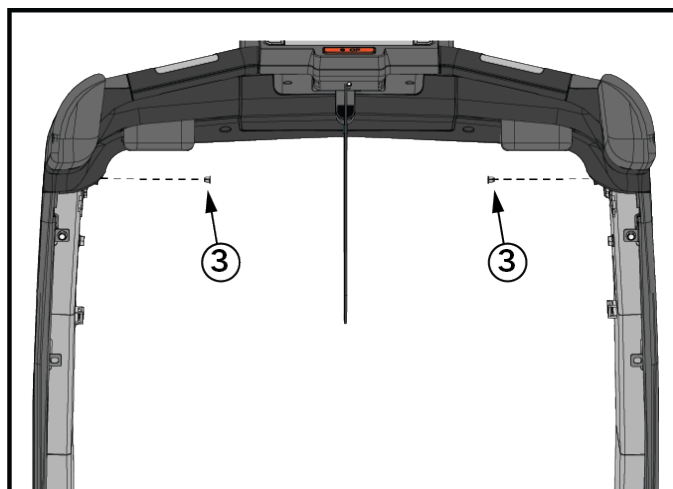

Onderdeel	Beschrijving	Aantal
1	DOORVOERTULE: SCHROEF, 8 OF 10	2

Bevestig de binnenpanelen aan de staanders

1. Klik de voorkant van de binnenste kap in de tinnermanklemmen op het verticale gietstuk.

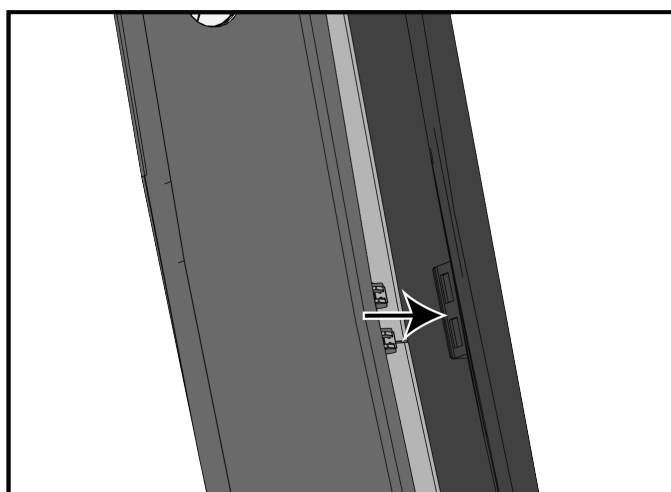
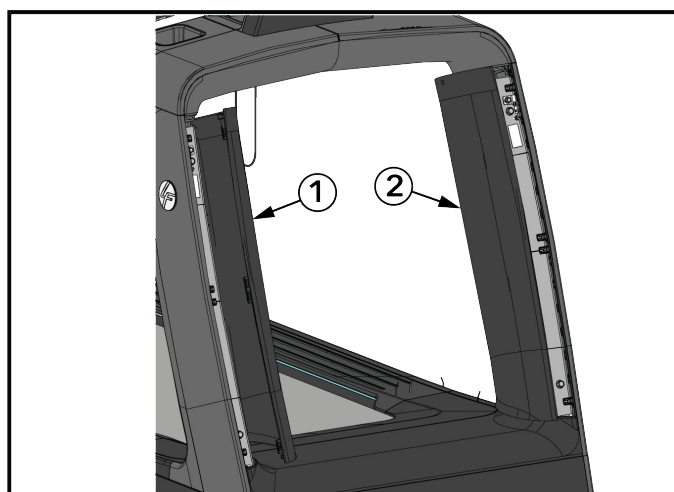

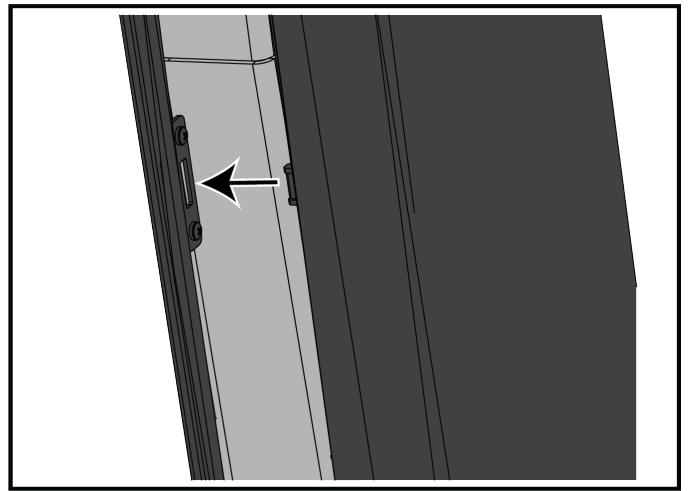
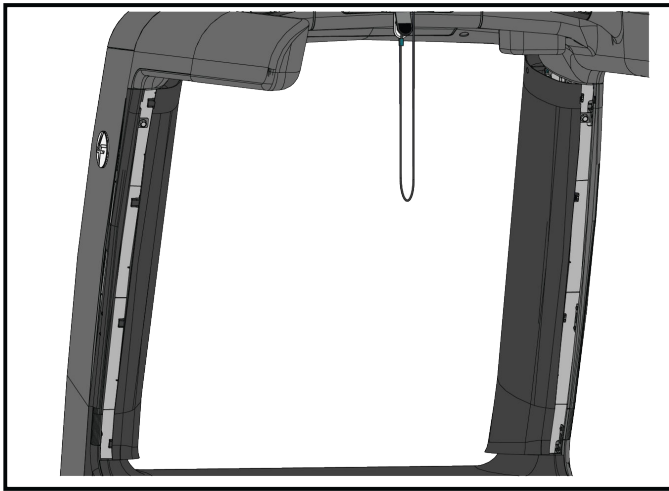

Onderdeel	Beschrijving	Aantal
1	Rechter binnenpaneel van de staander	1
2	Linker binnenpaneel van de staander	1

2. Klik de tinnermanklemmen aan de achterkant van het binnenpaneel in de platen op de L-vormige beschermpanelen.

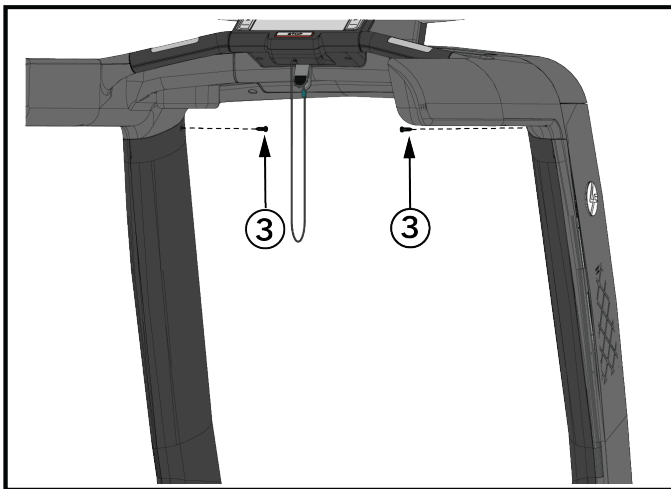

3. Zet vast met schroef.



Onderdeel	Beschrijving	Aantal
3	Bout: M4,2 X 0,7 6G6G X 19, DIN, PHL, PAN, AB, ST, ZB	2
	1,4 Nm (12,4 in lbs)	

Richtlijnen voor pasvorm afwerking

BELANGRIJK: Bijkomend het belang van uitlijning bij het monteren van het product, scan de QR-code om er zeker van te zijn dat het product de juiste richtlijnen voor pasvorm en afwerking volgt.



<https://lfn.fit/SymbioRunnerFitFinish>

5. Specificaties

Specificaties

Beoogde gebruik	Robuust / Commercieel EN ISO 20957 Klasse S (Symbio Runner)
	Thuis EN ISO 20957 Klasse H (Symbio Home Runner)
Maximaal gebruikersgewicht	400 lbs. / 181 kg
Snelheidsbereik	0,5 - 16,0 mph (0,8 - 25 km/u) in stappen van 0,1
Stijgingsgraad	0% - 15%
Aandrijfmotor	Eco-Life High Efficiency Motor (*Maximum vermogen - 4 HP DC Borstelvrij) *Genomineerd vermogen - 2,7 HP
Motor voor de stijgingsgraad	HIIT DC Borstelvrije motor (regelmatig vervangen)
Stroomvereisten	Raadpleeg de <i>Elektotechnische Vereisten</i> voor de vereisten buiten de V.S.
	Commercieel: aparte groep 120 volt, 20 ampère (VS)
Rollers	Diameter van 3,5" (9 cm), grote precisie, voor en achter
Loopband	152 cm lengte x 55 cm breedte (60" lengte x 22" breedte)
Wassysteem	Met smeermiddel geïmpregneerde loopband
Platformtype	1" omkeerbare vezelplaat van gemiddelde dichtheid
Dempend	Elektronisch aanpasbaar met 5 standen en auto terrein-modus
Verplaatsbaar	Inclusief verplaatswielje
Snelle toetsen	1-Touch 3" x 8" LCD
Verlichting	Verlichting tijdens gebruik, toetsenbord, LF-embleem, achterkant van de console
Kleurenlicht	16 kleuren, 3 helderheidsniveaus
Hardloopdata	Stappen per minuut, lengte stap, balans tussen rechts en links, tijd van de grond, tijd aan de grond
Stopsystemen	<ul style="list-style-type: none">• Noodstopstelsysteem met twee functies (rechthoekige noodstopknop en veiligheidskoord met dodemansfunctie.• Stride Sensor+
Hartslagmeetsystemen	Gepatenteerd digitaal Lifepulse™-hartslagmeetsysteem (contact) en Polar®-hartslagmeetsysteem (telemetriecompatibel) Compatibel met ANT+ en Bluetooth hartslagmetingen
Draadloos opladen	Qi draadloos inductieopladen <ul style="list-style-type: none">• Oplaaftafmetingen: 50 mm x 80 mm (ongeveer 2 in x 3 in)• Oplaad reactietijd: minder dan 3 seconden• Maximale output: 10 W• Compatibiliteit oplaadprotocol: Qi Snelladen
Draadloze communicatie	BT, NFC, Apple & Samsung watch-compatibiliteit, ANT+, RFID, Draadloze connectiviteit

Afmetingen loopband

	Fysieke afmetingen
Lengte	84.85 in. / 215.52 cm
Breedte	36.5 in. / 92.71 cm
Hoogte	166,95 cm / 65,73 in (met console) 141,55 cm / 55,73 in (zonder console)
Opstaphoogte	11 in. / 27.9 cm
Gewicht	263 kg / 579 lbs (zonder console)

Afmetingen van console

	Fysieke afmetingen
Diepte	3.4 in. / 8.6 cm
Breedte	22.76 in. / 57.8 cm
Hoogte	16,4 in / 41,6 cm
Gewicht	10,9 kg / 24 lbs

6. Onderhoud en technische gegevens

Tips voor preventief onderhoud

OPMERKING: Het toestel kan alleen veilig blijven werken als het regelmatig op beschadiging en slijtage wordt gecontroleerd. Gebruik het toestel niet totdat defecte onderdelen gerepareerd of vervangen zijn. Besteed speciale aandacht aan onderdelen die aan slijtage onderhevig zijn, zoals hieronder beschreven.

Met de volgende tips voor preventief onderhoud blijft het product optimaal werken:

- Zet het product op een koele, droge plaats weg.
- Reinig het scherm van de console en alle externe oppervlakken met een goedgekeurd of compatibel schoonmaakmiddel (zie Goedgekeurde en compatibele schoonmaakmiddelen) en een microvezeldoek.
- Lange nagels kunnen het oppervlak van de console beschadigen of krassen maken; zorg dat uw nagels de console niet raken als u op de keuzeknoppen drukt.
- Controleer elke week de werking van het noodstopstelsel.
- De ruimte rondom en onder het toestel moet regelmatig geïnspecteerd en gestofzuigd worden.
- Stofzuig regelmatig rondom de loopband om vuilophoping te voorkomen.
- Inspecteer de buitenkant regelmatig op slijtage, vooral de band, het platform en het netsnoer.
- Controleer of het toestel goed waterpas staat.
- Controleer de spring (uitlijning) van de band.

OPMERKING: In zijn normale gebruikpositie loopt de loopband tussen de bandpositie-indicators op de achterrollen. Zie *Een loopband uitlijnen (centreren)* of neem contact op met de klantendienst voor de correcte uitlijninginstructies.

Goedgekeurde en compatibele reinigingsmiddelen

Door de betrouwbaarheidsexperts van zijn twee reinigingsmiddelen goedgekeurd: PureGreen 24 en Gym Wipes. Beide reinigingsmiddelen verwijderen vuil, vet en zweet van de toestellen op een veilige en effectieve wijze. PureGreen 24 en de Antibacterial Force-formule van Gym Wipes zijn beiden desinfecterende middelen die effectief zijn tegen MRSA en H1N1.

PureGreen 24 is verkrijgbaar als spray, wat gemakkelijk is voor medewerkers van de fitnessclub. Breng de spray aan op een microvezeldoek en veeg de toestellen schoon. Laat PureGreen 24 minstens 2 minuten inwerken voor algemene desinfectie en minstens 10 minuten voor de bestrijding van schimmels en virussen.

Gym Wipes zijn grote, sterke, vooraf bevochtigde doeken die voor en na de training op de toestellen kunnen worden gebruikt. Gebruik de Gym Wipes minstens 2 minuten op de toestellen voor algemene desinfectie.

Neem contact op met de klantendienst om deze reinigingsmiddelen te bestellen (1-800-351-3737 of via e-mail: customersupport@lifefitness.com).

Voor het schoonmaken van het scherm en alle externe oppervlakken kunt u ook gebruikmaken van zachte zeep en water of een zacht, niet-schurend huishoudelijk reinigingsmiddel. Gebruik uitsluitend een zachte microvezeldoek. Breng het reinigingsmiddel vóór het schoonmaken aan op de microvezeldoek. Gebruik geen ammonia of bijtende reinigingsmiddelen. Gebruik geen agressieve reinigingsmiddelen. Gebruik geen papieren doekjes. Breng de reinigingsmiddelen niet rechtstreeks aan op het oppervlak van het toestel.

Preventief onderhoudsschema

Onderdeel	Wekelijks	Maandelijks	Tweejaarlijks
Fleshouders/accessoireplaten	Schoonmaken	Inspecteren	
Montagebouten console			Inspecteren
Consoleovertrek	Schoonmaken		Inspecteren
Aandrijfriem			Inspecteren
Voorste Ergo™-handgreep	Schoonmaken		Inspecteren
Frame	Schoonmaken		Inspecteren
Rollen vooraan en achteraan			Inspecteren
Hardware			Inspecteren
Verstelbare poten		Inspecteren/afstellen	

Onderdeel	Wekelijks	Maandelijks	Tweejaarlijks
Lifepulse-sensoren	Schoonmaken/ inspecteren		
Motorkap	Schoonmaken	Stofzuigen/schoonmaken	
Elektronicacompartiment van de motor			Inspecteren
Plastic kappen	Schoonmaken	Inspecteren	
Handrails zijkant	Schoonmaken		Inspecteren
Zijplatforms	Schoonmaken	Inspecteren	
Loopband uitgelijnd	Inspecteren		

Problemen met de loopband oplossen

Geen stroom

Mogelijke oorzaak	Oplossing
AAN/UIT-schakelaar niet in de juiste stand.	Zet de schakelaar AAN.
Onvoldoende stroomvoorziening.	Steek de stekker van de loopband in een geschikt stopcontact. Zie Aardingsinstructies. OPMERKING: Gebruik in Noord-Amerika een speciaal circuit van 20 A voor commerciële toestellen of een circuit van 15 A voor particuliere toestellen. Controleer de spanning van het stopcontact met een voltmeter. Als er geen spanning is, reset de stroomonderbreker dan in de meterkast.
Netsnoer is beschadigd.	Vervang het netsnoer. Neem contact op met de Life Fitness-klantendienst.
Het netsnoer is niet goed aangesloten op het contact.	Inspecteer of de aansluiting bij het wandstopcontact en bij het toestel goed contact maakt.

Loopband loopt niet in het midden.

Mogelijke oorzaak	Oplossing
Vloeroppervlak is ongelijk.	Controleer de verstelbare poten en zet de loopband waterpas. Controleer de band en span deze indien nodig opnieuw aan. Zie <i>De loopband bijstellen en spannen</i> .

Maximumsnelheid is verminderd.

Mogelijke oorzaak	Oplossing
Gebruiker duwt de loopband voort. Dit gebeurt wanneer de sporter sneller rent dan de loopband loopt, zodat de loopband door de voeten van de renner wordt voortgeduwd.	Instrueer de gebruikers de loopband in geen van beide richtingen voort te duwen.
Gebruiker houdt de loopband tegen. Dit gebeurt bij zwaardere gebruikers bij lagere snelheden van de loopband. De loopband "hapert" als de gebruiker langzamer loopt dan de snelheid van de loopband.	
Storing van loopband/platform. De deklaag van het platform is doorgescheurd door slijtage of de onderkant van de loopband is glazig (hard, glanzend).	Vervang de band en het platform.

Mogelijke oorzaak	Oplossing
Onvoldoende stroomvoorziening.	Steek de stekker van de loopband in een geschikt stopcontact. Zie Aardingsinstructies. OPMERKING: Gebruik in Noord-Amerika een speciaal circuit van 20 A voor commerciële toestellen of een circuit van 15 A voor particuliere toestellen.

Schurend geluid onder het toestel.

Mogelijke oorzaak	Oplossing
Er kunnen externe voorwerpen onder de machine vastzitten.	Zet het toestel uit en trek de stekker uit het stopcontact. Inspecteer het gebied onder de loopband en het toestel. Verwijder al het vuil of voorwerpen die de werking van de loopband kunnen belemmeren.

Scherf licht niet op wanneer het toestel wordt aangezet.

Mogelijke oorzaak	Oplossing
<ul style="list-style-type: none"> • Geen stroom. • Losse verbinding(en). • Onjuiste console of stroomvoorziening. 	<p>Controleer of alle elektrische aansluitingen goed zijn aangesloten.</p> <ul style="list-style-type: none"> • Stopcontact en netsnoer • Netsnoer van de loopband • Aan/uit-schakelaar • Alle consoleaansluitingen • Alle onderste elektronische aansluitingen <p>Neem contact op met de Life Fitness-klantendienst.</p>

Het toestel wordt willekeurig gereset of pauzeert.

Mogelijke oorzaak	Oplossing
Onvoldoende stroomvoorziening.	Steek de stekker van de loopband in een geschikt stopcontact. Zie Aardingsinstructies. OPMERKING: Gebruik in Noord-Amerika een speciaal circuit van 20 A voor commerciële toestellen of een circuit van 15 A voor particuliere toestellen.
Aardingspen van de netsnoerstekker is beschadigd.	Vervang het netsnoer.
Netsnoer niet goed op stopcontact aangesloten.	Inspecteer of de aansluiting bij het wandstopcontact en bij het toestel goed contact maakt.
Handdoek of ander voorwerp kan contact met de stopschakelaar maken terwijl de sporter rent.	Verwijder alle mogelijke obstructies van de console en de handgreep.
De stopschakelaar wordt met zeer lichte druk geactiveerd of komt langzaam omhoog nadat hij is ingedrukt.	Neem contact op met de Life Fitness-klantendienst.
De kabel van de stopschakelaar maakt geen goed contact.	
Hoofdraadboom is afgeknelde.	
Het aardingscircuit is open.	

Troubleshooting - slimme verlichting

De basis is voorzien van verlichting die kan worden aan en uit gezet. Er zijn drie helderheidssettings en 16 kleuren.

1. Selecteer op het beginscherm het **taalpictogram** om het scherm **Taal selecteren** te openen.

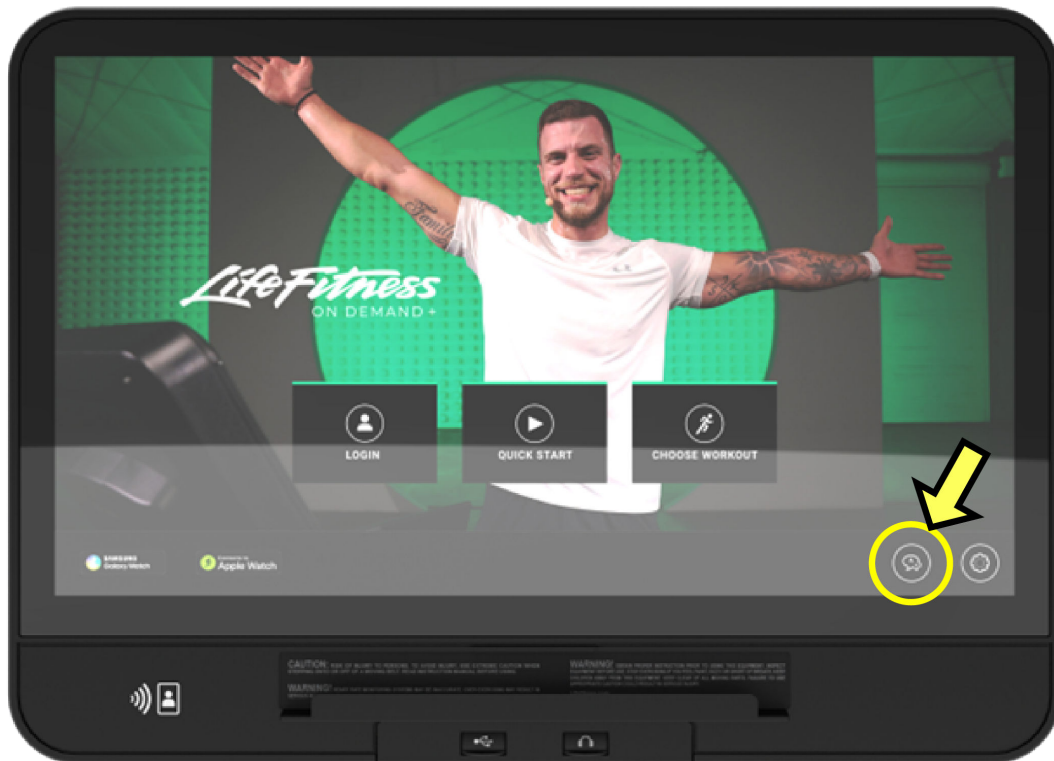

2. Tik het lagere gedeelte van het **Selecteer taal** scherm in de volgende volgorde: **Linksonder, rechtsonder, linksonder, rechtsonder**.

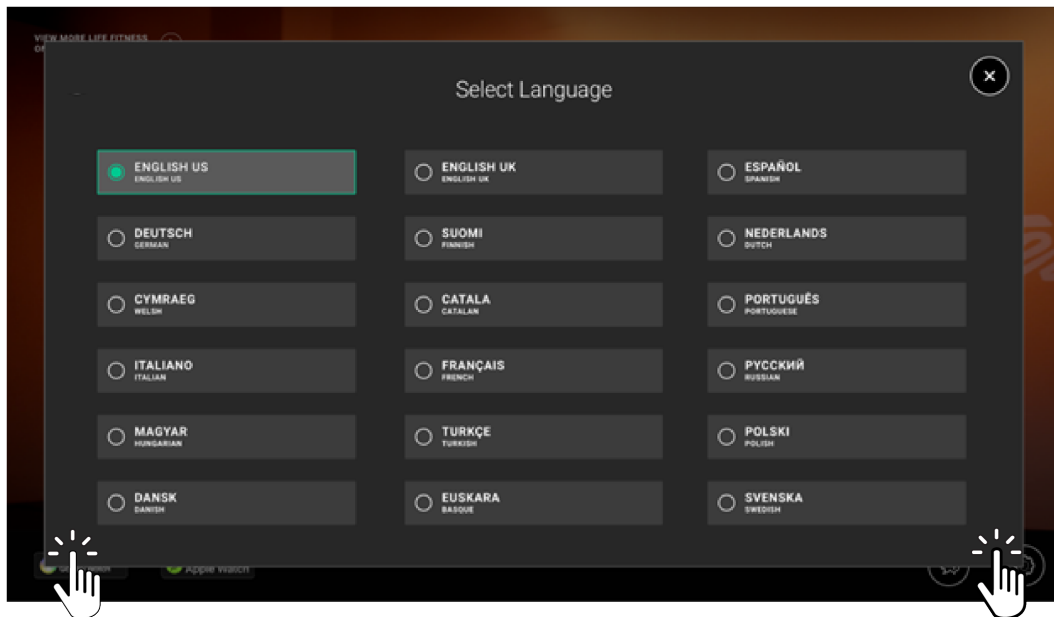

OPMERKING: Wees er zeker van BINNEN het zwarte vlak te tikken!

3. Navigeer door het Systemopties menu naar **Configuratie > Manager**.

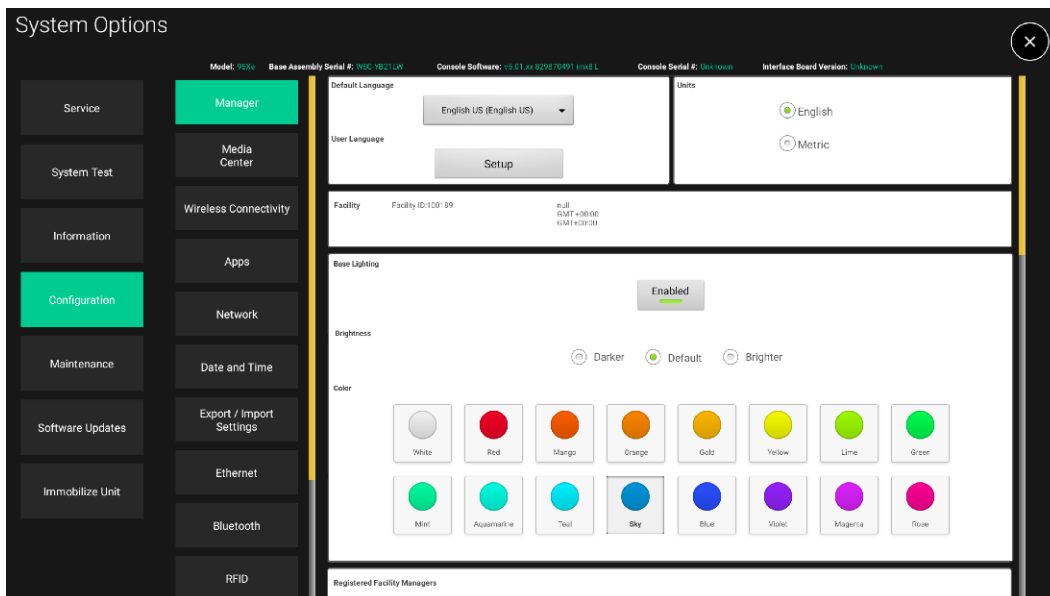

4. Scroll naar beneden naar **Slimme verlichting**.

5. Schakel de **Toegestaan** knop om er zeker van te zijn dat de verlichting aan staat.

6. Pas de **Helderheid** instelling aan om zichtbaarheid te testen.

7. Pas de **Kleur** aan om de kleuropties te testen.

Troubleshooting - Draadloze oplader

Een blauwe LED indicator is aanwezig op de voorkant van de draadloos opladen plek. Zie de tabel beneden voor beschrijving van de LED indicator status.

Status	Beschrijving	LED indicator	
Opstarten	Console is ingeschakeld	AAN	
Stand-by	De lader wacht totdat er een apparaat op is gelegd.	UIT	
Opladen	De lader laadt momenteel een correct gepositioneerd apparaat op.	AAN	
Laden volbracht	De lader heeft het opladen van een apparaat volbracht.	AAN	
Laadfout	<p>Mogelijke fouten:</p> <ol style="list-style-type: none"> 1. Een onbekend object (RFID-kaart, magneet, metalen voorwerp, etc.) is gedetecteerd op de laadspoelen. 2. De telefoonhoes is te dik. 3. Draadloze oplader is beschadigd. 	<p>Corrigerende acties:</p> <ol style="list-style-type: none"> 1. Haal het onbekende voorwerp van de draadloze oplader. Positioneer je telefoon opnieuw. 2. Verwijder de telefoonhoes. Leg de telefoon op de draadloze oplader. 3. Neem contact op met de klantendienst van Life Fitness. 	UIT

Probleemoplossing voor de Polar®-hartslagborstband

De hartslagmeting is onregelmatig of volledig afwezig

Mogelijke oorzaak	Oplossing
De elektroden van de borstband zijn niet nat genoeg om nauwkeurige hartslagwaarden te registreren.	Bevochtig de elektroden van de borstband.
De elektroden van de borstband liggen niet goed tegen de huid.	Controleer of de elektroden van de zender in de borstband plat op de huid liggen (
De band moet worden schoongemaakt.	Was de bandzender met een zacht zeepsopje.
De borstbandzender is niet goed ingesteld.	U kunt de borstbandzender instellen door hem eerst binnen 1 ft (30,5 cm) van de ontvanger te brengen. De ontvanger bevindt zich in de console. Als de hartslag wordt weergegeven op de console, wordt het bereik vergroot tot 3 ft (91,5 cm).
De batterij van de borstband is leeg.	Neem contact op met de klantendienst voor instructies over het vervangen van de borstband.

Abnormaal hoge hartslagwaarden

Mogelijke oorzaak	Oplossing
Elektromagnetische storing door televisies en/of antennes.	Verplaats het trainingstoestel enkele centimeters van de mogelijke oorzaak af of verplaats de mogelijke oorzaak enkele centimeters van het trainingstoestel, totdat de hartslagwaarden juist zijn.
Elektromagnetische storing door mobiele telefoons.	
Elektromagnetische storing door computers.	
Elektromagnetische storing door auto's.	
Elektromagnetische storing door hoogspanningsleidingen.	
Elektromagnetische storing van door een motor aangedreven trainingstoestellen.	

Verplaatswielkje

Een verplaatswielkje is aanwezig aan de achterkant van het apparaat. Met deze hendel wordt een wiel ingeschakeld en wordt de achterkant van het apparaat omhoog gebracht. De loopband kan dan makkelijk verplaatst worden voor schoonmaken en service.



ATTENTIE: Gevaar voor elektrische schok en elektrocutie.

- * Trek de steker uit de machine. Wacht tien minuten alvorens te gaan schoonmaken of onderhoud te gaan plegen.
- Elektrische lading kan in eenheid blijven nadat men de stekker heeft uitgetrokken.
- Houd water en vloeistoffen uit de buurt van elektrische onderdelen.

Gebruik het verplaatswieltje

1. Trek het stroomsnoer uit het stopcontact.
2. Grijp de hendel voor het verplaatswieltje en schuif die naar rechts, breng dan omhoog om op z'n plek te verankeren.

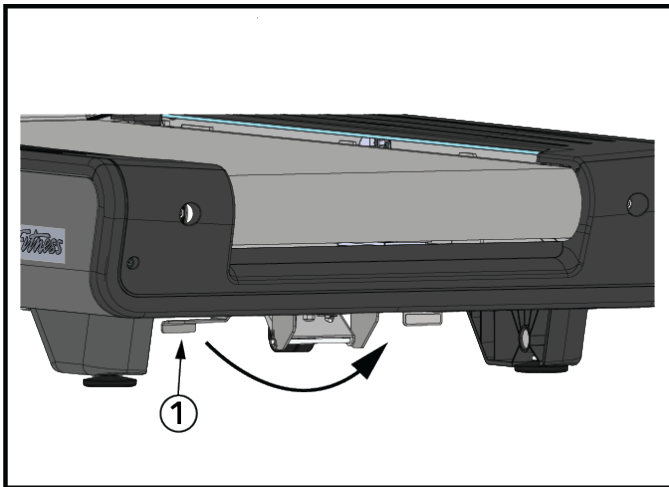

Onderdeel	Beschrijving	Aantal
1	Hendel voor het verplaatswieltje	1

Het verplaatswieltje zal naar beneden komen en de achterpoten van de vloer tillen.

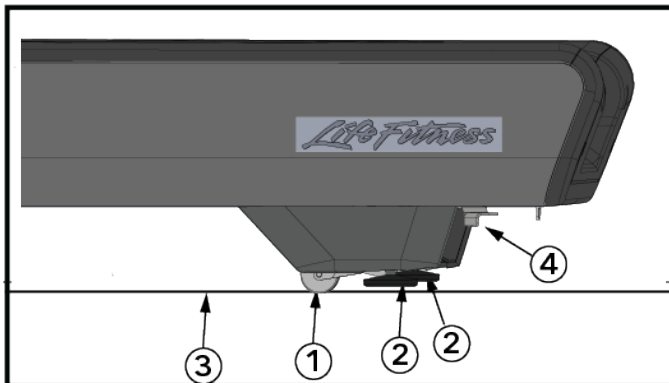

Onderdeel	Beschrijving	Aantal
1	Verplaatswieltje	1
2	Achterpoot	2
3	Vloer	1
4	Hendel voor het verplaatswieltje	1

3. Verplaats de tredmolen indien nodig.

Koppel het verplaatswieltje los



ATTENTIE: Gevaar voor kantelen en vallen.

Zorg ervoor, om letsel te voorkomen, dat de hendel voor het verplaatswieltje niet verankerd is, voorafgaand gebruik.

1. Grijp de hendel voor het verplaatswieltje en schuif die naar rechts, druk naar beneden en schuif dan naar links.

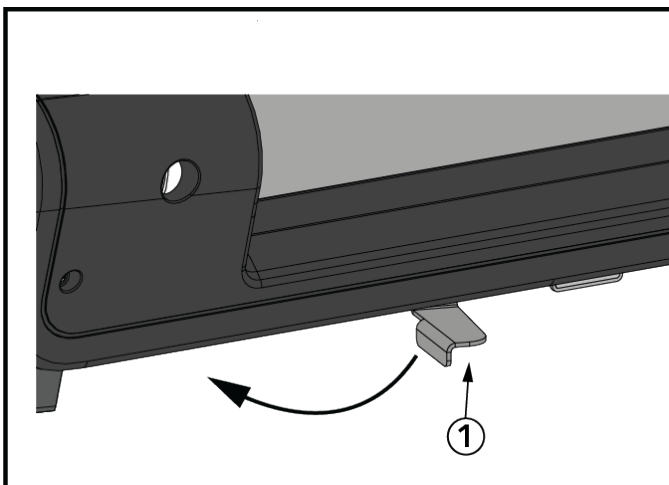

Onderdeel	Beschrijving	Aantal
1	Hendel voor het verplaatswieltje	1

2. Steek het stroomsnoer in het stopcontact.

Hoe te

Kennisbasis

Zie <https://fn.fit/KnowledgeBase> voor meer gedetailleerde informatie.

De loopband bijstellen en spannen

Verplaats de loopband niet en plaats uw handen er niet onder terwijl hij in het stopcontact zit!

Spanbouten van de band

Een 8 mm inbussleutel is nodig voor deze taak. De beschermkappen van de achterrol van de loopband hebben openingen waardoor u bij de spanbouten kunt komen. Met deze spanbouten kunnen de sporing en uitlijning van de loopband worden bijgesteld zonder de beschermkappen te verwijderen.

OPMERKING: Het is zeer belangrijk dat de loopband goed horizontaal staat voordat de uitlijning wordt bijgesteld. Een onstabiel toestel kan scheeflopen van de loopband veroorzaken. Zie *Stabiliseren van de loopband* voordat u probeert om de achterrol bij te stellen.

Voordat u verdergaat, is het handig om het draaipunt van de achterrol te visualiseren. Telkens wanneer de rol aan de ene kant wordt bijgesteld, moet hij aan de andere kant in de tegenovergestelde richting evenveel worden bijgesteld om een ideale bandspanning op het draaipunt te behouden.

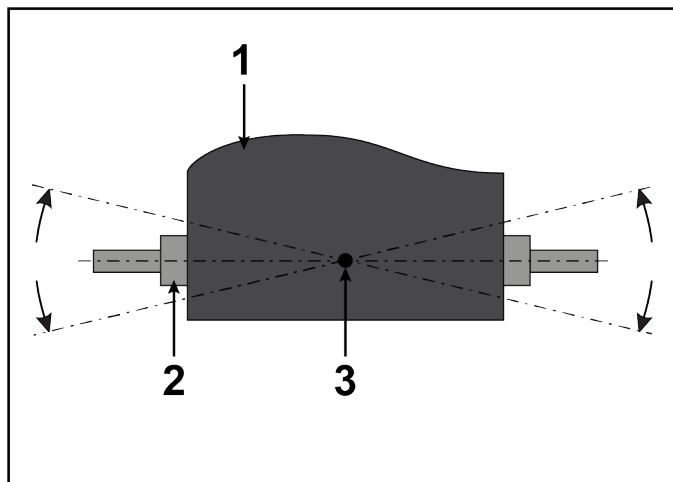

Onderdeel	Beschrijving	Aantal
1	Band	1
2	Achterrol	1
3	Draaipunt van de achterrol	1

Traceren (centreren) van een loopband

1. Zorg ervoor dat de loopband vlak staat.
2. Elke beschermkap van de achterrol heeft twee openingen voor de spanbouten voor de band.

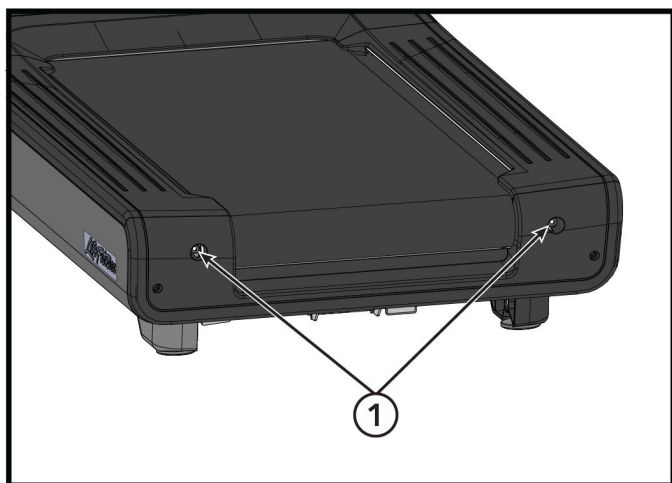

Onderdeel	Beschrijving	Hoeveelheid
1	Spanbouten van de band	2

3. Druk op **Snelle start** en stel de bandsnelheid in op 4,0 km/u (2,5 mph).
4. Als de loopband naar rechts is verplaatst, draai dan de rechter spanningsbout een kwartslag met de klok mee en dan de linker spanningsbout een kwartslag tegen de klok in om de loopband terug naar het midden van de roller te laten lopen. Als de band naar links afwijkt, draai de linker spanbout een kwartslag naar rechts en vervolgens de rechter spanbout een kwartslag naar links zodat de band weer precies in het midden van de rol loopt.

OPMERKING: Indien de loopbaan helemaal tot aan de zijkant van de roller is geschoven (links of rechts) dan moet hij gecentreerd worden zoals hierboven toegelicht.

- Herhaal deze stappen tot de loopband precies in het midden loopt. Laat de machine enkele minuten op 6,4 km/u (4,0 MPH) draaien om te zien of hij goed blijft sporen.

OPMERKING: Draai de stelschroeven in geen van beide richtingen meer aan dan een volledige slag. Neem contact op met de Life Fitness-klantendienst als de band na een volledige slag niet goed spoort. Draai de spanbouten niet te strak aan bij het afstellen van de band. Te strak aandraaien van de bouten kan de band doen overstrekken en de loopband of roller beschadigen.

Een bestaande loopband spannen

- Wees er zeker van dat de loopband speling heeft.
- Als de band te strak staat, maak de twee bevestigingsbouten voor de roller aan de achterkant dan losser totdat de roller strak is.
 -  **LET OP!** Als de bouten te los zijn, kunnen die eruit draaien. Dit zou betekenen dat het apparaat uit elkaar gehaald moet worden (zie vervanging van de roller aan de achterkant).
- Als de loopband nieuw is, volg dan de volgende procedure (inloopprocedure):
 - Doe de loopband aan en druk **Snelle start**.
 - Pas snelheid aan tot 3,2 - 4,0 km/u (2,0 - 2,5 mph).
 - Loop over het oppervlak van de loopband vanaf de roller aan de voorkant, je terugwerkend naar achteren. Zorg ervoor daadwerkelijk op de rollers te lopen terwijl je het band- en oppervlakproces doorloopt. De inwerkwas de loopband insmeltend.
 - Zet de loopband uit.
- Positioneer naad van de loopband dusdanig dat die niet zichtbaar in het midden aan de onderkant van de loopband is.
- Breng twee stukjes markeertape aan op de rechter- en linkerkant van de band bij de roller aan de voorkant. Gebruik de kant van de tape als referentiepunt.

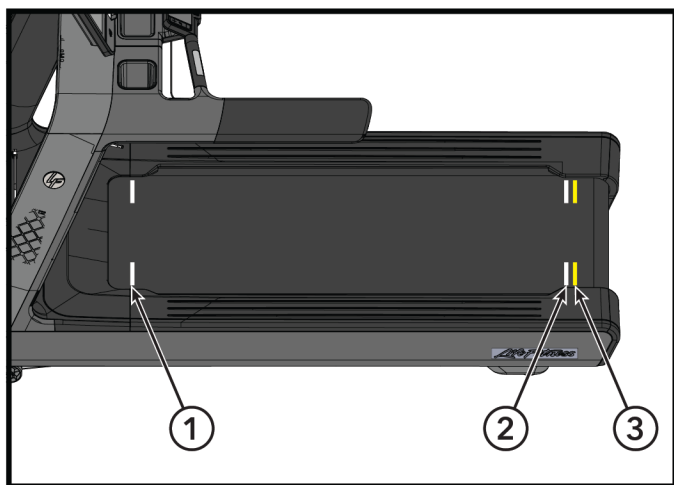

Onderdeel	Beschrijving	Hoeveelheid
1	Breng eerst markeertape aan in de buurt van de roller aan de voorkant	2
2	Breng dan markeertape aan bij de roller aan de achterkant	2
3	De nieuwe positie van de markeertape terwijl de band uitrekt.	2

- Breng nog twee stukjes markeertape aan, precies 97,8 cm (38,5 in) van de eerste stukjes markeertape.
- Strek, terwijl je het aantal omwentelingen met de steeksleutel telt, de band dusdanig dat de markeringen nu 98,4 cm (38,75 in) van elkaar verwijderd zijn aan beide kanten.

OPMERKING: Het is van belang de bout een beetje aan te draaien, en dan over te gaan op de andere bout. Ga door met het wisselen van bout, totdat beide bouten juist gespannen staan.

Probeer de bandspanning uit met een Stomptest.

- Doe de loopband aan en druk **Snelle start**.
- Pas de snelheid aan tot 4,0 km/u (2,5 mph).
- Sta op de zijrails en houd de handrails vast.
- Stamp met een voet op de loopband om te zien of die slipt.
- Maak kleine aanpassingen aan de loopbandspanning als die slipt, met 1/4 slagen van de montagebouten van de roller aan de achterkant.
- Herhaal de stomptest na iedere aanpassing.
- Ga door met aanpassen totdat de loopband niet meer slipt.

Productservice

1. Stel het symptoom vast en lees de bedieningsvoorschriften. Het probleem kan zijn dat u niet vertrouwd bent met het toestel en zijn functies en trainingen.
2. Vind het serienummer van het apparaat, dat staat op het kleine serienummerlabel aan de achterkant van het apparaat op de eindkap bij de wielbevestiging en schrijf dat op. Verwijder de bovenkap over de motor om het grote serienummer te zien aangebracht op het basisframe.
3. Neem contact op met de klantendienst via <http://www.lifefitness.com>.

7. Garantie

Wat valt onder de garantie

Dit Life Fitness commerciële trainingstoestel is gegarandeerd vrij van materiaaldefecten en constructiefouten.

Voor wie geldt de garantie?

De oorspronkelijke koper of een persoon die het product als gift van de oorspronkelijke koper heeft ontvangen. De garantie vervalt zodra het product van eigenaar verandert.

Duur van de garantie

De dekking verschilt per product zoals beschreven in de richtlijnen vermeld in de Garantie-informatie.

Wie betaalt transport en verzekering voor onderhoud?

Indien het product of een onderdeel ervan dat onder de garantie valt, voor reparatie naar een servicebedrijf moet worden geretourneerd, zullen wij, Life Fitness, alle transport- en verzekeringskosten gedurende het eerste jaar betalen. U bent verantwoordelijk voor de transport- en verzekeringskosten na het eerste jaar.

Wat zullen wij doen om tekortkomingen onder de garantie te corrigeren?

Wij zullen een nieuw of gerepareerd vervangingsonderdeel of component naar u versturen of, naar onze keuze, het product vervangen. Voor dergelijke vervangende onderdelen geldt het resterende deel van de oorspronkelijke garantieperiode.

Wat valt niet onder de garantie

Defecten of schade als gevolg van onderhoud door onbevoegden, misbruik, ongelukken, nalatigheid, verkeerde montage of installatie, vuil van bouwactiviteiten in de omgeving van het product, roest of corrosie als gevolg van de gebruikslocatie van het product, wijzigingen of modificaties zonder onze schriftelijke toestemming of als gevolg van nalatigheid uwerzijds om het product te gebruiken, te bedienen en te onderhouden zoals uiteengezet in uw gebruikershandleiding ("Handleiding").

Het product wordt geleverd met één uitwisselbare Fitness Entertainment-poort van het type RJ45 die netwerkklar is. Deze poorten voldoen aan de vereiste van de FitLinxx CSAFE-specificatie van 4 augustus 2004 die het volgende stelt: 4,75 VDC tot 10 VDC; maximale stroom 85 mA. Schade aan het product die is veroorzaakt door een belasting welke deze FitLinxx CSAFE-specificatie overschrijdt, wordt niet gedekt door de garantie.

Alle voorwaarden van deze garantie komen te vervallen als dit product wordt verplaatst buiten de continentale grenzen van de Verenigde Staten van Amerika (met uitsluiting van Alaska, Hawaï en Canada), waarna de voorwaarden gelden zoals die worden geboden door de erkende Life Fitness vertegenwoordiger van het land in kwestie.

Wat moet u doen?

Bewaar uw aankoopbewijs. Gebruik, bedien en onderhoud het product zoals voorgeschreven in de gebruikershandleiding; breng de plaats van aankoop op de hoogte van defecten binnen 10 dagen na het vaststellen ervan; retourneer indien dat wordt gevraagd defecte onderdelen voor vervanging of, indien nodig, het gehele product ter reparatie. Life Fitness behoudt zich het recht voor te bepalen of een product al dan niet voor reparatie moet worden geretourneerd.

Onderdelen en service verkrijgen

Raadpleeg het gedeelte Hoofdkantoor van deze handleiding voor de contactgegevens van uw lokale klantendienst. Vermeld uw naam, adres en het serienummer van uw product (consoles en frames kunnen een eigen serienummer hebben). De klantendienst vertelt u hoe u een reserveonderdeel kunt krijgen of zorgt indien nodig voor de nodige dienstverlening op de plaats waar uw product zich bevindt.

Exclusieve garantie

DEZE BEPERKTE GARANTIE VERVANGT ALLE ANDERE GARANTIES VAN WELKE AARD OOK, UITDRUKKELIJK OF IMPLICIET, INCLUSIEF MAAR NIET BEPERKT TOT IMPLICIETE GARANTIES VAN VERKOOPBAARHEID EN GESCHIKTHEID VOOR EEN BEPAALD DOEL, ALSMEDE ALLE ANDERE VERPLICHTINGEN OF AANSPRAKELIJKHEID ONZERZIJD. Wij autoriseren of nemen geen enkel persoon aan om voor ons enige verplichting of aansprakelijkheid aan te nemen met betrekking tot dit Product. Wij zijn volgens deze garantievoorwaarden of anderszins onder geen beding aansprakelijk voor lichamelijk letsel of materiële schade, inclusief winstderving of financiële verliezen, voor speciale, indirecte, secundaire, incidentele of bijkomende schade van welke aard ook die voortvloeit uit het gebruik,

of de onmogelijkheid tot gebruik, van dit toestel. In sommige rechtsgebieden is afwijzing of beperking van impliciete garanties of van aansprakelijkheid voor incidentele of bijkomende schade niet toegestaan, zodat de bovenstaande beperkingen of afwijzingen voor u mogelijk niet gelden.

Wijzigingen in garantie niet toegestaan

Het is niemand toegestaan de voorwaarden van deze beperkte garantie te veranderen, te wijzigen of uit te breiden.

Nationale wetgeving

Deze garantie geeft u specifieke wettelijke rechten en u hebt eventueel ook andere wettelijke rechten die van staat tot staat en van land tot land verschillen.

Garantiedekking

Gebruik de onderstaande link om de garantievoorwaarden voor onderdelen te bekijken:

<http://lifefitness.com/warranties>



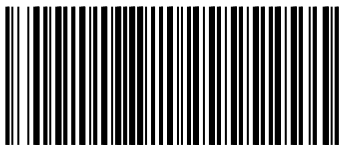

1022782-0005