

# CLUB SERIES+ CROSS- و +INTEGRITY TRAINER

INX-SE4-XF-13, INX-SL-XF-13, CSX-SL, CSX-SE4

تعليمات التجميع



*Life Fitness*

AB إصدار 1023156-0002



الولايات المتحدة الأمريكية • 10601 W Belmont Ave, Franklin Park, IL 60131

847.288.3300 • فاكس: 847.288.3703

رقم هاتف الخدمة: 800.351.3737 (رقم الهاتف المجاني داخل الولايات المتحدة الأمريكية، كندا)

الموقع العالمي: [www.lifefitness.com](http://www.lifefitness.com)

## المكاتب الدولية

جميع دول أوروبا والشرق الأوسط وأفريقيا (EMEA) الأخرى وأعمال موزع أوروبا والشرق الأوسط وأفريقيا\*

## Life Fitness Atlantic BV

Bijdorplein 25-31  
LB Barendrecht 2992

هولندا

3118064666+

البريد الإلكتروني للخدمة:

[EMEAServiceSupport@lifefitness.com](mailto:EMEAServiceSupport@lifefitness.com)

أوروبا والشرق الأوسط وأفريقيا (EMEA)

بلمبيكا وهولندا ولوكسمبورغ

## Life Fitness Atlantic BV

Bijdorplein 25-31  
LB Barendrecht 2992

هولندا

3118064666+

البريد الإلكتروني للخدمة:

[service.benelux@lifefitness.com](mailto:service.benelux@lifefitness.com)

البريد الإلكتروني للمبيعات/التسويق:

[marketing.benelux@lifefitness.com](mailto:marketing.benelux@lifefitness.com)

الأمريكان

أمريكا الشمالية

## Life Fitness, LLC

W Belmont Ave 10601  
.Franklin Park, IL 60131 U.S.A

هاتف: (847) 3300 288

البريد الإلكتروني للخدمة:

[customersupport@lifefitness.com](mailto:customersupport@lifefitness.com)

البريد الإلكتروني للمبيعات/التسويق:

[commercialsales@lifefitness.com](mailto:commercialsales@lifefitness.com)

آسيا والمحيط الهادئ (AP)

اليابان

## Life Fitness Japan, Ltd

Minami Aoyama 1F/B1F 4-17-33  
Minato-ku - Tokyo 107-0062

اليابان

هاتف: (+81) 0120.114.482

فاكس: (+81) 0509-5770-03

البريد الإلكتروني للخدمة: [service.lfj@lifefitness.com](mailto:service.lfj@lifefitness.com)

البريد الإلكتروني للمبيعات/التسويق:

[sales@lifefitnessjapan.com](mailto:sales@lifefitnessjapan.com)

المملكة المتحدة

## Life Fitness المملكة المتحدة المحدودة

الوحدة 109

انتظار عمل طريق لانكستر

Ely, Cambs, CB6 3NX

تلفون: المكتب العمومي (+44) 1353.666017

دعم العملاء (+44) 1353.665507

البريد الإلكتروني للخدمة: [uk.support@lifefitness.com](mailto:uk.support@lifefitness.com)البريد الإلكتروني للمبيعات/التسويق: [life@lifefitness.com](mailto:life@lifefitness.com)

البرازيل

## Life Fitness Brasil

Av. Rebouças, 2315

Pinheiros

São Paulo, SP 05401-300

البرازيل

خدمة العملاء: 0800 8282 773 الخيار 2

هاتف: (+55) 11 5200 3095 الخيار 2

البريد الإلكتروني للخدمة: [suportebr@lifefitness.com](mailto:suportebr@lifefitness.com)البريد الإلكتروني للمبيعات/التسويق: [vendasbr@lifefitness.com](mailto:vendasbr@lifefitness.com)

هونغ كونغ

## Life Fitness Asia Pacific LTD

F, Global Trade Square/26  
Wong Chuk Hang Road 21

Wong Chuk Hang

هونغ كونغ

الهاتف: (+852) 25756262

الفاكس: (+852) 25756894

البريد الإلكتروني للخدمة: [service.hk@lifefitness.com](mailto:service.hk@lifefitness.com)

البريد الإلكتروني للمبيعات/التسويق:

[marketing.hk.asia@lifefitness.com](mailto:marketing.hk.asia@lifefitness.com)

ألمانيا والنمسا وسويسرا

## Life Fitness Europe GMBH

Neuhofweg 9

Unterschleißheim 85716

ألمانيا

هاتف:

+49 (0) 89 / 31775166 ألمانيا

+43 (0) 1 / 6157198 النمسا

+41 (0) 848 / 000901 سويسرا

البريد الإلكتروني للخدمة: [kundendienst@lifefitness.com](mailto:kundendienst@lifefitness.com)البريد الإلكتروني للمبيعات/التسويق: [vertrieb@lifefitness.com](mailto:vertrieb@lifefitness.com)

أمريكا اللاتينية والكاريبي\*

## Life Fitness, LLC

W Belmont Ave 10601  
.Franklin Park, IL 60131 U.S.A

هاتف: (847) 3300 288

البريد الإلكتروني للخدمة:

[customersupport@lifefitness.com](mailto:customersupport@lifefitness.com)

البريد الإلكتروني للمبيعات/التسويق:

[commercialsales@lifefitness.com](mailto:commercialsales@lifefitness.com)

جميع دول آسيا والمحيط الهادئ الأخرى وأعمال موزع آسيا والمحيط الهادئ\*

## Life Fitness Asia Pacific LTD

F, Global Trade Square/26  
Wong Chuk Hang Road 21

Wong Chuk Hang

هونغ كونغ

الهاتف: (+852) 25756262

الفاكس: (+852) 25756894

البريد الإلكتروني للخدمة: [service.ap@lifefitness.com](mailto:service.ap@lifefitness.com)

البريد الإلكتروني للمبيعات/التسويق:

[marketing.hk.asia@lifefitness.com](mailto:marketing.hk.asia@lifefitness.com)

أسبانيا

## Life Fitness IBERIA

C/Frederic Mompou 5,1ªª  
Sant Just Desvern Barcelona 08960

أسبانيا

هاتف: (+34) 93.672.4660

البريد الإلكتروني للخدمة:

[servicio.tecnico@lifefitness.com](mailto:servicio.tecnico@lifefitness.com)

البريد الإلكتروني للمبيعات/التسويق:

[info.iberia@lifefitness.com](mailto:info.iberia@lifefitness.com)\*راجع أيضًا [www.lifefitness.com](http://www.lifefitness.com) لمعرفة الممثل أو الموزع/الوكيل المحلي

<https://lifefitness9512.zendesk.com/hc/en-us>

<https://www.lftechsupport.com/web/document-library/documents>

.Additional information is available online using the links above

.تتوفر معلومات إضافية على الإنترنت باستخدام الرابط أعلاه

。点击上面的链接可在线获取更多信息

.Flere oplysninger er tilgængelige online gennem linket ovenfor

.Bijkomende informatie is online beschikbaar via bovenstaande link

.Vous trouverez plus d'informations en ligne à l'aide du lien ci-dessus

.Zusätzliche Informationen finden Sie online über den oben angegebenen Link

.Ulteriori informazioni sono disponibili online utilizzando il link sopra riportato

。追加情報は上記リンクを使用してオンラインで利用可能です

.상기 링크를 통해 온라인에서 추가 정보를 볼 수 있습니다

.Informações adicionais estão disponíveis on-line, através do link acima

.Дополнительная информация доступна в интернете по ссылке, указанной выше

.Mediante el enlace anterior podrá acceder a información adicional en línea

.Ytterligare information finns online genom att använda länken ovan

.İnternet üzerinden daha fazla bilgi edinmek için yukarıdaki bağlantıyı kullanabilirsiniz

.هناك معلومات إضافية متاحة على الإنترنت باستخدام الرابط أعلاه

.Informazio osagarria eskuragarri dago goiko estekaren bidez

.Допълнителна информация можете да намерите онлайн, като използвате връзката по-горе

.Mitjançant l'enllaç anterior podreu accedir a informació addicional en línia

。使用上面的連結線上提供額外資訊

.Dodatne informacije možete pronaći na internetu sljedeći vezu iznad

ከላይ የተቀመጠውን አገናኝ(ሊንክ) በመጠቀም መረጃዎች አንላይን ያገኛሉ።

.Lisätietoja on saatavissa verkosta käyttämällä yllä olevaa linkkiä

.Wubetumi anya nsem afororo aka ho wa websait so denam asem a ewa atifi ho a wubemia so so

.Πρόσθετες πληροφορίες είναι διαθέσιμες online χρησιμοποιώντας το σύνδεσμο παραπάνω

ከላይ የተቀመጠውን አገናኝ(ሊንክ) በመጠቀም መረጃዎች አንላይን ያገኛሉ።

.További információ elérhető online, a fenti hivatkozás segítségével

.Viðbótarupplýsingar eru fáanlegar á netinu með því að smella á tengilinn hér fyrir ofan

.Plus indicium per superum situm potes invenire

.മുകളിലുള്ള ലിങ്ക് ഉപയോഗിച്ച് ഓൺലൈനിൽ കൂടുതൽ വിവരങ്ങൾ ലഭ്യമാണ്

.Ytterligere informasjon er tilgjengelig på nettet via linken ovenfor

.Dodatkowe informacje są dostępne online pod powyższym odnośnikiem

.Informações adicionais estão disponíveis online a usar o link acima

.Informații suplimentare sunt disponibile online, utilizând link-ul de mai sus

.Dodatne informacije dostupne su na mreži putem gornjeg linka

.Ďalšie informácie sú dostupné online na vyššie uvedenom odkaze

## جدول المحتويات

البداية

4	تعليمات السلامة.....
6	أين تضع جهاز Cross-Trainer وكيف تجعله مستقراً.....
7	متطلبات الطاقة الكهربائية (تطبق على الوحدات التي تستخدم مصدر طاقة خارجي).....
7	التحقق من طاقة وحدة التحكم.....
7	خيار التعزيز بالطاقة / مصدر طاقة خارجي.....

### نظرة عامة على المنتج

8	مميزات المنتج.....
8	التوصيلات.....
8	كيفية استخدام جهاز Cross-Trainer.....
8	اعتلاء جهاز Cross-Trainer والتزلج عنه.....

### الخدمة والبيانات الفنية

9	نصائح الصيانة الوقائية.....
9	المنظفات المعتمدة والمتوافقة.....
10	جدول الصيانة الوقائية.....
10	استكشاف أعطال شريط الصدر Polar® الخاص بمعدل ضربات القلب وإصلاحها.....
11	استكشاف أعطال مستشعرات Lifepulse™ وإصلاحها.....
11	إعادة تدوير البطارية - Integrity SL.....
11	كيف يتم.....

### إجراء التجميع

12	الأجهزة والأدوات المطلوبة.....
13	قبل أن تبدأ.....
15	إرفاق البوق.....
15	ضع المقابض المتحركة.....
15	إرفاق الأغطية اليمنى واليسرى العلوية.....
16	وصل الغطاء الأوسط.....
16	إدخال حامل الأوتاب.....
17	إرفاق أغطية العمود غير المكهرب.....
18	وصلات القاعدة بكابل وحدة التحكم.....
19	صل وحدة التحكم.....
20	إرفاق مجموعة الغطاء الخلفي لوحدة التحكم.....

### المواصفات

21	المواصفات.....
----	----------------

### الضمان

22	ما الذي يشمل الضمان.....
22	من الذي يشمل الضمان.....
22	كم المدة التي يشملها الضمان.....
22	من يسدد الانتقالات والتأمين للحصول على الخدمة.....
22	ما الذي تقوم به لتصحيح العيوب المشمولة بالضمان.....
22	ما الذي لا يشمل الضمان.....
22	ما الذي يتوجب عليك القيام به.....
22	كيفية الحصول على القسط والخدمة.....
22	الضمان الحصري.....
22	التغييرات التي تطرأ على الضمان غير معتمدة.....
22	آثار قوانين النولة.....
22	تعليمات غطاء الضمان.....

Life Fitness® علامة تجارية مسجلة.

Gym Wipes® علامة تجارية لشركة 24 PureGreen. 2XL Corporation. علامة تجارية لشركة Polar. Pure Green. علامة تجارية مسجلة لشركة Polar Electro Inc.

© حقوق الطبع 2023. Life Fitness, Hammer Strength, Cybex, ICG and SCIFIT are registered trademarks of Life Fitness, LLC. All Rights Reserved. Fitness, LLC and its affiliated companies and subsidiaries. Disclaimer: Images and specifications are current as of the date of publication and are subject to change.

10601 W Belmont Ave, Franklin Park, IL 60131 • 847-288-3300

[www.lifefitness.com](http://www.lifefitness.com) • 1023156-0002 AB • 2023

# 1. البدء

## تعليمات السلامة

اقرأ كل التعليمات قبل الاستخدام.

**تحذير:** أي تغييرات أو تعديلات في هذا الجهاز قد تبطل ضمان المنتج.



**تحذير:** قد تنتج الإصابات ذات الصلة بالصحة عن الاستخدام غير الصحيح أو الزائد لجهاز التدريب. Life Fitness Family of Brands يُوصى بشدة بمراجعة طبيب لإجراء فحص طبي شامل قبل بدء برنامج التدريبات، لاسيما إذا كان المستخدم يمتلك تاريخ أسري من ارتفاع ضغط الدم أو الأمراض القلبية، أو فوق 45 سنة، أو يدخن، أو يعاني من ارتفاع الكوليسترول، أو يعاني من السمّنة، أو لم يتدرب بانتظام في السنة الماضية. إذا عانى المستخدم، في أي وقت أثناء التدريب، من الإغواء أو الدوار أو الألم أو ضيق في التنفس، فيجب عليه أو عليها التوقف على الفور.



**تحذير:** لتقليل خطر التعرض للحروق أو نشوب الحريق أو التعرض لصدمة كهربية أو الإصابة، يجب توصيل كل منتج بأخذ كهربائي مؤرض بشكل جيد.



**تحذير:** أنظمة مراقبة معدل ضربات القلب قد تكون غير دقيقة. قد يؤدي الإفراط في التدريب إلى التعرض لإصابة خطيرة أو الوفاة، إذا شعرت بالإغواء، فتوقف عند التدريب على الفور.



**تحذير:** لا تستخدم للإطالة ولا ترفق أحزمة أو أحزمة أخرى.



**تحذير:** أبعد البطاريات عن متناول الأطفال.



قد تحتوي بعض أشرطة الصدر على بطارية قابلة للإزالة.

- قد يؤدي ابتلاعها إلى إصابة خطيرة في أقل من ساعتين تقريباً أو الوفاة، بسبب الحروق الكيميائية أو حدوث ثقب في المريء.
- إذا اشتمت في أن طفلك قد ابتلع البطارية، فاتصل بمركز مكافحة السموم المحلي على الفور للحصول على استشارة خبير بسرعة.
- الفحص الأهم وتأكيد من إحكام تثبيت مقصورة البطارية بشكل صحيح، أي أن البرغي أو غيره من أدوات التثبيت الكيميائية محكم الربط. لا تستخدم الجهاز إذا لم تكن المتصورة محكمة.
- تخلص من البطاريات المستديرة المستعملة على الفور وبشكل آمن. قد تستمر خطورة البطاريات المسطحة.
- أخبر الآخرين عن الخطر ذي الصلة بالبطاريات المستديرة وكيفية الحفاظ على سلامة أطفالهم.

**تحذير:** تأكد من وجود مسافة 1 قدم (0.3 متر) على الأقل أمام Cross-Trainer و 2 قدم (0.6 متر) على الأقل على الجانب.



**تحذير:** Cross-Trainer غير مزود بميزة التبديل الحر. من ثم، لا يمكن إيقاف تشغيل المنتج تلقائياً.



**خطر:** لتقليل خطر التعرض لصدمة كهربية أو الإصابة من الأجزاء المتحركة، قم دائماً بفصل المنتج قبل التنظيف أو محاولة القيام بأي نشاط صيانة.



- Life Fitness Family of Brands لا يتضمن أو يضمن ان اجزاء المحرك المستخدمة في التصنيع تحت تصنيف Life Fitness Family of Brands الحالية من اللاكس. مستخدمو هذه المنتجات يجب ان ياحذوا جميع الاحتياطات لمنع التلامس الذي قد يؤدي الي تفاعلات لاكس غير مرغوب فيها
- لا تتم بتشغيل المنتج إذا كان سلك الطاقة أو القابس الكهربائي تالفاً، أو إذا سقط أو تلف أو حتى إذا غمره الماء بشكل جزئي. اتصل بخدمة دعم العملاء.
- ضع المنتج بحيث يسهل وصول المستخدم إلى قابس السلك الموجود في الحائط. تأكد من أن سلك الطاقة غير معقود أو ملتوي ومن أنه غير عالق أسفل أي جهاز أو أشياء أخرى.
- إذا تلف السلك الكهربائي، فيجب استبداله بواسطة جهة التصنيع أو وكيل الخدمة المعتمد أو شخص مؤهل على نحو مماثل لتجنب الخطر.
- اتبع تعليمات وحدة التحكم دائماً لتشغيل بشكل صحيح.
- هذا الجهاز غير مخصص للاستخدام بواسطة أشخاص (بما في ذلك أطفال) ذوي قدرات جسدية أو حسية أو عقلية محدودة، أو تفصهم الخبرة أو المعرفة ما لم يكونوا تحت إشراف أو يحصلوا على تعليمات بخصوص استخدام الجهاز من قبل شخص مسؤول عن سلامتهم.
- لا تستخدم هذا المنتج في الخارج أو بالقرب من حمامات السباحة أو في مناطق ذات رطوبة عالية.
- لا تتم بتشغيل المنتج وفحات التهوية مسدودة. حافظ على خلو فتحات الهواء من النسالة أو الشعر أو أي مادة معيقة.
- لا تدخل أشياء في أي فتحة بهذه المنتجات. إذا سقط شيء ما في الداخل، فقم بفصل الطاقة، وافصل السلك من المأخذ، واستعد بحذر. إذا تعذر الوصول إلى العنصر، فاتصل بخدمة دعم العملاء.
- لا تضع سوائل من أي نوع داخل الوحدة، إلا في درج الملحقات أو الحامل. يُوصى باستخدام حاويات ذات أغطية.
- لا تستخدم هذه المنتجات على الأقدام العارية. ارتد الأحذية دائماً. ارتد أحذية ذات نعل مطاطي أو عالية الجر. لا تستخدم أحذية بكعوب أو نعال جلدية أو مرساير. تأكد من عدم وجود حصى مضمن في النعل.
- أبعد الملابس الفضفاضة وأربطة الحذاء والمناشف عن الأجزاء المتحركة.
- لا تصل إلى الوحدة، أو أسفلها، ولا تقلبها على جانبها أثناء التشغيل.
- هذا الجهاز غير مخصص للاستخدام بواسطة أطفال. أبعد الأطفال أقل من 14 سنة عن الآلة.
- لا تسمح للأشخاص الآخرين بالتدخل بأي طريقة مع المستخدم أو الجهاز أثناء التمرين.
- اترك وحدات التحكم LCD "تعود إلى حالتها الطبيعية" فيما يتعلق بدرجة الحرارة لمدة ساعة قبل توصيل الوحدة واستخدامها.
- أثناء عدم استخدام المنتج، توصي Life Fitness بفصله. افضل المنتج من المأخذ الكهربائي عند عدم استخدامه، وقبل وضع أو أخذ الأجزاء.
- استخدم هذه المنتجات من أجل الاستخدام الذي صُممت له على النحو الوارد في هذا الدليل. لا تستخدم مرفقات غير موصى بها من قبل جهة التصنيع.
- ينبغي تركيب جهاز قائم بذاته على سطح مستقر ومستوي.
- لا تقف أو تجلس على الأغطية البلاستيكية الخلفية لـ Cross-Trainer.
- لا تقف فوق الأنبوب المركزي لـ Cross-Trainer.
- قد تختلف الطاقة البشرية الفردية اللازمة لأداء التدريب عن الطاقة الميكانيكية المعروضة على Cross-Trainer.
- لا تتجه إلى الخلف عند استخدام Cross-Trainer.
- توخ الحذر عند تثبيت أو تفكيك Cross-Trainer. قبل التثبيت، استخدم الأذرع المتحركة لجعل الدواسة الأقرب إليك في الموضع السفلي. استخدم المقودات الثابتة عند لزوم المزيد من الاستقرار. أثناء التدريب، تمسك بالأذرع المتحركة.

- اقرأ كل التحذيرات الموجودة على كل منتج قبل بدء التمرين.
- في حال فقد التحذيرات أو تلفها، يرجى الاتصال بخدمة دعم العملاء على الفور لاستبدال المصقات التحذيرية. تُشحن المصقات التحذيرية مع كل منتج وينبغي تثبيتها قبل استخدام الجهاز. Life Fitness Family of Brands غير مسؤولة عن المصقات التحذيرية المفقودة أو التالفة.

## أين تضع جهاز Cross-Trainer وكيف تجعله مستقرًا

اقرأ الدليل بالكامل قبل إعداد جهاز cross-trainer. بعد اتباع جميع تعليمات السلامة، انقل الوحدة إلى الموقع الذي ستستخدم فيه. اسمح بوجود مسافة 1 قدم (0.3 متر) على الأقل أمام cross-trainer و 2 قدم (0.6 متر) على الأقل على الجانب. ينبغي أن يسهل تثبيت جهاز cross-trainer من الجانب.

المساحة الحالية

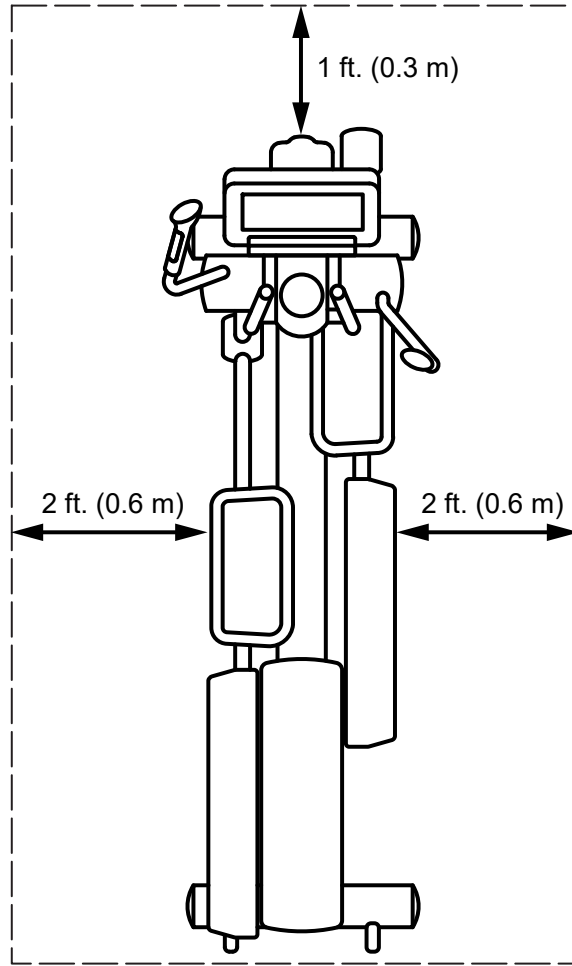

بعد وضع الوحدة في موضعها، تأكد من استقرار الوحدة عن طريق محاولة هزها من الجانب إلى الجانب. يشير أي اهتزاز خفيف إلى وجوب تسوية الوحدة. حدد القدم غير المستقرة على الأرضية بشكل تام. ثم بإرخاء صامولة الزئبق باستخدام مفتاح ربط M17 مفتوح من الجانبين وأدر قدم الاستقرار لخفضها. تأكد من استقرار الوحدة. كرر الضبط حسب الضرورة حتى تتوقف الوحدة عن الاهتزاز. اقلل الضبط عن طريق إحكام صامولة الزئبق مقابل قضيب الاستقرار.

الوصف	
صامولة الزئبق	1
ساق الاستقرار	2

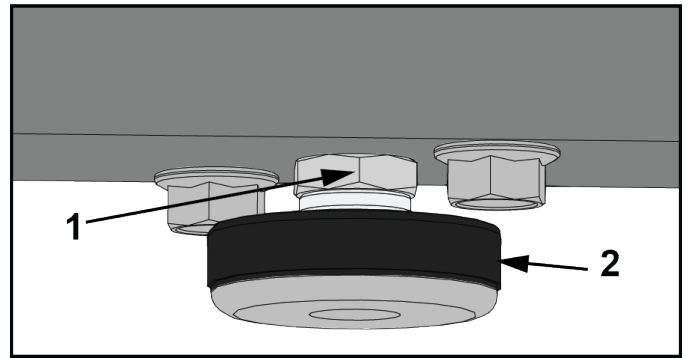



## 2. نظرة عامة على المنتج

مميزات المنتج

الوصف	العنصر
وحدة التحكم	1
وصلة مستشعرات معدل ضربات القلب	2
حامل الأكواب	3
الدواسة	4
أداة موازنة الساق	5
عجلات النقل	6
أدوات التحكم في زيادة / خفض مستوى المقاومة	7

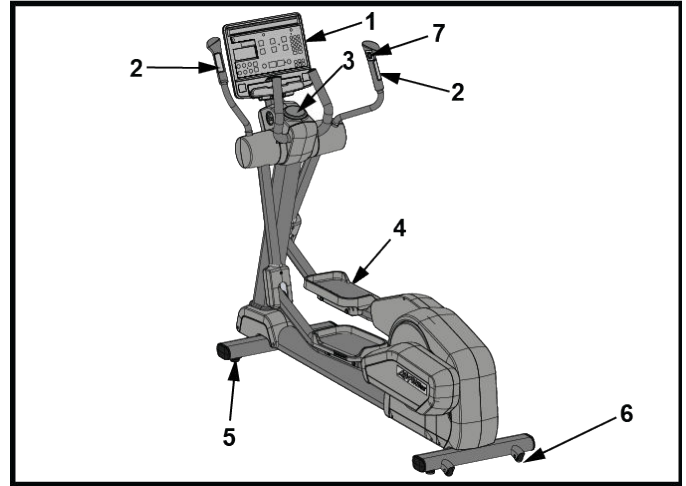

التوصيلات

يوجد مقبس التوصيل التالي في مقدمة جهاز التدريب cross-trainer.

الوصف	العنصر
وصلة محورية	1
دخول الطاقة	2
شبكة CAT5e / إيثرنت	3
وصلة HDMI	4
وصلة IR	5

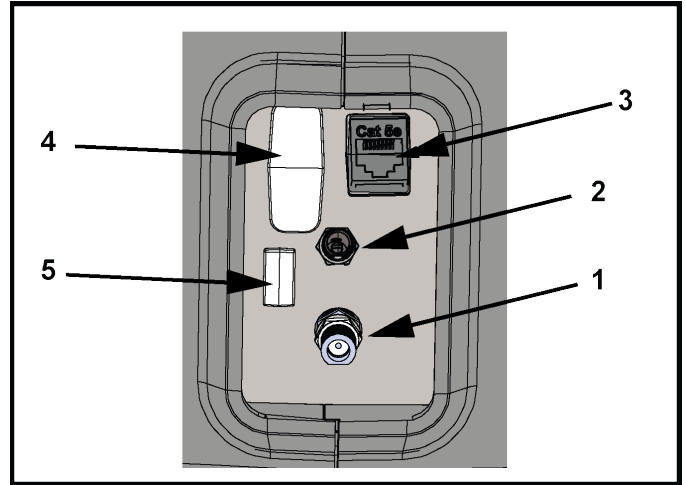

### كيفية استخدام جهاز Cross-Trainer

ضع قدميك في أي مكان على الدواسات يتحرك بالراحة. يضع العديد من المستخدمين أصابعهم على بعد 1-2 بوصة من الحافة الأمامية للدواسات و0.5-1 بوصة من الحافة الداخلية للدواسات. غير أن الدواسات كبيرة بالقدر الكافي للسباح بمجموعة من مواضع القدم بناءً على الأفضلية. باستخدام مجموعة قوة الجزء العلوي من الجسم مع المقابض المتحركة وقوة الجزء السفلي من الجسم عند القدمين، ابدأ في تدوير الدواسات في حركة أمامية مثل السير. يمكن استخدام جهاز cross-trainer بحركة بطيئة مثل السير أو بحركة أسرع مثل الجري أو العدو. سرعة الاستخدام النموذجية هي 50 - 60 دورة للدواسات في الدقيقة. يمكن للمستخدم زيادة أو خفض تركيز القوة على المقابض المتحركة لتنوع درجة توظيف الجزء العلوي والسفلي من الجسم. يمكن كذلك استخدام مقابض البوق الثابتة بدلاً من المقابض المتحركة، لتركيز الجهد على الجزء السفلي فقط من الجسم. لمزيد من الاختلاف، يمكن استخدام جهاز cross-trainer بحركة عكسية.

### اعتلاء جهاز Cross-Trainer والترجل عنه

قبل الاعتلاء، استخدم الأذرع المتحركة لجعل الدواسة الأقرب إليك في أدنى موضع سفلي لها. أمسك بالمقابض الثابتة واخط فوق الدواسات بحذر. للترجل، أدر الدواسات بحيث تكون الدواسة التي تترجل عنها في أدنى موضع سفلي لها. تزل عن الدواسات مع الاستمرار في الإمساك بالمقابض الثابتة، ثم اترك المقابض.

### 3. الخدمة والبيانات الفنية

#### نصائح الصيانة الوقائية

**ملاحظة:** لا يمكن الحفاظ على سلامة الجهاز إلا إذا تم فحص الجهاز بانتظام للوقوف على التلف والتأكد. لا تستخدم الجهاز حتى إصلاح أو استبدال الأجزاء المعيبة. انتبه خصيصًا للأجزاء المعرضة للتآكل، على النحو الموضح أدناه.

نصائح الصيانة الوقائية التالية من شأنها أن تحافظ على عمل المنتج بأداء فائق:

- ضع المنتج في مكان بارد وجاف.
- نظف شاشة وحدة التحكم وجميع الأسطح الخارجية باستخدام منظف معتمد ومتوافق (راجع المنظفات المعتمدة والمتوافقة) وقطعة قماش من الألياف الدقيقة.
- قد تسبب الأظافر الطويلة في تلف أو خدش سطح وحدة التحكم؛ فاستخدم باطن الظفر للضغط على أزرار الاختيار بوحدة التحكم.
- نظف السطح العلوي للدواسات بانتظام.
- نظف المبيت والأذرع المتحركة تمامًا وبشكل منتظم.

**ملاحظة:** عند تنظيف الوحدة من الخارج، يُوصى بشدة باستخدام منظف غير آكل وقطعة قماش من القطن الناعم. ينبغي عدم استخدام المنظف في أي وقت من الأوقات على أي جزء من الجهاز بشكل مباشر.

#### المنظفات المعتمدة والمتوافقة

تم اعتماد المنظفين المضادين بواسطة خبراء موفيقين: Gym Wipes, PureGreen 24. سيقوم المنظفان بإزالة الأتربة والجراثيم والعرق عن الجهاز بشكل آمن وفعال. يُعد PureGreen 24 والتركيبات القوية المضادة للبكتيريا التي تتميز بها Gym Wipes من المطهرات التي تعمل بفاعلية ضد الميكروبات العنقودية الذهبية المقاومة للميثيسيلين (MRSA) وأنفلونزا الخنازير (H1N1).

يتوفر PureGreen 24 في شكل رذاذ مناسب للاستخدام من قبل موظفي النادي الرياضي. استخدم الرذاذ على قطعة قماش من الألياف الدقيقة واسمح للجهاز. استخدم PureGreen 24 على الجهاز لمدة دقيقتين على الأقل لأغراض التطهير العامة ولمدة 10 دقائق على الأقل لمعالجة النظريات والفيروسات.

Gym Wipes عبارة عن مناديل كبيرة وقوية مرطبة مسبقًا للاستخدام مع الجهاز قبل وبعد التمرينات. استخدم Gym Wipes مع الجهاز لمدة دقيقتين على الأقل لأغراض التطهير العامة.

اتصل بخدمة دعم العملاء لطلب هذه المنظفات (1-800-351-3737 أو أرسل بريدًا إلكترونيًا على: [customersupport@lifefitness.com](mailto:customersupport@lifefitness.com)).

يمكن كذلك استخدام صابون معتدل وماء أو منظف منزلي معتدل غير آكل لتنظيف الشاشة وجميع الأسطح الخارجية. لا تستخدم إلا قطعة قماش من الألياف الدقيقة. استخدم المنظف على قطعة قماش من الألياف الدقيقة قبل التنظيف. لا تستخدم منظفات قائمة على الأمونيا أو الحمض. لا تستخدم منظفات آكلة. لا تستخدم مناشف ورقية. لا تستخدم المنظفات على أسطح الجهاز مباشرة.

جدول الصيانة الوقائية

العنصر	أسبوعياً	شهرياً	مرتين في السنة
مراحل وحدة التحكم	تنظيف		فحص
حاملات الزجاجات / أدراج الملحقات	تنظيف	فحص	
مسامير تثبيت وحدة التحكم			فحص
الأجهزة			فحص
الإطار	تنظيف		فحص
الأغطية البلاستيكية	تنظيف	فحص	
مستشعرات Lifepulse	تنظيف / فحص		
أدوات موازنة الساق		فحص / ضبط	
البواسات	تنظيف	فحص	

استكشاف أعطال شريط الصدر **Polar**® الخاص بمعدل ضربات القلب وإصلاحها

قراءة معدل ضربات القلب غريبة أو غير موجود تماماً

السبب المحتمل	الإجراء التصحيحي
أقطاب جهاز إرسال الحزام غير جافة بالقدر الكافي لانقطاع القراءات الصحيحة لمعدل ضربات القلب.	جفف أقطاب جهاز إرسال الحزام.
أقطاب جهاز إرسال الحزام غير موضوعة على الجلد باستواء.	تأكد أن أقطاب جهاز إرسال الحزام موضوعة على الجلد باستواء.
يجب تنظيف جهاز إرسال الحزام.	اغسل جهاز إرسال الحزام بصابون معتدل وماء.
جهاز إرسال الحزام غير معد بشكل صحيح.	إعداد جهاز إرسال الحزام يكفل بإحضاره ضمن 1 قدم من جهاز الاستقبال. جهاز الاستقبال في وحدة التحكم. بعد عرض معدل ضربات القلب على وحدة التحكم، يمتد النطاق إلى 3 أقدام.
بطارية حزام الصدر فارغة.	اتصل بخدمة دعم العملاء لمعرفة تعليمات كيفية استبدال حزام الصدر.

قراءات معدل ضربات القلب مرتفعة بشكل غير طبيعي

السبب المحتمل	الإجراء التصحيحي
تداخل كهرومغناطيسي من أجهزة تلفزيون و/أو هواتف.	انقل جهاز التدريب بضع بوصات بعيداً عن السبب المحتمل، أو انقل السبب المحتمل بضع بوصات بعيداً عن جهاز التدريب، إلى أن تصبح قراءات معدل ضربات القلب دقيقة.
تداخل كهرومغناطيسي من الهواتف المحمولة.	
تداخل كهرومغناطيسي من أجهزة الكمبيوتر.	
تداخل كهرومغناطيسي من السيارات.	
تداخل كهرومغناطيسي من خطوط طاقة عالية الجهد.	
تداخل مغناطيسي من جهاز تدريب يعمل بمحرك.	

إذا كانت قراءة معدل ضربات القلب غريبة أو مفقودة، فقط بما يلي:

- جفف اليدين لمنع الاختلاق.
- ضع اليدين على المستشعرات الموجودة في المقود المتحرك.
- أمسك بالمستشعرات بإحكام.
- استخدم الضغط الثابت حول المستشعرات.

### إعادة تدوير البطارية - Integrity SL

أزل البطارية القابلة للشحن وأعد تدويرها قبل التخلص من المنتج في نهاية عمره المفيد. افصل مصدر الطاقة (إن أمكن) قبل إزالة البطارية. للوصول إلى البطارية، قم بفك البراغي المثبتة للغطاء الخلفي العلوي بظهور جهاز التدريب CROSS-trainer. توجد البطارية بالقرب من أعلى الإطار، مباشرة أسفل الأغطية الخلفية التي يجب فكها. لإزالة البطارية، قم بإزالة السلكين المتصلين بالبطارية والبرغيين اللذين يثبتان البطارية في مكانها. تخلص من البطارية بطريقة صحيحة.

#### كيف يتم

#### التعرف على القاعدة

راجع التعرف على القاعدة للاطلاع على معلومات أكثر تفصيلاً.

#### كيفية الحصول على خدمة المنتج

1. تحقق من العرض وراجع تعليمات التشغيل. قد تكون المشكلة عدم الإلمام بالمنتج وميزاته والتمرينات.
2. عين موضع الرقم التسلسلي للوحدة الموجود أعلى يمين الموازن الأمامي ودونه.
3. اتصل بخدمة دعم عملاء Life Fitness على <http://www.lifefitness.com>.

## 4. إجراء التجميع الأجهزة والأدوات المطلوبة

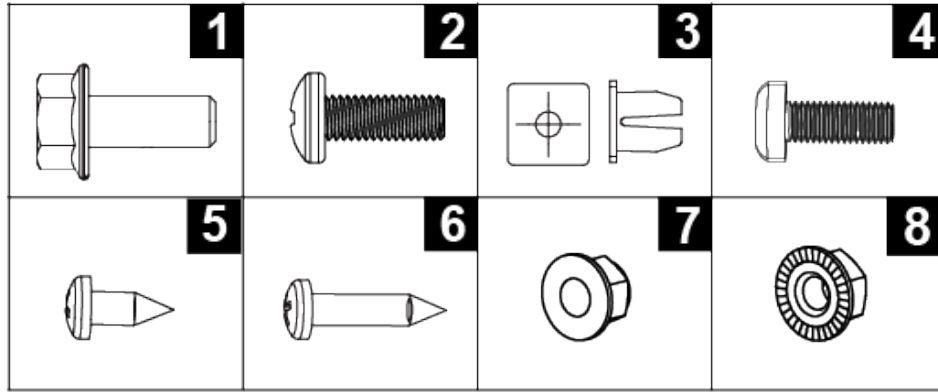

الكمية	الوصف	العنصر
3	برغي برأس سداسية مشففة M8 X 20	1
2	برغي فيليبس مسطح الرأس M6 X 16	2
14	عروة تثبيت	3
5	برغي فيليبس مسطح الرأس M5 X 14	4
4	برغي فيليبس مسطح الرأس M4.2 X 10	5
10	برغي فيليبس مسطح الرأس M4.2 X 19	6
8	الصامولة: M8 X 1.25-6H, DIN, UNF، سداسية، صامولة قفل (للمقابس المتحركة)	7
4	الصامولة: M8 X 1.25-6H، سداسية، قفل، زنك، الفنتة 10 (للأجزاء الملحومة في وحدة التحكم) ملاحظة: هذه الصواميل مسننة في الجزء السفلي من الشفة.	8

### الأدوات المطلوبة:

- مقبس 13 م
- مفك فيليبس، #2

1. الأجزاء الملحومة بدعامة وحدة التحكم توضع للأسفل في مواد تعبئة جدول درج الأجزاء.

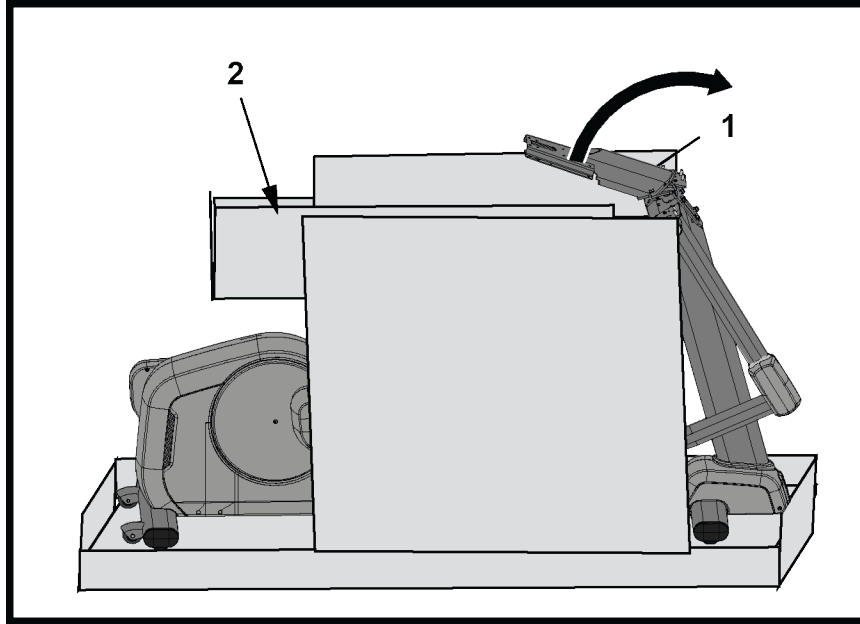

العنصر	الوصف	الكمية
1	الأجزاء الملحومة بدعامة وحدة التحكم	1
2	مواد تعبئة جدول درج الأجزاء	1

تحذير: أزل أي غطاء / شريط واقي عن العمود الأحادي والأجزاء الملحومة بدعامة وحدة التحكم قبل الإرفاق بالقاعدة! قد يتسبب الإخفاق في إزالة الغطاء الواقي في عدم صحة التأسيس!



2. ارفع الأجزاء الملحومة بدعامة وحدة التحكم لأعلى وأخرجها من جدول درج الأجزاء.

3. ثبت الأجزاء الملحومة بدعامة وحدة التحكم في الإطار باستخدام أربع صواميل قفل سداسية M8 (مستننة في الجانب السفلي من الشفة).

العنصر	الوصف	الكمية
1	الأجزاء الملحومة بدعامة وحدة التحكم	1
2	صامولة قفل سداسية M8	4
	27 نيوتن متر (19.91 قدم رطل)	

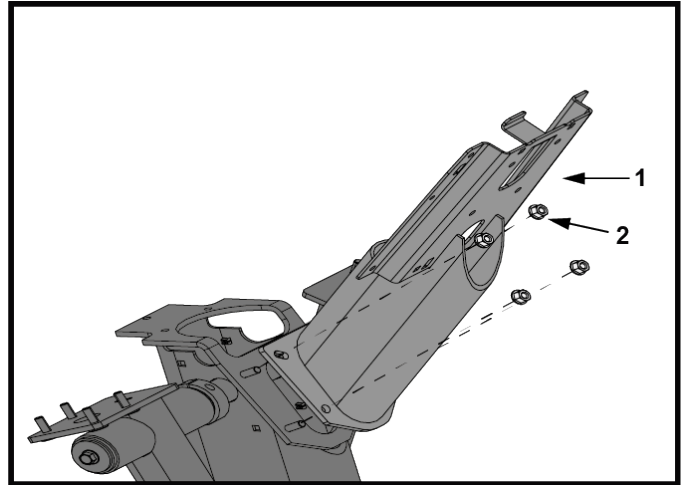

4. ازل الغطاء الواقى من الاذرع الهزازة. قد يظهر الغطاء كمنقطة بزرار او كدائرة مسطحة مع الزر لاسفل.

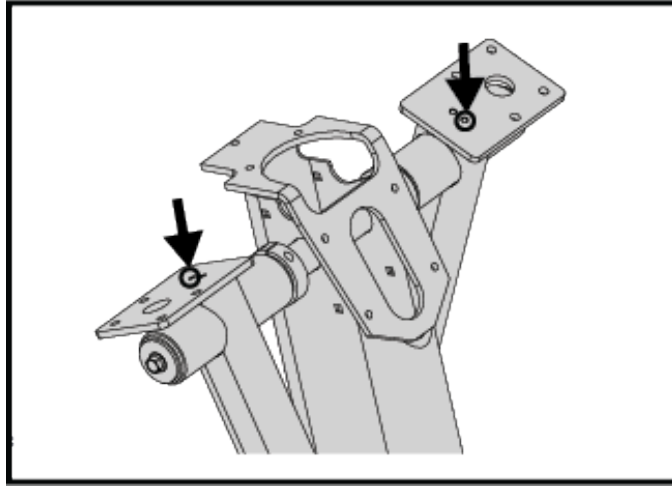

ملاحظة: لو لم يمكن ازالة الغطاء , اعمل فتحة في الغطاء لتركيب اعطية العمود الخلفي.

الكمية	الوصف	العنصر
1	البوق	1
3	برغي برأس مشففة M8 X 20	2
	27 نيوتن متر (19.91 قدم رطل)	

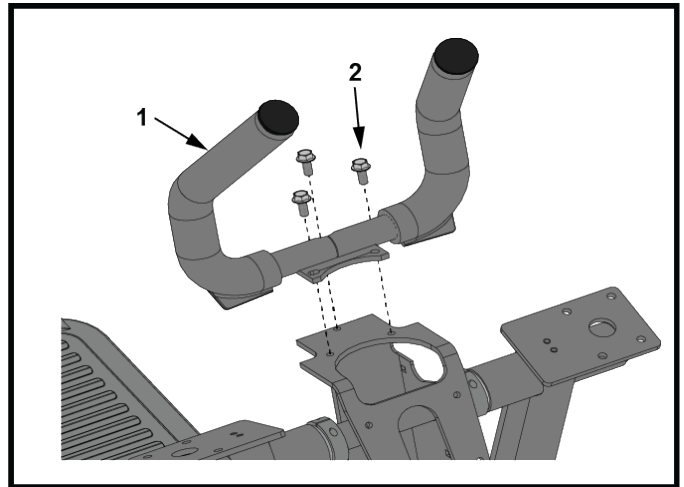

## ضع المقابض المتحركة

مرر كابل معدل ضربات القلب وكابل لوحة المفاتيح إلى الأسفل خلال الفتحة وقم بالتوصيل.

الكمية	الوصف	العنصر
1	المقود الأيسر	1
1	المقود الأيمن	2
8	صمولة قفل M8	3
	27 نيوتن متر (19.91 قدم رطل)	

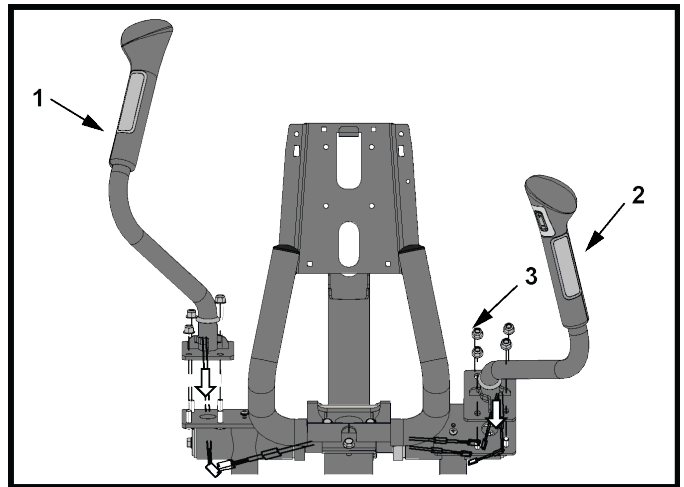

## إرفاق الأغطية اليمنى واليسرى العلوية

ملاحظة: تأكد من تعشيق المشبك بشكل صحيح بعد تركيب الأغطية العلوية.

الكمية	الوصف	العنصر
1	غطاء: علوي، أيسر	1
1	غطاء: علوي، أيسر	2
4	عروة تثبيت	3
4	برغي فيليبس مسطح الرأس M4.2 X 10	4
	1.5 نيوتن متر (13.3 بوصة رطل)	

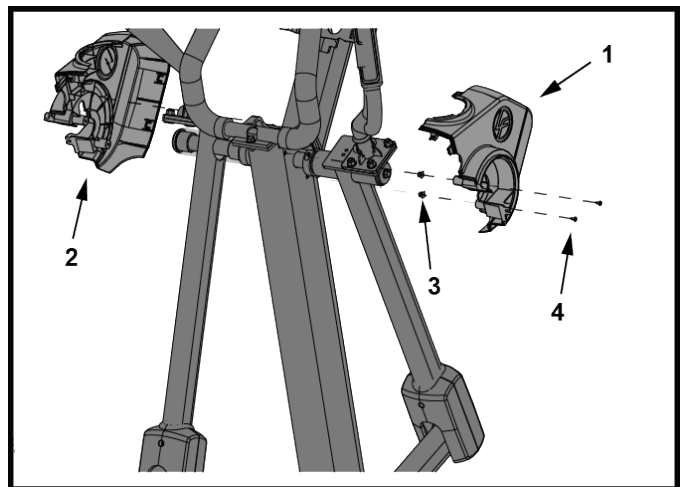

الكمية	الوصف	العنصر
1	غطاء: أوسط	1
4	مسار فيليبس مسطح الرأس M4.2 X 19	2
4	عروة تثبيت	3
	1.1 نيون متر (9.7 بوصة رطل)	

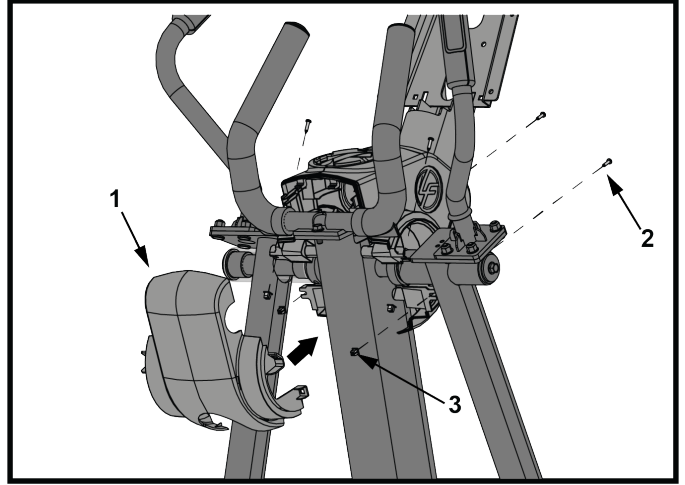

## إدخال حامل الأوكواب

ملاحظة: قم بمحاذاة أضلاع الكأس مع فتحات الغطاء. أدر الكأس عكس اتجاه عقارب الساعة لتثبيته.

الكمية	الوصف	
1	حامل الأوكواب	1

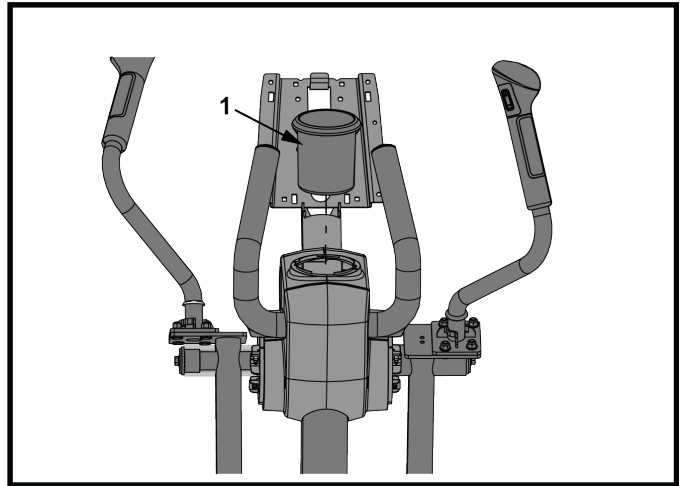

## إرفاق أغطية العمود غير المكهرب

1. ثبت غطاء العمود غير المكهرب الخلفي بالذراع المتأرجح باستخدام برغي واحد.

ملاحظة: لو كان الغطاء الخامي بجوار البرغي , ازل الغطاء او ادفع البرغي خلال الغطاء.

الكمية	الوصف	العنصر
2	غطاء العمود غير المكهرب, الخلفي	1
2	برغي فيليبس مسطح الرأس M6 X 16	2
	1.5 نيوتن متر (13.3 بوصة رطل)	

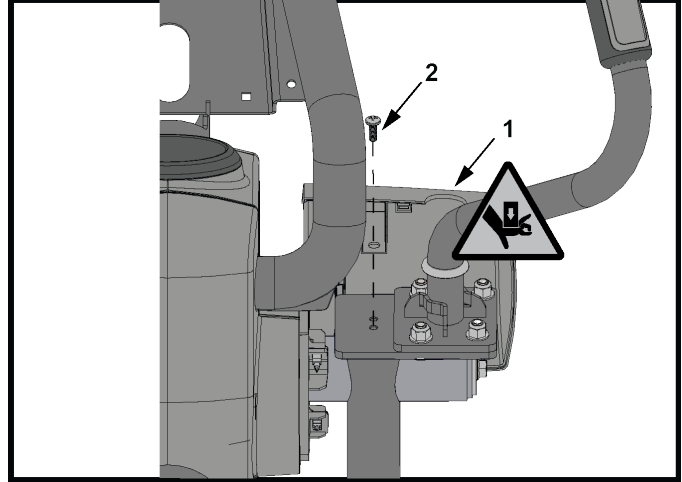

2. أضف عرى التثبيت لغطاء العمود غير المكهرب الخلفي. اشبك غطاء العمود غير المكهرب الأمامي في غطاء العمود غير المكهرب الخلفي.

الكمية	الوصف	العنصر
2	غطاء العمود غير المكهرب, الأمامي	1
4	عروة تثبيت	2

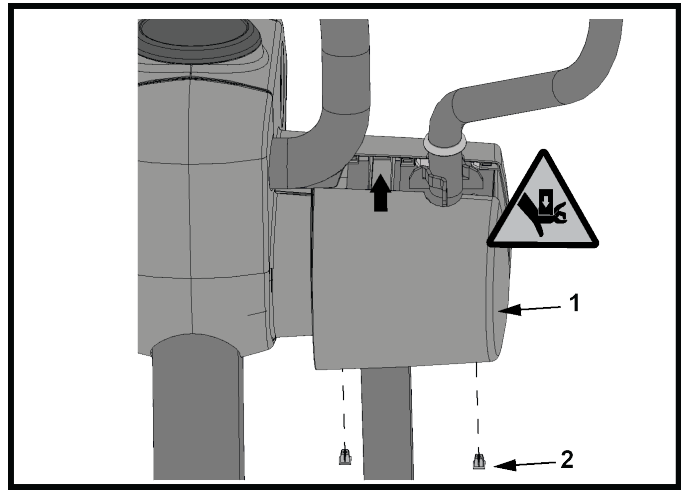

3. ثبت غطاء العمود غير المكهرب الأمامي بغطاء العمود غير المكهرب الخلفي باستخدام برغيتين وعروقتي تثبيت.

4. ضع الحشوة الموجودة أعلى الاغطية.

الكمية	الوصف	العنصر
4	مسار فيليبس مسطح الرأس M4.2 X 19	1
2	الحشوة (مرفقة بالفعل)	2
	1.1 نيوتن متر (9.7 بوصة رطل)	

ملاحظة: كرر الإجراء مع عكس أغطية العمود غير المكهرب الأمامي والخلفي لبقية الذراع المتأرجح. يصبح الغطاء الأمامي المستخدم للذراع المتأرجح الأول غطاءً خلفيًا لبقية أذرع التآرجح.

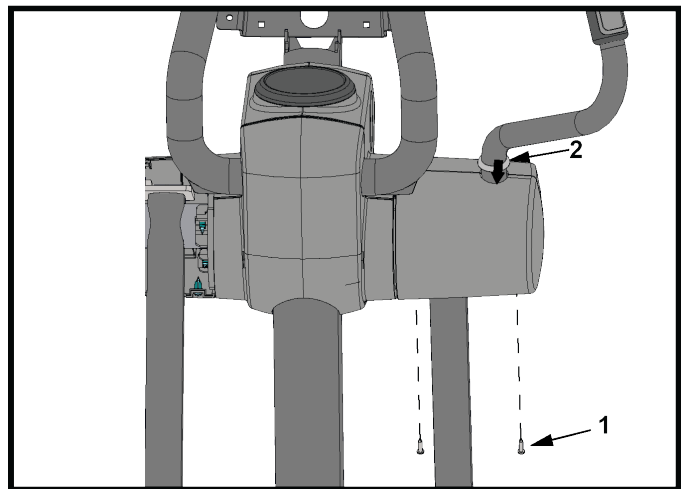

### Discover SE4

الوصف	العنصر
إيثرت	1
STB HDMI	2
STB IR	3
CSAFE	4
طاقة القاعدة	5
قاعدة الإشارة Lifepulse مفاتيح القاعدة	6
اتصالات القاعدة	7
RF Coax	8

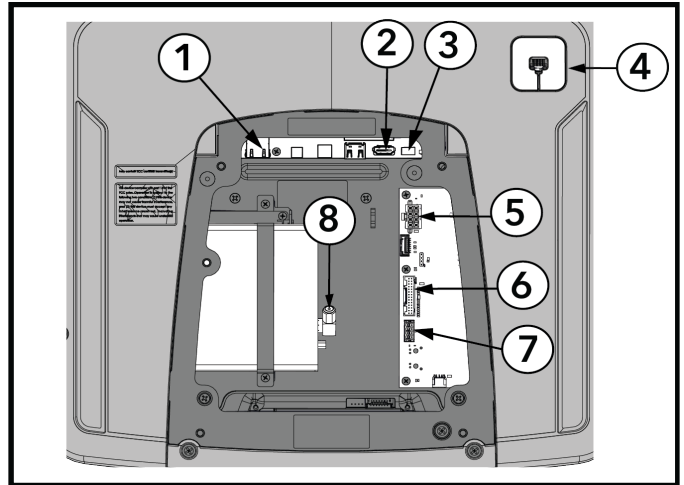

### Integrity SL

الوصف	العنصر
CSAFE	1
قاعدة الإشارة Lifepulse مفاتيح القاعدة	2
طاقة القاعدة	3
اتصالات القاعدة	4
تلفزيون (اختياري)	5

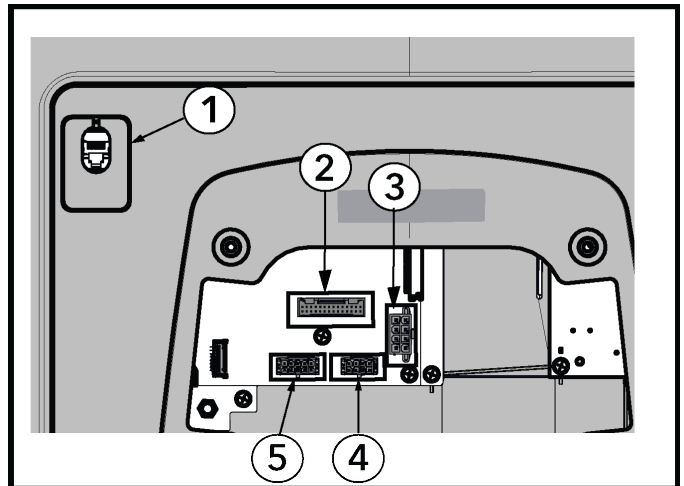

ملاحظة: استخدم الخنطاف الموجود أعلى الأجزاء الملوحة بدعم وحدة التحكم للمساعدة في تركيب وحدة التحكم.

**Discover SE4 (بوصة 16 أو بوصة 24)**

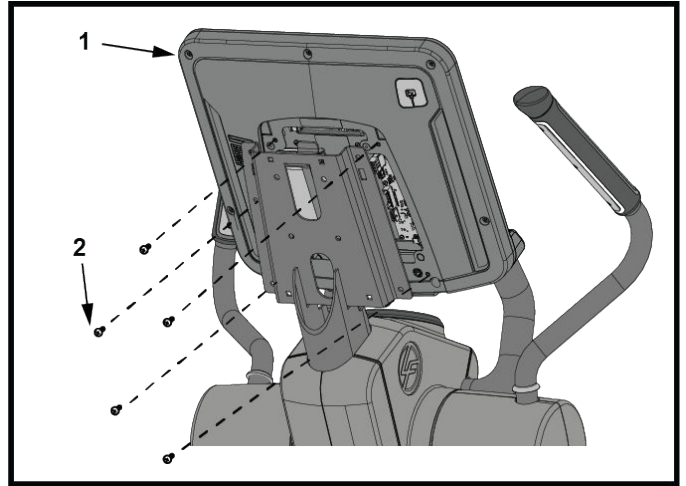
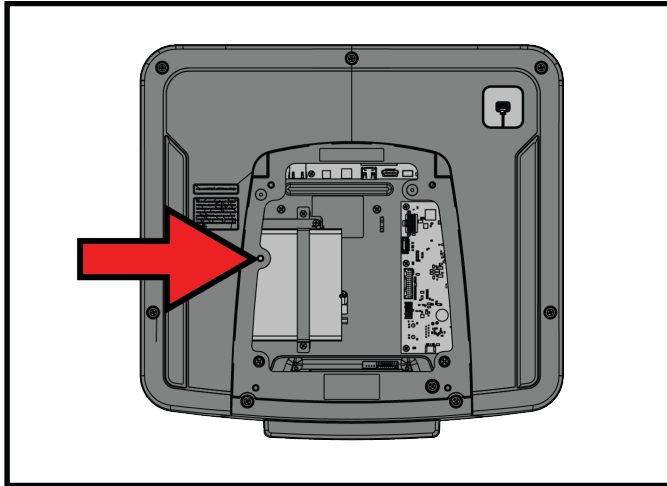

ملاحظة: لا تتم تثبيت المسار في المكان الموضح (بجوار السهم) إذا كانت وحدة التحكم Discover SE4 لها مستقبل (STB) متزامن علوي سيستخدم المسار بمستقبل STB داخل وحدة التحكم

**Integrity SL**

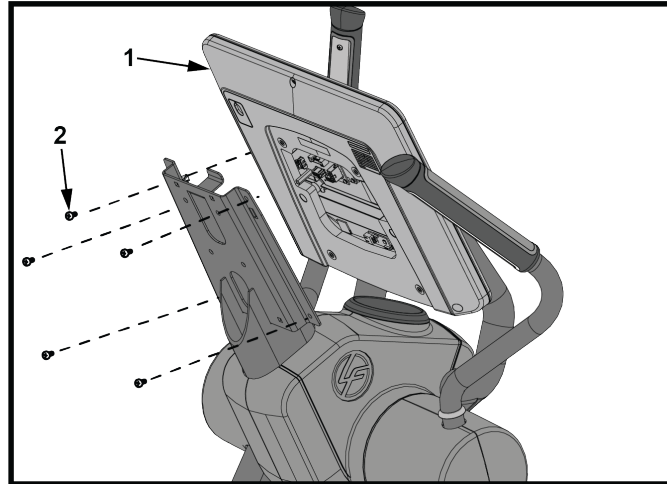

الكمية	الوصف	العنصر
1	وحدة التحكم	1
5	مسبار فليبيس مسطح الرأس M5 X 14	2
	1.9 نيوتن.متر (1.4 قدم.رطل)	

## إرفاق مجموعة الغطاء الخلفي لوحدة التحكم

1. أدخل عرى التثبيت في الفتحتين الموجودتين ظهر الجزء الملحومة بدعامة وحدة التحكم.
2. ادفع المشابك أعلى الغطاء الخلفي لوحدة التحكم في الفتحات المطابقة بالأجزاء الملحومة بدعامة وحدة التحكم.
3. استخدم برغيان لتريرهم خلال الفتحات الموجودة في ظهر الغطاء الخلفي إلى عروقي التثبيت بالأجزاء الملحومة بدعامة وحدة التحكم.

الكمية	الوصف	العنصر
1	مجموعة الغطاء الخلفي لوحدة التحكم	1
2	برغي فيليبس مسطح الرأس M4.2 X 19	2
2	عروة تثبيت	3
	1.5 نيوتن متر (13.3 بوصة رطل)	

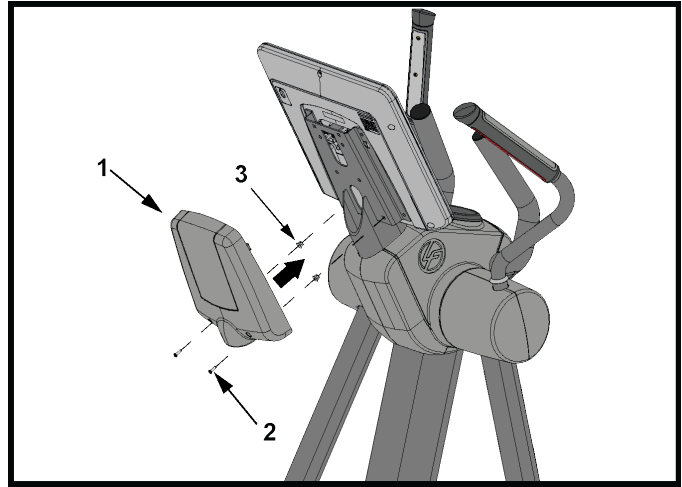

## 5. المواصفات

### المواصفات

ثقل / تجاري EN ISO 20957 الفئة SA الطرز: INX-SL-XF-13, INX-SE4-XF-13	الاستخدام المخصص
Home EN ISO 20957 Class HA الطرز: CSX-SL, CSX-SE4	
400 رطل / 181 كجم	أقصى وزن للمستخدم
مولد	نوع الدفع
2.5 - 14 ميل في الساعة (4 - 22.5 كيلو في الساعة)	نطاق سرعة المواصلة
26	مستويات المقاومة
انظر متطلبات الطاقة الكهربائية قسم	متطلبات الطاقة
وصلة Lifepulse <sup>TM</sup> الرقمية المسجلة لمعدل ضربات القلب Polar <sup>®</sup> المتوافق لمراقبة معدل ضربات القلب عن بعد	أنظمة مراقبة معدل ضربات القلب

الأبعاد المشحونة صندوق القاعدة	الأبعاد المادية لـ Cross-Trainer (بالون وحلة التحكم)	
89 بوصة / 226 سنتيمتر	87.2 بوصة / 221.5 سنتيمتر	الطول
36 بوصة / 91.4 سنتيمتر	28.9 بوصة / 73.4 سنتيمتر	العرض
52 بوصة / 132 سنتيمتر	63.9 بوصة / 162 سنتيمتر	الارتفاع
309 رطل / 140 كجم	301 رطل / 136.5 كجم	الوزن

## 6. الضمان

### ما الذي يشمل الضمان

عجاز Life Fitness Family of Brands التارين التجاري هذا مضمون بكونه خالياً من جميع عيوب المواد والصناعة.

### من الذي يشمل الضمان

المشترى الأصلي أو أي شخص يحصل على المنتج كهدية من المشتري الأصلي. سيكون الضمان لاغنياً في حالات نقل الملكية اللاحقة.

### كم المدة التي يشملها الضمان

تتوفر تغطية الضمان بموجب منتج محدد وفقاً للتوجيهات الواردة في معلومات الضمان.

### من يسدد الانتقالات والتأمين للحصول على الخدمة

إذا توجب إعادة المنتج أو أي قطعة يشملها الضمان إلى منشأة الخدمة من أجل الإصلاح، فإننا، Life Fitness Family of Brands، سنسدّد جميع رسوم النقل والتأمين للسنة الأولى. وأنت مسؤول عن رسوم النقا والتأمين بعد السنة الأولى.

### ما الذي تقوم به لتصحيح العيوب المشمولة بالضمان

سنقوم بشحن أي قطع أو مكونات جديدة أو معاد تصنيعها إليك، أو سنقوم، بناءً على اختيارك، باستبدال المنتج. وتكون هذه القطع المستبدلة مضمونة لبقية فترة الضمان الأصلي.

### ما الذي لا يشمل الضمان

أي أعطال أو أضرار ناتجة عن الخدمة غير المعتمدة، سوء الاستخدام، الحوادث، الإهمال، التجميع أو التركيب غير الصحيح، الحطام الناتج عن أي أنشطة إنشائية في بيئة المنتج، الصدأ أو التآكل نتيجة لموقع المنتج، التغييرات أو التعديلات دون إذن كتابي من طرفنا أو بسبب التقصير من جانبك في استخدام وتشغيل وصيانة المنتج على النحو الموضح في دليل التشغيل ("الدليل") الخاص بك.

يزود المنتج بشبكة واحدة قابلة للاستبدال من النوع RJ45 ومنفذ واحد Fitness Entertainment. يتفق هذا المنفذ مع مواصفات FitLinxx CSAFE بتاريخ 4 أغسطس 2004 التي تنص على: 4.75 Any Product damage caused by a load exceeding this FitLinxx CSAFE specification is 10 فولت تيار مباشر؛ تيار بحد أقصى 85 مللي أمبير. .not covered by warranty

تتطلب جميع شروط هذا الضمان في حال نقل المنتج خارج الحدود القارية للولايات المتحدة الأمريكية (باستثناء ألاسكا وهاواي وكندا) وعندها يخضع للشروط المنصوص عليها من قبل الممثل المحلي المتمد لهذه Life Fitness البلد.

### ما الذي يتوجب عليك القيام به

الاحتفاظ بدليل على شراء واستخدام وتشغيل وصيانة المنتج على النحو المحدد في الدليل؛ إخطار محل الشراء بأي عيب في غضون 10 أيام من اكتشاف العيب؛ في حال توجيه تعليمات بذلك، إعادة أي قطعة معيبة لاستبدالها، أو المنتج بالكامل، إذا لزم الأمر، لإصلاحه. تحتفظ Life Fitness بحق تقرير إذا ما كان يجب إعادة المنتج لإصلاحه أم لا.

### كيفية الحصول على القطع والخدمة

راجع قسم المقر الرئيسي للشركة بهذا الدليل للاطلاع على معلومات الاتصال بالخدمة المحلية الخاصة بك. أشر إلى اسمك وعنوانك والرقم المسلسل للمنتج الخاص بك (قد يكون لوحات التحكم والإطارات أرقامًا مسلسلّة مختلفة) وسيخبرونك بكيفية الحصول على القطعة البديلة، أو، إذا لزم الأمر، ترتيب الحصول على الخدمة في مكان وجود المنتج الخاص بك.

### الضمان الحصري

هذا الضمان المحدود بديلاً لجميع الضمانات الأخرى أيًا كان نوعها سواء صريحة أو ضمنية، بما في ذلك وعلى سبيل المثال لا الحصر الضمانات المضمنة الخاصة بالرواج والمناسبة لغرض محدد، وجميع الالتزامات والمسؤوليات الأخرى من جانبنا. ولا تتحمل أو تفوض أي شخص ليقوم نيابة عنا بتحمل أي التزام أو مسؤولية تتعلق ببيع هذا المنتج. ولا تتحمل في أي حال من الأحوال المسؤولية بموجب هذا الضمان، أو خلافه، عن أي ضرر يلحق بأي شخص أو ممتلكات، بما في ذلك أي خسائر في الأرباح أو المدخرات، أو عن أي أضرار خاصة أو غير مباشرة أو ثانوية أو عرضية أو لاحقة أيًا كانت نتيج عن استخدام أو عدم القدرة على استخدام هذا المنتج. بعض الدول لا تسمح باستثناء أو تقييد للضمانات المحدودة أو للمسؤولية عن الأضرار العرضية أو اللاحقة، وبالتالي فإن القيود أو الاستثناءات أعلاه قد لا تنطبق عليك.

### التغييرات التي تطرأ على الضمان غير معتمدة

لا يحق لأي شخص تغيير أو تعديل أو مد شروط هذا الضمان المحدود.

### آثار قوانين الدولة

يتمنح هذا الضمان حقوقاً قانونية محددة، وقد يكون لديك حقوقاً أخرى تختلف من دولة لأخرى ومن بلد لآخر.

### تعليمات غطاء الضمان

من فضلك استعمل الينك ادناه للوصول الي تعليمات الضمان.

<http://lifefitness.com/warranties>





