

Aspire Cross-Trainer

تعليمات التجميع



Life Fitness

AC إصدار 1021561-0002

الولايات المتحدة الأمريكية • 10601 W Belmont Ave, Franklin Park, IL 60131

847.288.3300 • فاكس: 847.288.3703

رقم هاتف الخدمة: 800.351.3737 (رقم الهاتف المجاني داخل الولايات المتحدة الأمريكية، كندا)

الموقع العالمي: www.lifefitness.com

المكاتب الدولية

جميع دول أوروبا والشرق الأوسط وأفريقيا (EMEA) الأخرى وأعمال موزع أوروبا والشرق الأوسط وأفريقيا*

Life Fitness Atlantic BV

Bijdorplein 25-31
LB Barendrecht 2992

هولندا

3118064666+

البريد الإلكتروني للخدمة:

EMEAServiceSupport@lifefitness.com

أوروبا والشرق الأوسط وأفريقيا (EMEA)

بلمبيكا وهولندا ولوكسمبورغ

Life Fitness Atlantic BV

Bijdorplein 25-31
LB Barendrecht 2992

هولندا

3118064666+

البريد الإلكتروني للخدمة:

service.benelux@lifefitness.com

البريد الإلكتروني للمبيعات/التسويق:

marketing.benelux@lifefitness.com

الأمريكان

أمريكا الشمالية

Life Fitness, LLC

W Belmont Ave 10601
.Franklin Park, IL 60131 U.S.A

هاتف: (847) 3300 288

البريد الإلكتروني للخدمة:

customersupport@lifefitness.com

البريد الإلكتروني للمبيعات/التسويق:

commercialsales@lifefitness.com

آسيا والمحيط الهادئ (AP)

اليابان

Life Fitness Japan, Ltd

Minami Aoyama 1F/B1F 4-17-33
Minato-ku - Tokyo 107-0062

اليابان

هاتف: (81+) 0120.114.482

فاكس: (81+) 0509-5770-03

البريد الإلكتروني للخدمة: service.lfj@lifefitness.com

البريد الإلكتروني للمبيعات/التسويق:

sales@lifefitnessjapan.com

المملكة المتحدة

Life Fitness المملكة المتحدة المحدودة

الوحدة 109

انتظار عمل طريق لانكستر

Ely, Cambs, CB6 3NX

تلفون: المكتب العمومي (+44) 1353.666017

دعم العملاء (+44) 1353.665507

البريد الإلكتروني للخدمة: uk.support@lifefitness.comالبريد الإلكتروني للمبيعات/التسويق: life@lifefitness.com

البرازيل

Life Fitness Brasil

Av. Rebouças, 2315

Pinheiros

São Paulo, SP 05401-300

البرازيل

خدمة العملاء: 0800 8282 773 الخيار 2

هاتف: (11) 55+ 5200 3095 الخيار 2

البريد الإلكتروني للخدمة: suportebr@lifefitness.comالبريد الإلكتروني للمبيعات/التسويق: vendasbr@lifefitness.com

هونغ كونغ

Life Fitness Asia Pacific LTD

F, Global Trade Square/26
Wong Chuk Hang Road 21

Wong Chuk Hang

هونغ كونغ

الهاتف: (852+) 25756262

الفاكس: (852+) 25756894

البريد الإلكتروني للخدمة: service.hk@lifefitness.com

البريد الإلكتروني للمبيعات/التسويق:

marketing.hk.asia@lifefitness.com

ألمانيا والنمسا وسويسرا

Life Fitness Europe GMBH

Neuhofweg 9

Unterschleißheim 85716

ألمانيا

هاتف:

31775166 / 89 (0) 49+ ألمانيا

6157198 / 1 (0) 43+ النمسا

000901 / 848 (0) 41+ سويسرا

البريد الإلكتروني للخدمة: kundendienst@lifefitness.comالبريد الإلكتروني للمبيعات/التسويق: vertrieb@lifefitness.com

أمريكا اللاتينية والكاريبى*

Life Fitness, LLC

W Belmont Ave 10601
.Franklin Park, IL 60131 U.S.A

هاتف: (847) 3300 288

البريد الإلكتروني للخدمة:

customersupport@lifefitness.com

البريد الإلكتروني للمبيعات/التسويق:

commercialsales@lifefitness.com

جميع دول آسيا والمحيط الهادئ الأخرى وأعمال موزع آسيا والمحيط الهادئ*

Life Fitness Asia Pacific LTD

F, Global Trade Square/26
Wong Chuk Hang Road 21

Wong Chuk Hang

هونغ كونغ

الهاتف: (852+) 25756262

الفاكس: (852+) 25756894

البريد الإلكتروني للخدمة: service.ap@lifefitness.com

البريد الإلكتروني للمبيعات/التسويق:

marketing.hk.asia@lifefitness.com

أسبانيا

Life Fitness IBERIA

C/Frederic Mompou 5,1ªª
Sant Just Desvern Barcelona 08960

أسبانيا

هاتف: (34+) 93.672.4660

البريد الإلكتروني للخدمة:

servicio.tecnico@lifefitness.com

البريد الإلكتروني للمبيعات/التسويق:

info.iberia@lifefitness.com*راجع أيضًا www.lifefitness.com لمعرفة الممثل أو الموزع/الوكيل المحلي

<https://lifefitness9512.zendesk.com/hc/en-us>

<https://www.lftechsupport.com/web/document-library/documents>

.Additional information is available online using the links above

.تتوفر معلومات إضافية على الإنترنت باستخدام الرابط أعلاه

。点击上面的链接可在线获取更多信息

.Flere oplysninger er tilgængelige online gennem linket ovenfor

.Bijkomende informatie is online beschikbaar via bovenstaande link

.Vous trouverez plus d'informations en ligne à l'aide du lien ci-dessus

.Zusätzliche Informationen finden Sie online über den oben angegebenen Link

.Ulteriori informazioni sono disponibili online utilizzando il link sopra riportato

。追加情報は上記リンクを使用してオンラインで利用可能です

.상기 링크를 통해 온라인에서 추가 정보를 볼 수 있습니다

.Informações adicionais estão disponíveis on-line, através do link acima

.Дополнительная информация доступна в интернете по ссылке, указанной выше

.Mediante el enlace anterior podrá acceder a información adicional en línea

.Ytterligare information finns online genom att använda länken ovan

.İnternet üzerinden daha fazla bilgi edinmek için yukarıdaki bağlantıyı kullanabilirsiniz

.هناك معلومات إضافية متاحة على الإنترنت باستخدام الرابط أعلاه

.Informazio osagarria eskuragarri dago goiko estekaren bidez

.Допълнителна информация можете да намерите онлайн, като използвате връзката по-горе

.Mitjançant l'enllaç anterior podreu accedir a informació addicional en línia

。使用上面的連結線上提供額外資訊

.Dodatne informacije možete pronaći na internetu sljedeći vezu iznad

ከላይ የተቀመጠውን አገናኝ(ሊንክ) በመጠቀም መረጃዎች አንላይን ያገኛሉ።

.Lisätietoja on saatavissa verkosta käyttämällä yllä olevaa linkkiä

.Wubetumi anya nsem afororo aka ho wa websait so denam asem a ewa atifi ho a wubemia so so

.Πρόσθετες πληροφορίες είναι διαθέσιμες online χρησιμοποιώντας το σύνδεσμο παραπάνω

ከላይ የተቀመጠውን አገናኝ(ሊንክ) በመጠቀም መረጃዎች አንላይን ያገኛሉ።

.További információ elérhető online, a fenti hivatkozás segítségével

.Viðbótarupplýsingar eru fáanlegar á netinu með því að smella á tengilinn hér fyrir ofan

.Plus indicium per superum situm potes invenire

മുകളിലുള്ള ലിങ്ക് ഉപയോഗിച്ച് ഓൺലൈനിൽ കൂടുതൽ വിവരങ്ങൾ ലഭ്യമാണ്

.Ytterligere informasjon er tilgjengelig på nettet via linken ovenfor

.Dodatkowe informacje są dostępne online pod powyższym odnośnikiem

.Informações adicionais estão disponíveis online a usar o link acima

.Informații suplimentare sunt disponibile online, utilizând link-ul de mai sus

.Dodatne informacije dostupne su na mreži putem gornjeg linka

.Ďalšie informácie sú dostupné online na vyššie uvedenom odkaze

جدول المحتويات

البداية

4	تعليمات السلامة.....
6	أين تضع جهاز Cross-Trainer وكيف تجعله مستقرًا.....
7	متطلبات الطاقة الكهربائية (تطبق على الوحدات التي تستخدم مصدر طاقة خارجي).....
7	التحقق من طاقة وحدة التحكم.....
7	خيار التعزيز بالطاقة / مصدر طاقة خارجي.....

نظرة عامة على المنتج

8	مميزات المنتج.....
8	التوصيلات.....
8	كيفية استخدام جهاز Cross-Trainer.....
8	اعتلاء جهاز Cross-Trainer والتزلج عنه.....

التجميع

9	الأجهزة.....
10	الأدوات المطلوبة.....
11	إجراء التجميع.....

المواصفات

20	مواصفات المنتج.....
----	---------------------

الخدمة والبيانات الفنية

21	نصائح الصيانة الوقائية.....
21	المنظفات الموصى بها والمتوافقة.....
22	جدول الصيانة الوقائية.....
22	استكشاف أعطال شريط الصدر Polar® الخاص بمعدل ضربات القلب وإصلاحها.....
23	استكشاف أعطال مستشعرات Lifepulse™ وإصلاحها.....
23	إعادة تدوير البطارية.....
23	كيف يتم.....

الضمان

24	ما الذي يشمل الضمان.....
24	من الذي يشمل الضمان.....
24	كم المدة التي يشملها الضمان.....
24	من يسدد الانتقالات والتأمين للحصول على الخدمة.....
24	ما الذي نقوم به لتصحيح العيوب المشمولة بالضمان.....
24	ما الذي لا يشمل الضمان.....
24	ما الذي يتوجب عليك القيام به.....
24	كيفية الحصول على القطع والخدمة.....
24	الضمان الحصري.....
24	التغييرات التي تطرأ على الضمان غير معتمدة.....
24	آثار قوانين التولية.....
24	تعليمات غطاء الضمان.....

Life Fitness® علامة تجارية مسجلة.

Gym Wipes® علامة تجارية لشركة 24 PureGreen. Polar Electro Inc علامة تجارية مسجلة لشركة Pure Green. Polar 2XL Corporation علامة تجارية لشركة Polar.

© حقوق الطبع 2023. Life Fitness, Hammer Strength, Cybex, ICG and SCIFIT are registered trademarks of Life Fitness, LLC. All Rights Reserved. Fitness, LLC and its affiliated companies and subsidiaries. Disclaimer: Images and specifications are current as of the date of publication and are subject to change.

10601 W Belmont Ave, Franklin Park, IL 60131 • 847-288-3300

www.lifefitness.com • 1021561-0002 AC • 2023

1. البدء

تعليمات السلامة

اقرأ كل التعليمات قبل الاستخدام.

تحذير: أي تغييرات أو تعديلات في هذا الجهاز قد تبطل ضمان المنتج.



تحذير: قد تنتج الإصابات ذات الصلة بالصحة عن الاستخدام غير الصحيح أو الزائد لجهاز التدريب. Life Fitness Family of Brands يُوصى بشدة بمراجعة طبيب لإجراء فحص طبي شامل قبل بدء برنامج التدريبات، لاسيما إذا كان المستخدم يمتلك تاريخ أسري من ارتفاع ضغط الدم أو الأمراض القلبية، أو فوق 45 سنة، أو يدخن، أو يعاني من ارتفاع الكوليسترول، أو يعاني من السمّنة، أو لم يتدرب بانتظام في السنة الماضية. إذا عانى المستخدم، في أي وقت أثناء التدريب، من الإغواء أو الدوار أو الألم أو ضيق في التنفس، فيجب عليه أو عليها التوقف على الفور.



تحذير: لتقليل خطر التعرض للحروق أو نشوب الحريق أو التعرض لصدمة كهربية أو الإصابة، يجب توصيل كل منتج بأخذ كهربائي مؤرض بشكل جيد.



تحذير: أنظمة مراقبة معدل ضربات القلب قد تكون غير دقيقة. قد يؤدي الإفراط في التدريب إلى التعرض لإصابة خطيرة أو الوفاة، إذا شعرت بالإغواء، فتوقف عند التدريب على الفور.



تحذير: لا تستخدم للإطالة ولا ترفق أحزمة أو أحزمة أخرى.



تحذير: أبعد البطاريات عن متناول الأطفال.



قد تحتوي بعض أشرطة الصدر على بطارية قابلة للإزالة.

- قد يؤدي ابتلاعها إلى إصابة خطيرة في أقل من ساعتين تقريباً أو الوفاة، بسبب الحروق الكيميائية أو حدوث ثقب في المريء.
- إذا اشتمت في أن طفلك قد ابتلع البطارية، فاتصل بمركز مكافحة السموم المحلي على الفور للحصول على استشارة خبير بسرعة.
- الفحص الأهم وتأكيد من إحكام تثبيت مقصورة البطارية بشكل صحيح، أي أن البرغي أو غيره من أدوات التثبيت الكيميائية محكم الربط. لا تستخدم الجهاز إذا لم تكن المتصورة محكمة.
- تخلص من البطاريات المستديرة المستعملة على الفور وبشكل آمن. قد تستمر خطورة البطاريات المسطحة.
- أخبر الآخرين عن الخطر ذي الصلة بالبطاريات المستديرة وكيفية الحفاظ على سلامة أطفالهم.

تحذير: تأكد من وجود مسافة 1 قدم (0.3 متر) على الأقل أمام Cross-Trainer و 2 قدم (0.6 متر) على الأقل على الجانب.



تحذير: Cross-Trainer غير مزود بميزة التبديل الحر. من ثم، لا يمكن إيقاف تشغيل المنتج تلقائياً.



خطر: لتقليل خطر التعرض لصدمة كهربية أو الإصابة من الأجزاء المتحركة، قم دائماً بفصل المنتج قبل التنظيف أو محاولة القيام بأي نشاط صيانة.



- Life Fitness Family of Brands لا يتضمن أو يضمن ان اجزاء المحرك المستخدمة في التصنيع تحت تصنيف Life Fitness Family of Brands الحالية من اللاكس. مستخدمو هذه المنتجات يجب ان يخذوا جميع الاحتياطات لمنع التلامس الذي قد يؤدي الي تفاعلات لاكس غير مرغوب فيها
- لا تتم بتشغيل المنتج إذا كان سلك الطاقة أو القابس الكهربائي تالفاً، أو إذا سقط أو تلف أو حتى إذا غمره الماء بشكل جزئي. اتصل بخدمة دعم العملاء.
- ضع المنتج بحيث يسهل وصول المستخدم إلى قابس السلك الموجود في الحائط. تأكد من أن سلك الطاقة غير معقود أو ملتوي ومن أنه غير عالق أسفل أي جهاز أو أشياء أخرى.
- إذا تلف السلك الكهربائي، فيجب استبداله بواسطة جهة التصنيع أو وكيل الخدمة المعتمد أو شخص مؤهل على نحو مماثل لتجنب الخطر.
- اتبع تعليمات وحدة التحكم دائماً لتشغيل بشكل صحيح.
- هذا الجهاز غير مخصص للاستخدام بواسطة أشخاص (بما في ذلك أطفال) ذوي قدرات جسدية أو حسية أو عقلية محدودة، أو تفصهم الخبرة أو المعرفة ما لم يكونوا تحت إشراف أو يحصلوا على تعليمات بخصوص استخدام الجهاز من قبل شخص مسؤول عن سلامتهم.
- لا تستخدم هذا المنتج في الخارج أو بالقرب من حمامات السباحة أو في مناطق ذات رطوبة عالية.
- لا تتم بتشغيل المنتج وفحات التهوية مسدودة. حافظ على خلو فتحات الهواء من النسالة أو الشعر أو أي مادة معيقة.
- لا تدخل أشياء في أي فتحة بهذه المنتجات. إذا سقط شيء ما في الداخل، فقم بفصل الطاقة، وافصل السلك من المأخذ، واستعدم بجزر. إذا تعذر الوصول إلى العنصر، فاتصل بخدمة دعم العملاء.
- لا تضع سوائل من أي نوع داخل الوحدة، إلا في درج الملحقات أو الحامل. يُوصى باستخدام حاويات ذات أغطية.
- لا تستخدم هذه المنتجات على الأقدام العارية. ارتد الأحذية دائماً. ارتد أحذية ذات نعل مطاطي أو عالية الجر. لا تستخدم أحذية بكعوب أو نعال جلدية أو مرساير. تأكد من عدم وجود حصى مضمن في النعل.
- أبعد الملابس الفضفاضة وأربطة الحذاء والمناشف عن الأجزاء المتحركة.
- لا تصل إلى الوحدة، أو أسفلها، ولا تقلبها على جانبها أثناء التشغيل.
- هذا الجهاز غير مخصص للاستخدام بواسطة أطفال. أبعد الأطفال أقل من 14 سنة عن الآلة.
- لا تسمح للأشخاص الآخرين بالتدخل بأي طريقة مع المستخدم أو الجهاز أثناء التمرين.
- اترك وحدات التحكم LCD "تعود إلى حالتها الطبيعية" فيما يتعلق بدرجة الحرارة لمدة ساعة قبل توصيل الوحدة واستخدامها.
- أثناء عدم استخدام المنتج، توصي Life Fitness بفصله. افضل المنتج من المأخذ الكهربائي عند عدم استخدامه، وقبل وضع أو أخذ الأجزاء.
- استخدم هذه المنتجات من أجل الاستخدام الذي صُممت له على النحو الوارد في هذا الدليل. لا تستخدم مرفقات غير موصى بها من قبل جهة التصنيع.
- ينبغي تركيب جهاز قائم بذاته على سطح مستقر ومستوي.
- لا تقف أو تجلس على الأغطية البلاستيكية الخلفية لـ Cross-Trainer.
- لا تقف فوق الأنبوب المركزي لـ Cross-Trainer.
- قد تختلف الطاقة البشرية الفردية اللازمة لأداء التدريب عن الطاقة الميكانيكية المعروضة على Cross-Trainer.
- لا تتجه إلى الخلف عند استخدام Cross-Trainer.
- توخ الحذر عند تثبيت أو تفكيك Cross-Trainer. قبل التثبيت، استخدم الأذرع المتحركة لجعل الدواسة الأقرب إليك في الموضع السفلي. استخدم المقودات الثابتة عند لزوم المزيد من الاستقرار. أثناء التدريب، تمسك بالأذرع المتحركة.

- اقرأ كل التحذيرات الموجودة على كل منتج قبل بدء التمرين.
- في حال فقد التحذيرات أو تلفها، يرجى الاتصال بخدمة دعم العملاء على الفور لاستبدال المصقات التحذيرية. تُشحن المصقات التحذيرية مع كل منتج وينبغي تثبيتها قبل استخدام الجهاز. Life Fitness Family of Brands غير مسؤولة عن المصقات التحذيرية المفقودة أو التالفة.

أين تضع جهاز Cross-Trainer وكيف تجعله مستقرًا

اقرأ الدليل بالكامل قبل إعداد جهاز cross-trainer. بعد اتباع جميع تعليمات السلامة، انقل الوحدة إلى الموقع الذي ستستخدم فيه. اسمح بوجود مسافة 1 قدم (0.3 متر) على الأقل أمام cross-trainer و 2 قدم (0.6 متر) على الأقل على الجانب. ينبغي أن يسهل تثبيت جهاز cross-trainer من الجانب.

المساحة الحالية

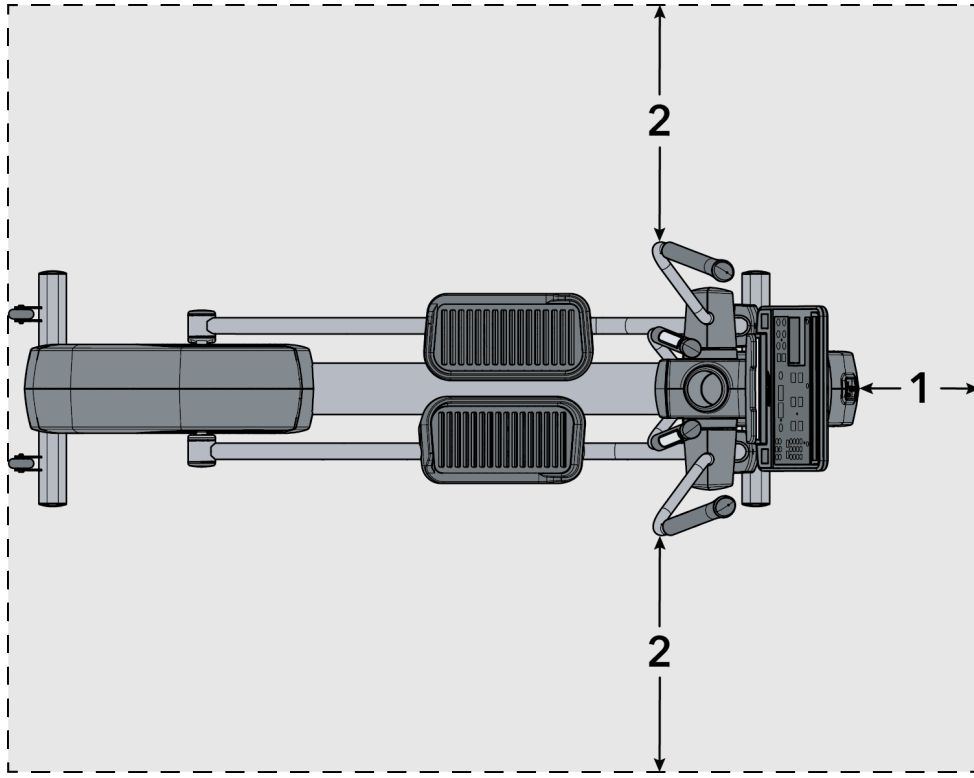

ft. (0.3 m) 1	1
ft. (0.6 m) 2	2

بعد وضع الوحدة في موضعها، تأكد من استقرار الوحدة عن طريق محاولة هزها من الجانب إلى الجانب. يشير أي اهتزاز خفيف إلى وجوب تسوية الوحدة. حدد القدم غير المستقرة على الأرضية بشكل تام. ارجي مشكلة التكدس بمفتاح 17 م مفتوح نهاية ولف قدم الدواسة لجعله اسفل. تأكد من استقرار الوحدة. كرر الضبط حسب الضرورة حتى تتوقف الوحدة عن الاهتزاز. اقلل الضبط عن طريق إحكام صامولة الزنق مقابل قضيب الاستقرار.

الكمية	الوصف	العنصر
4	صامولة الزنق	1
4	أداة موازنة الساق	2

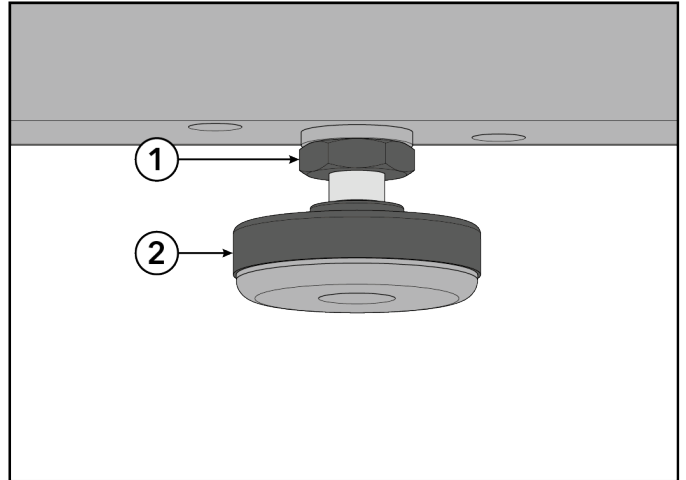

متطلبات الطاقة الكهربائية (تطبيق على الوحدات التي تستخدم مصدر طاقة خارجي)

- الوحدات المزودة بوحدة التحكم SL هي ذاتية الطاقة
- الوحدات بوحدة التحكم SL يمكن استخدامها مع تلفاز متصل. استخدام التلفزيون القابل للإيقاف يتطلب مصدر طاقة خارجي.
- الوحدات المزودة بوحدة تحكم Discover يلزمها مصدر طاقة خارجي 24 فولت تيار مباشر.

تحذير: استخدم فقط لبنة الطاقة وسلك الخط المزودين. لا تستخدم أي تعديل للتوصيل بمأخذ ثنائي الشوكة. يجب توصيل المنتج بمأخذ ثلاثي الشوكة مصنف جيدًا.



وحدة التحكم	جهد المصدر	التردد	جهد الخرج	تيار الخرج
SL	95 - 264 فولت تيار متردد	47 - 63 Hz	24 فولت تيار مباشر	A 2.5
Discover SE4	95 - 264 فولت تيار متردد	47 - 63 Hz	24 فولت تيار مباشر	A 3.75

جهد الخرج	مخرج وقاطع الوحدات التجارية (أمبير)
120 فولت تيار متردد	20 (ليس أكثر من 8 أجهزة تدريب عبر المدرب لكل قاطع بالنسبة لـ Integrity؛ 4 أجهزة تدريب عبر المدرب لكل قاطع بالنسبة لـ Discover)
230 فولت تيار متردد	12 (ليس أكثر من 8 أجهزة تدريب عبر المدرب لكل قاطع بالنسبة لـ Integrity؛ 4 أجهزة تدريب عبر المدرب لكل قاطع بالنسبة لـ Discover)

ملاحظة: لا تتم تعديل القابس المزود مع هذا المنتج. إذا لم يثبت القابس في المأخذ الكهربائي المتوفر، فاطلب من كهربائي مؤهل تركيب المأخذ المناسب.

ملاحظة: تأكد من إحكام اتصال سلك لبنة الطاقة بوحدة القاعدة. قد تتسبب الوصلة غير المحكمة في عدم استقبال الوحدة للطاقة الخارجية.

التحقق من طاقة وحدة التحكم

وحدة التحكم SL تدار ببطارية قابلة للشحن 6 فولت. تحقق من البطارية بالضغط على الزر اطلاق. ينبغي أن تصدر وحدة التحكم صافرة وتضيء. ستعرض وحدة التحكم الشعار Life Fitness. في حال عدم ظهور رسالة توجيهية، قم بتثبيت الوحدة وبدء التبديل. ينبغي أن تضيء وحدة التحكم وينبغي أن يكون من الممكن برجمة التمرين. بدل لمدة 10 - 20 دقيقة بمعدل 50 لفة في الدقيقة أو أسرع أثناء التمرين لشحن البطارية بطريقة مثالية. إجراء التبديل أثناء التمرين يحافظ على شحنة البطارية. يمكن استخدام مصدر طاقة خارجي اختياري. إذا كانت الوحدة تحصل على الطاقة من الخارج، فإن صيانة البطارية تكون تلقائية ولا يلزم التبديل. لا تستخدم إلا مصدر الطاقة المقدمة من Life Fitness لضمان عدم التشغيل غير الآمن.

خيار التعزيز بالطاقة / مصدر طاقة خارجي

تعمل ميزة التعزيز بالطاقة الاختيارية لجهاز التدريب cross-trainer على التمكين من عمل وحدة التحكم بواسطة مصدر طاقة خارجي. مما يقلل الحاجة إلى التبديل بأقل سرعة لتزويد وحدة التحكم بالطاقة الثابتة. يفضل هذا الخيار، يمكن للمستخدمين الذين يستخدمون جهاز cross-trainer من أجل تمرين إعادة التأهيل التبديل بمعدل أقل من الحد الأدنى دون فقد طاقة وحدة التحكم.

صل الطاقة بمصدر الطاقة الخارجي الموجود في مقدمة جهاز cross-trainer. صل السلك في مأخذ التيار المتردد. لا تستخدم إلا مصدر الطاقة المقدمة من Life Fitness لضمان عدم التشغيل غير الآمن.

تحذير: ينبغي أن تثبت الموصلات بالمقابس بسهولة. قد يؤدي التوصيل القسري إلى تلف الموصل الأسطواني و/أو الموصل وقد يطلضض المنتج. إذا لم تثبت أسطوانة مصدر الطاقة بسهولة في المقبس، فإن مصدر الطاقة المستخدم يكون من النوع الخاطئ.



يتطلب خيار التعزيز بالطاقة أدوات اختيارية. اتصل بخدمة دعم عملاء Life Fitness لطلب الأدوات.

2. نظرة عامة على المنتج

مميزات المنتج

العنصر	الوصف	الكمية
1	وحدة التحكم	1
2	وصلة مستشعرات معدل ضربات القلب	2
3	حامل الأكواب	1
4	الدواسات	2
5	أدوات موازنة الساق	4
6	عجلات النقل	2

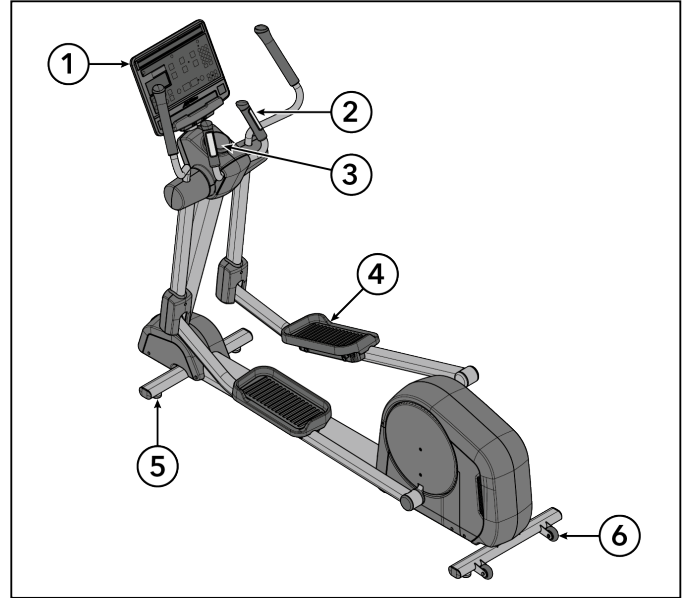

ملاحظة: وحدة التحكم موضحة.

التوصيلات

يوجد مقبس التوصيل التالي في مقدمة جهاز التدريب cross-trainer.

العنصر	الوصف
1	وصلة محورية
2	دخل الطاقة
3	شبكة CAT5e / إيثرنت
4	وصلة HDMI
5	وصلة IR

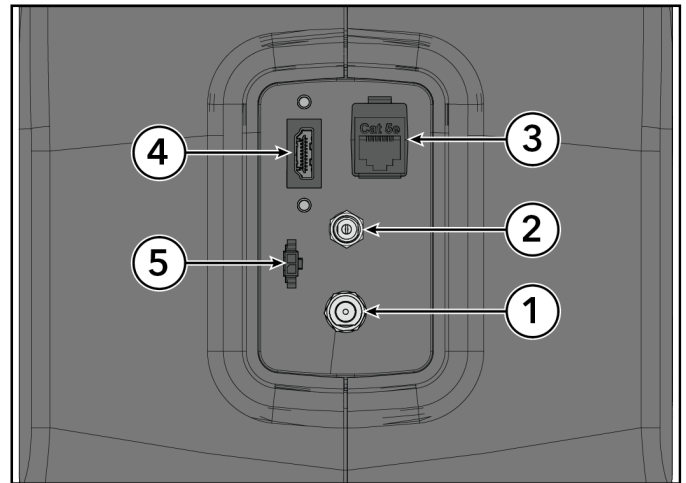

كيفية استخدام جهاز Cross-Trainer

ضع قدميك في أي مكان على الدواسات بشعرك بالراحة. يضع العديد من المستخدمين أصابعهم على بعد 1-2 بوصة من الحافة الأمامية للدواسات و0.5-1 بوصة من الحافة الداخلية للدواسات. غير أن الدواسات كبيرة بالقدر الكافي للساح بمجموعة من مواضع القدم بناءً على الأفضلية. باستخدام مجموعة قوة الجزء العلوي من الجسم مع المقابض المتحركة وقوة الجزء السفلي من الجسم عند القدمين، ابدأ في تدوير الدواسات في حركة أمامية مثل السير. يمكن استخدام جهاز cross-trainer بحركة بطيئة مثل السير أو بحركة أسرع مثل الجري أو العدو. سرعة الاستخدام النموذجية هي 50 - 60 دورة للدواسات في الدقيقة. يمكن للمستخدم زيادة أو خفض تركيز القوة على المقابض المتحركة لتنوع درجة توظيف الجزء العلوي والسفلي من الجسم. يمكن كذلك استخدام مقابض البوق الثابتة بدلاً من المقابض المتحركة، لتركيز الجهد على الجزء السفلي فقط من الجسم. لمزيد من الاختلاف، يمكن استخدام جهاز cross-trainer بحركة عكسية.

اعتلاء جهاز Cross-Trainer والترجل عنه

قبل الاعتلاء، استخدم الأذرع المتحركة لجعل الدواسة الأقرب إليك في أدنى موضع سفلي لها. أمسك بالمقابض الثابتة واخط فوق الدواسات بحذر. للترجل، أدر الدواسات بحيث تكون الدواسة التي تترجل عنها في أدنى موضع سفلي لها. ترحل عن الدواسات مع الاستقرار في الإمساك بالمقابض الثابتة. ثم اترك المقابض.

3. التجميع

الأجهزة

مجموعة الأجهزة 1

يستخدم لوضع: أحادي العمود، الأكتان السفلي لاجادي العمود، وأغصيه الكليفر الخفيفة

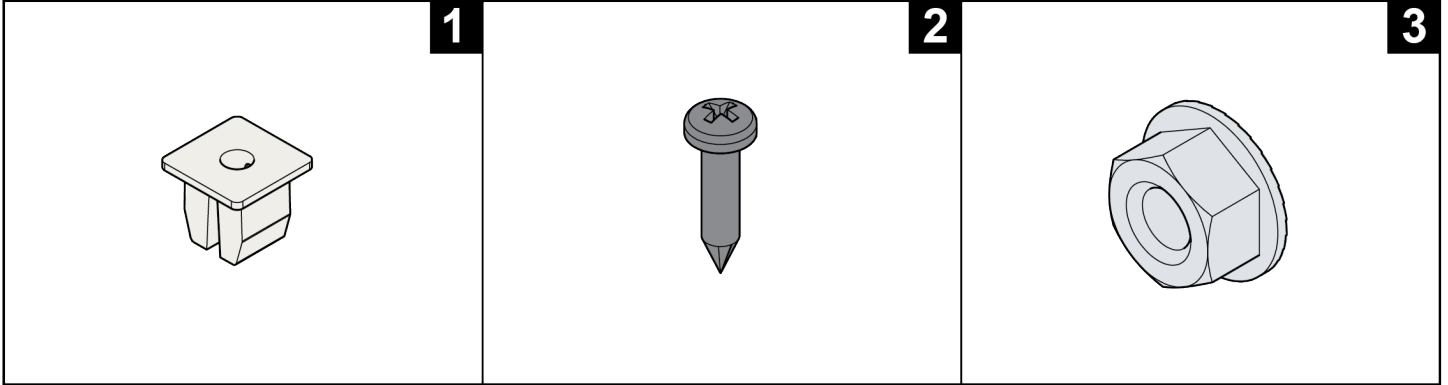

العنصر	الوصف	الكمية
1	عروة تثبيت	6
2	برغي، $M4.2 \times 19$ مم فيلبس برأس	6
3	صامولة قفل	5

مجموعة الأجهزة 2

يستخدم لوضع: رافعات دواسه

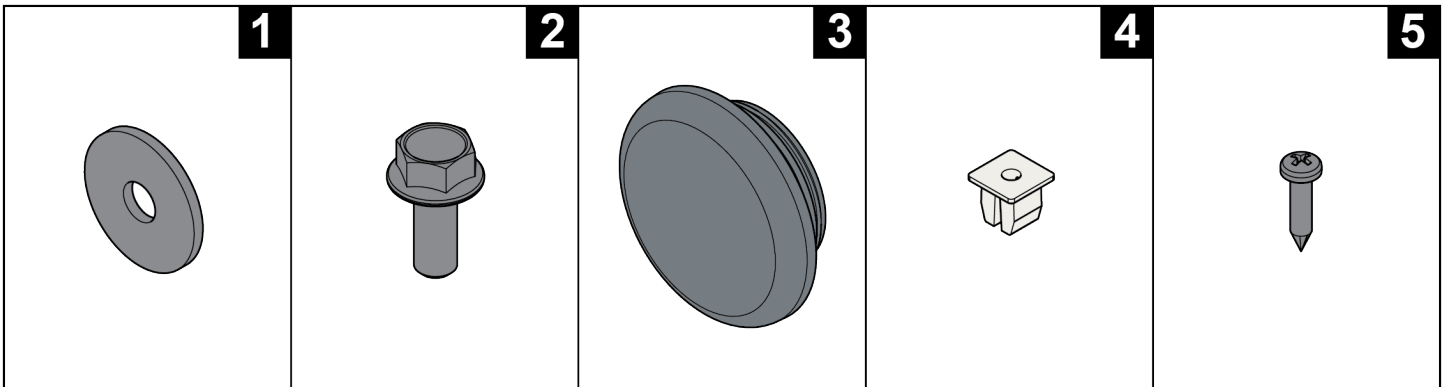

العنصر	الوصف	الكمية
1	غسالة، مسطحة	1
2	برغي، $M8 \times 20$ برأس مسخريه	1
3	نهاية كاب	2
4	عروة تثبيت	4
5	برغي، $M4.2 \times 19$ مم فيلبس برأس	4

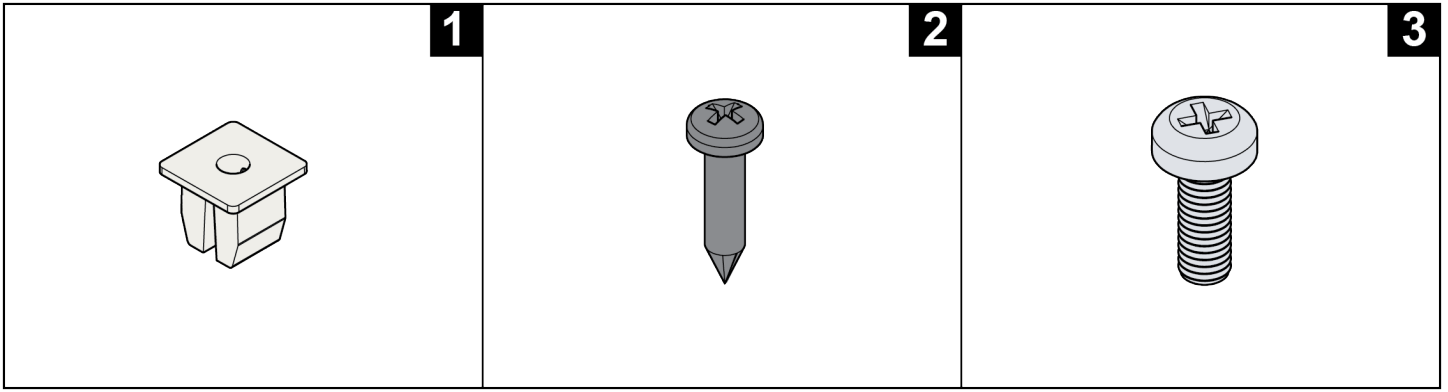

الكمية	الوصف	العنصر
2	عروة تثبيت	1
2	برغي، M4.2 x 19 مم فيليبس برأس	2
5	برغي، M5 x 14، فيليبس برأس مسطحة	3

الأدوات المطلوبة

- مفتاح ألين 7 مم
- مفتاح صندوقي 13 مم مع امتداد
- مفتاح صندوقي 17 مم
- مفك فيليبس رقم 2
- مفك عزم
- مفتاح عزم

ملاحظة: لا تستخدم محركات التأثير لوضع البراغي.

إجراء التجميع

يُوصى بشخصين لهذا الإجراء.

تلميح: اقرأ كل التعليمات وافهمها جيدًا قبل تجميع هذه الوحدة. تحقق من جميع العناصر بجدول. في حال وجود تلف، ارجع إلى قسم خدمة العملاء من هذا الدليل لمعرفة الإجراء المناسب لإعادة أو استبدال أو إعادة طلب الأجزاء.

تركيب مجموعة العمود الأحادي

1. قم بإزالة زمام الربط، الأشرطة، أي أجهزه خري تؤمن العمود حادي
2. ارجي القفل علي المزلاج المحوري باستخدام مفتاح مسدس 7 م ومفتاح مسدس 17 م. ارجي القفل الموجود في قوس محوري علي قاعدة العمود احادي باستخدام مفتاح مسدس 13 م.

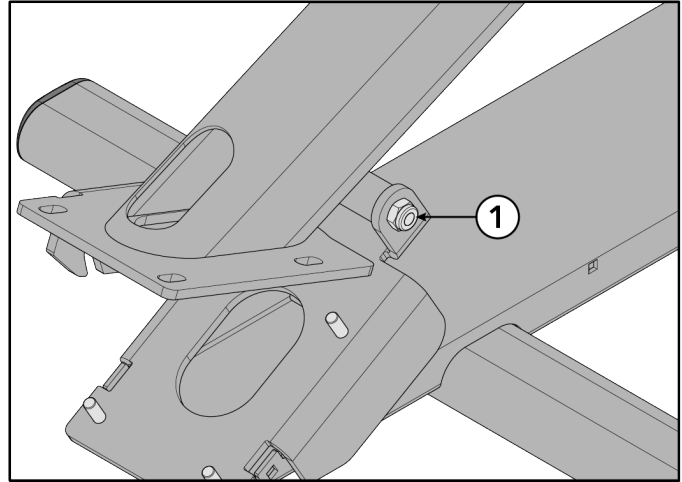
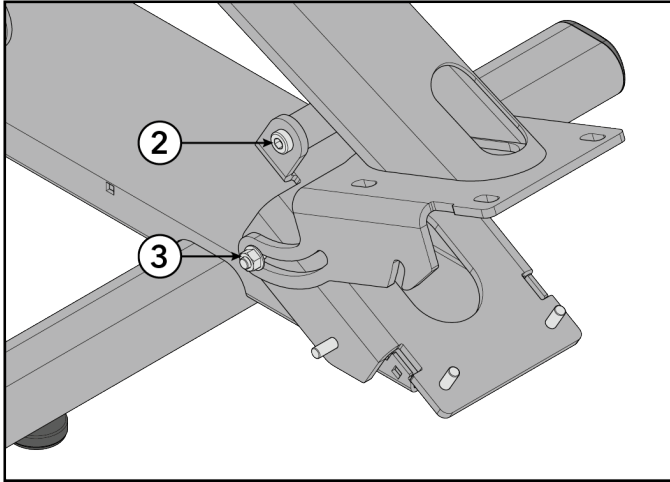

الكمية	الوصف	العنصر
1	صامولة قفل، M10 x 1.50	1
1	الترفاس محوري، M10 x1.50	2
1	صامولة قفل	3

3. امسك العمود الاحادي وشده لاطلي.

الكمية	الوصف	العنصر
1	العمود الأحادي	1

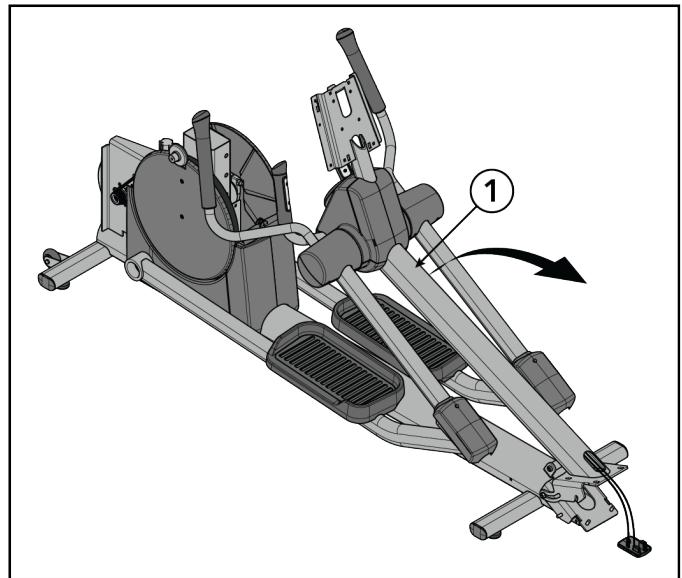

4. ضع إغلاق للبراغي مؤمنا العمود الحادي هيكل الجسم الرئيسي.

ملاحظة: تأكد من الصفحة العلوية متدفقة مع الصفحة السفلية.

الكمية	الوصف	العنصر
4	صامولة قفل	1
4	برغي، $M8 \times 1.25$	2

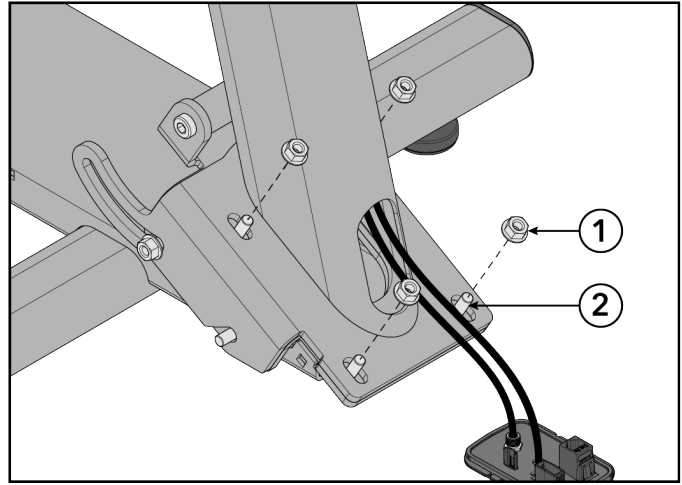

ملاحظة: ضع الإغلاق بالترتيب الموضح دناه.

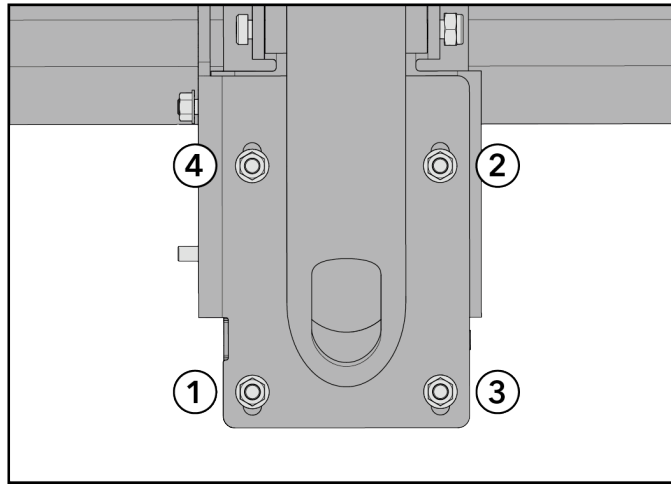

5. ضع إقفال للبراغي مؤمنا العمود الأحادي لي هيكل الجسم الرئيسي استخدام مفتاح 13 م.

الكمية	الوصف	العنصر
1	صامولة قفل	1
1	برغي، $M8 \times 1.25$	2

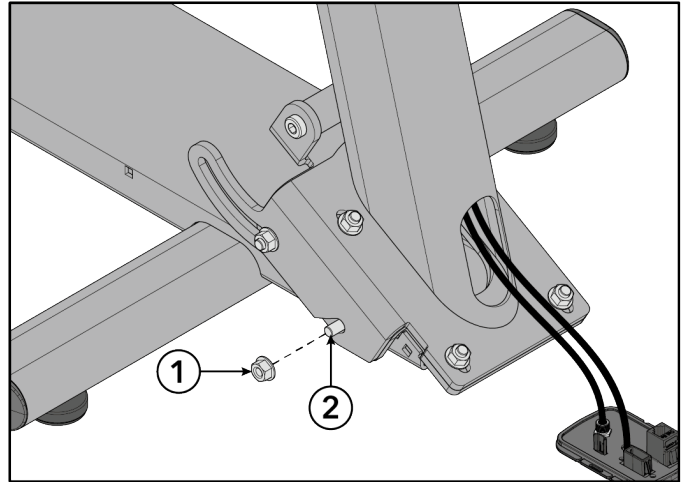

6. احكم ربط الأجهزة بهذا الترتيب:

- a. الترفاس محوري وقفل 35 قدم - بوصة (47.5 يوتن متر)
b. صو اميل قفل ثنائي الجانب إلى 20 قدم - رطل (27 نيون متر).
c. صو اميل قفل رباعية السطح 20 قدم - رطل (27 نيون متر).

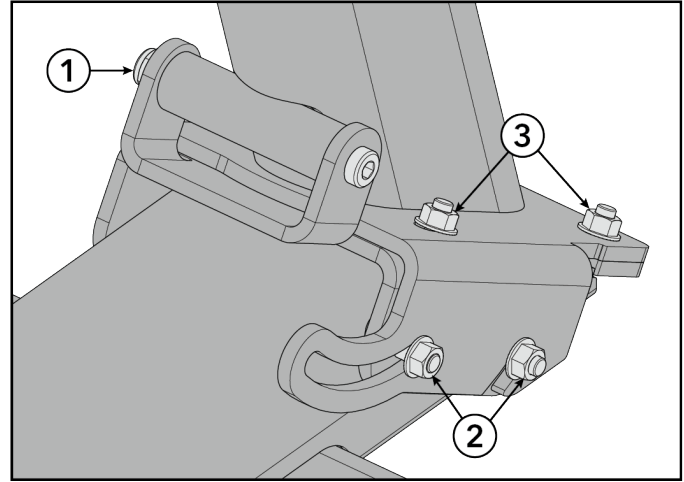

ضع أكفان سفلية ومنفذ توصيل

1. اضغط عروقات التثبيت إلى يمين ويسار هيكل الجسم الرئيسي.
2. ضع براغي تؤمن كفن ايمن سفلي لهيكل الجسم الرئيسي باستخدام مفك فيبيس.
ملاحظة: ضع براغي خلفي ليساعد محاذاة الكفن.

الكمية	الوصف	العنصر
1	كفن ايمن سفلي	1
1	المجموعة الرئيسية	2
2	برغي، $M4.2 \times 19$ مم فيلبس برأس	3
2	عروة تثبيت	4

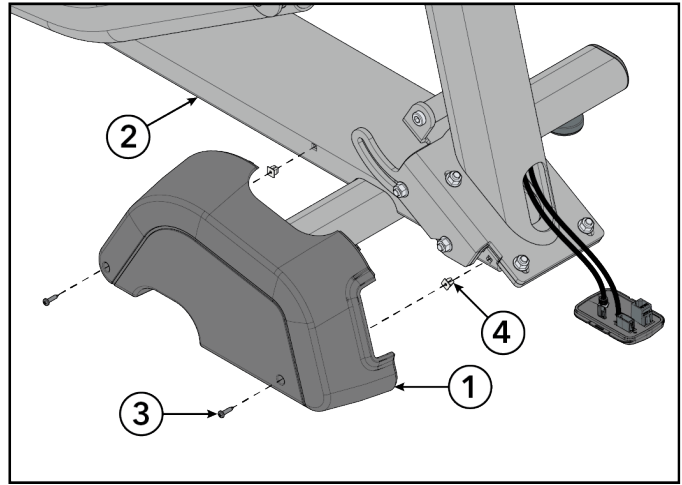

3. حاذي منفذ التوصل مع الكفن الأيمن السفلي

الكمية	الوصف	العنصر
1	منفذ التوصل	1
1	كفن ايمن سفلي	2

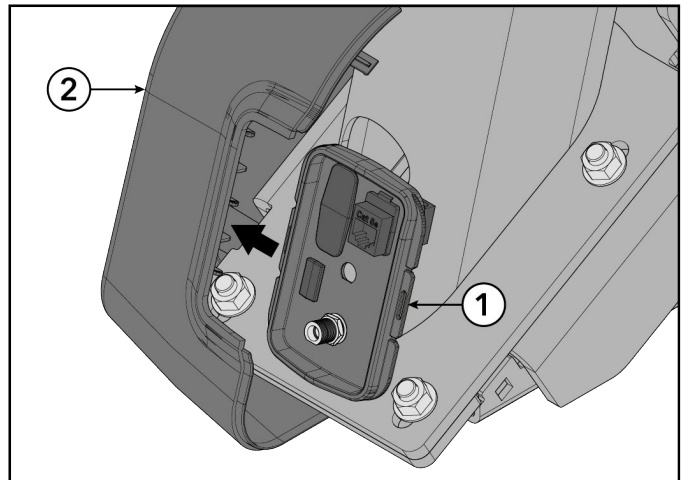

4. بينما تمسك منفذ التواصل في مكانه، ضع براغي تومن كفن ايسر سفلي لهيكل الجسم الرئيسي باستخدام مفك فيلبس.

ملاحظة: ضع براغي خلفي ليسانع محاذاة الكفن.

الكمية	الوصف	العنصر
1	كفن ايسر سفلي	1
1	المجموعة الرئيسية	2
2	برغي، $M4.2 \times 19$ مم فيلبس برأس	3
2	عروة تثبيت	4

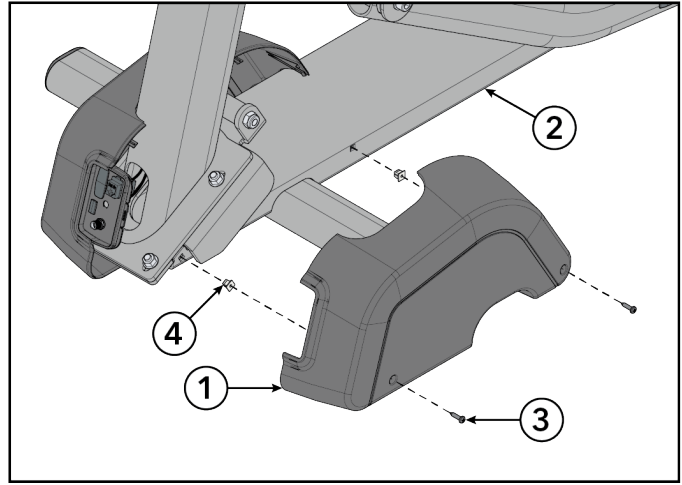

5. أحكم ربط الجهاز إلى 13 بوصة - رطل (1.5 نيوتن متر).

ضع الكفن الخلفي

1. اضغط عروقات التثبيت الكفن الخلفي اسفل وحدة التحكم الرئيسية.

الكمية	الوصف	العنصر
1	كفن خلفي سفلي	1
1	المجموعة الرئيسية	2
4	عروة تثبيت	3

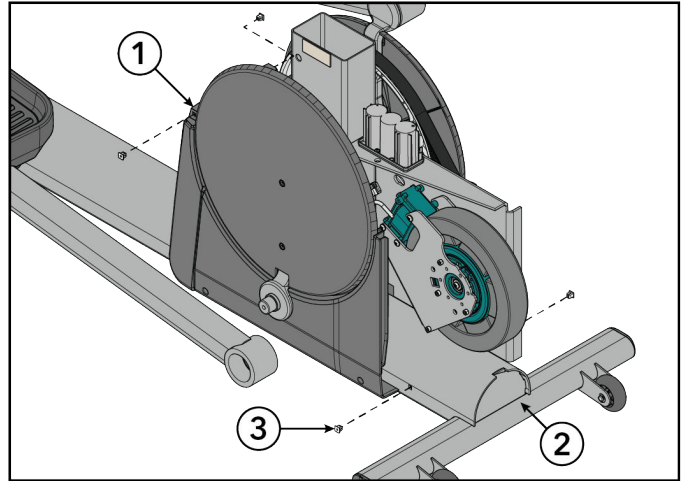

2. ضع براغي تومن كفن خلفي سفلي لكفن خلفي سفلي وهيكل الجسم الرئيسي باستخدام مفك فيلبس

الكمية	الوصف	العنصر
1	كفن خلفي	1
4	برغي، $M4.2 \times 19$ مم فيلبس برأس	2

أحكام ربط الأجهزة حتى 13 قدم-رطل (1.5 نيوتن متر).

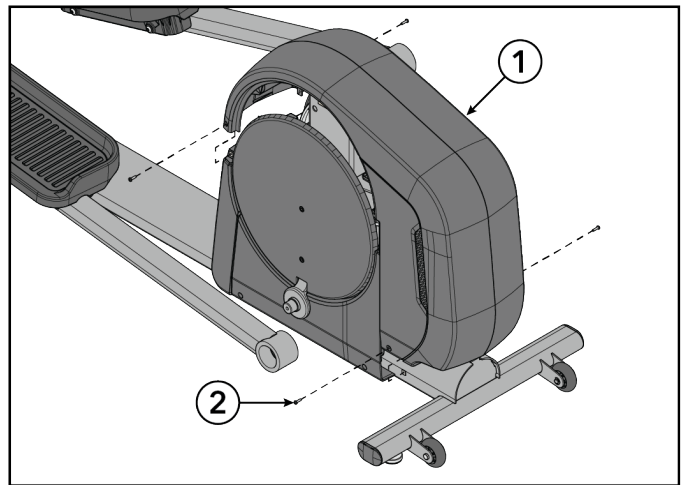

1. لف ذراع الدواسة بمخادني ذراع التنوير.

الكمية	الوصف	العنصر
1	ذراع دواسة	1
1	ذراع التدوير	2

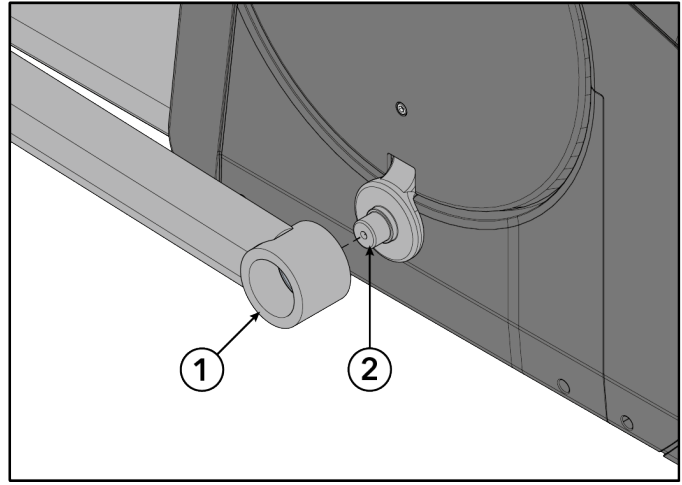

2. ضع براغي وغسالة لتأمين ذراع الدواسة الأيسر لذراع التنوير باستخدام مفتاح 13 م بامتداد.

الكمية	الوصف	العنصر
1	ذراع دواسة	1
1	غسالة, مسطحة	2
1	برغي, M8 x 20 برأس سمعية	3
1	نهاية كاب	4

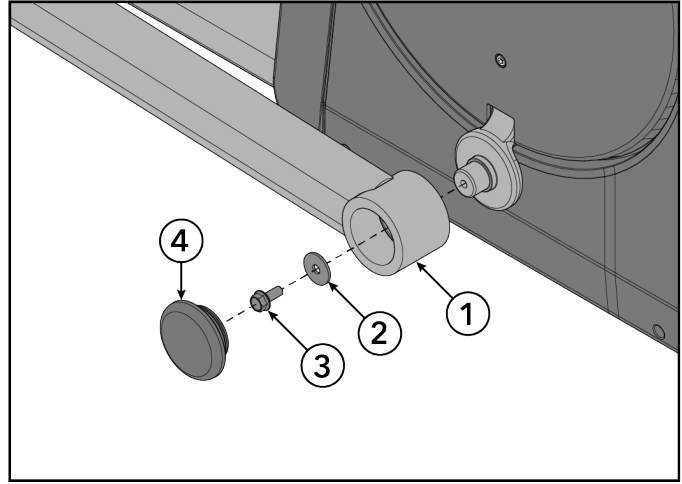

3. اضغط نهاية الكاب إلى ذراع الدواسة ايسر.

4. اضغط نهاية الكاب إلى ذراع الدواسة ايمن.

ضع غطاءات Clevis

1. حشية ابرلاق مطاطي ذراع هزاز

الكمية	الوصف	عنصر
1	حشية مطاطية	1
1	ذراع هزاز	2

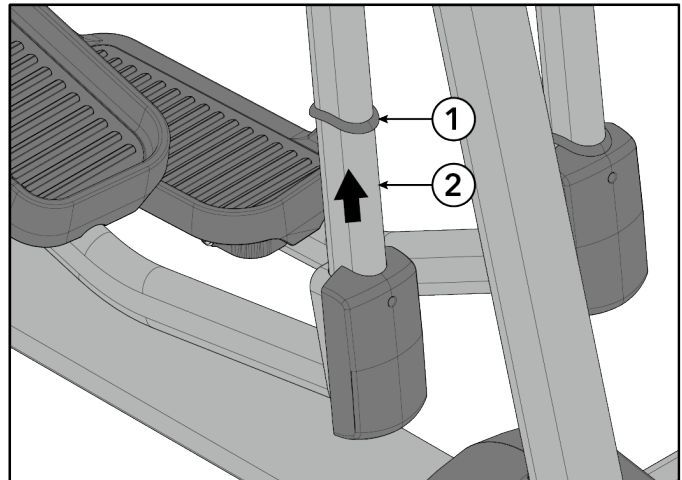

2. ضع برغي كروميت تؤمن غطاء خلفي للذراع الهزاز باستخدام مفك براغ فيلبس

الكمية	الوصف	العنصر
1	الغطاء الخلفي	1
1	ذراع هزاز	2
1	برغي، $M4.2 \times 19$ مم فيلبس برأس	3
1	عروة تثبيت	4



أحكام ربط الأجزاء حتى 13 قدم-رطل (1.5 يوتن متر).

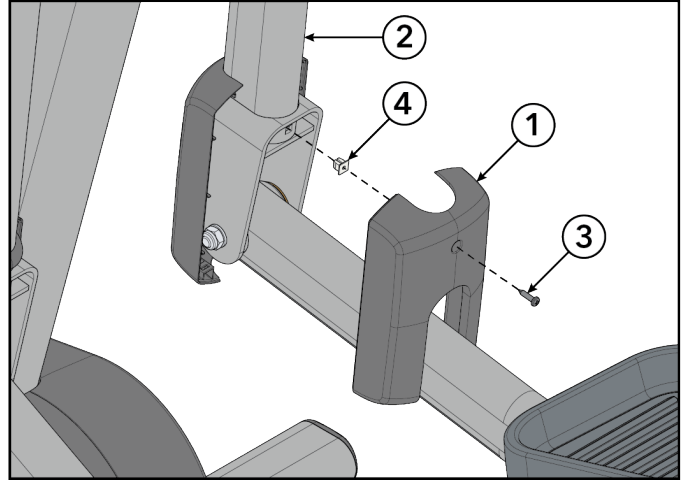

3. حشوية انزلاق مطاطي ذراع هزاز عدل الحشوية بحيث تتدفق مع سقف أعطيه لا يوجد فجوة مرئية بين الحشوية مع الأعطيه

الكمية	الوصف	العنصر
1	حشوية مطاطية	1
1	أعطيه	2

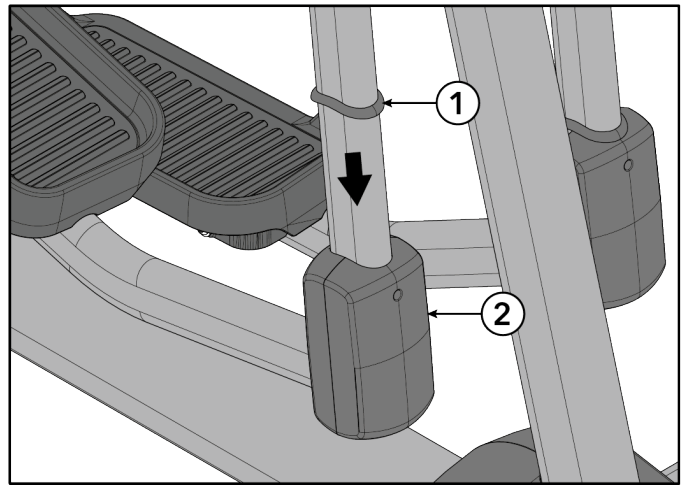

4. كرر الخطوات 1-3 لوضع غطاءه لذراع هزاز

الوصف	العنصر
CSAFE	1
مفاتيح القاعدة، Lifepulse	2
طاقة القاعدة	3
اتصالات القاعدة	4
تلفزيون (اختياري)	5



Discover SE4

الوصف	العنصر
إيثرنت	1
STB HDMI	2
STB IR	3
CSAFE	4
طاقة القاعدة	5
قاعدة الاشارة Lifepulse، مفاتيح القاعدة	6
اتصالات القاعدة	7
RF Coax	8

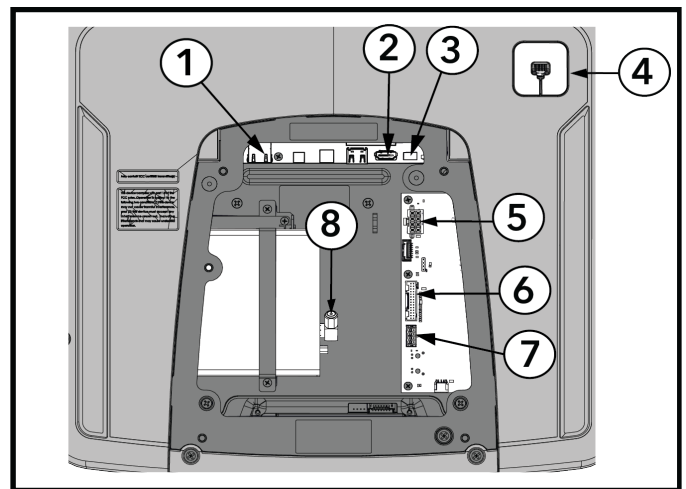

تركيب وحدة التحكم

قم بتركيب براغي تثبيت وحدة التحكم في لحام دعم وحدة التحكم باستخدام مفك فيليبس.

ملاحظة: استخدم الخفاف الموجود أعلى الأجزاء الملحومة بدعامة وحدة التحكم للمساعدة في تركيب وحدة التحكم.

Discover SE4

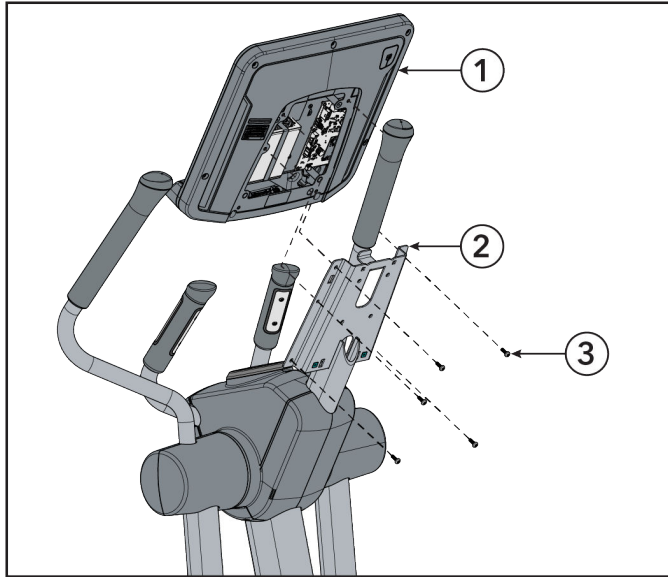

SL

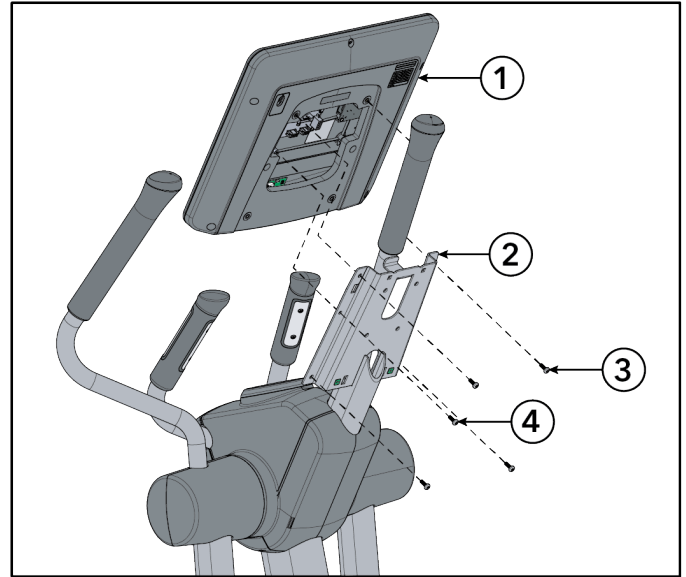

Discover SE4

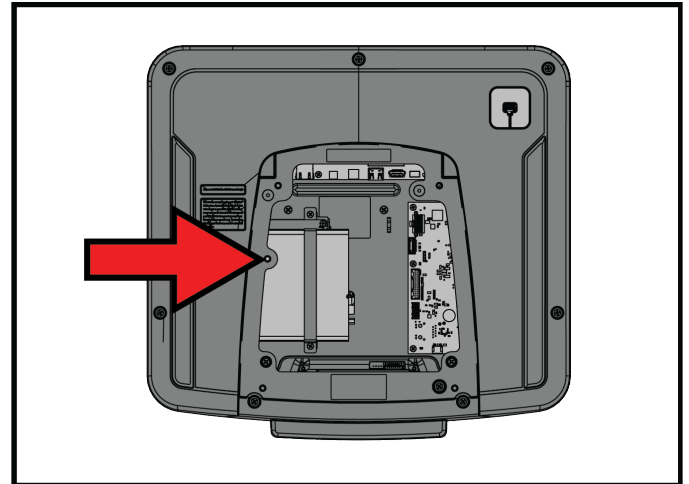

ملاحظة: لا تتم تثبيت المسار في المكان الموضح (بجوار السهم) إذا كانت وحدة التحكم Discover SE4 لها مستقبل (STB) متزامن علوي سيصطدم المسار بمستقبل STB داخل وحدة التحكم

الكمية	الوصف	العنصر
1	وحدة التحكم	1
1	الأجزاء الملحومة بدعامة وحدة التحكم	2
5	برغي, M5 x 14, فيليبس براس مسطحة	3
(انظر ملاحظة)	برغي تأريض	4

ملاحظة: برغي التأريض هو أحد براغي فيليبس مسطحة الرأس M5 X 14 الموضحة في الصف أعلاه.

احكم ربط الأجهزة حتى 16.8 قدم - رطل (1.9 يوتن متر).



ضع الكفن الخلفي لمجموعة وحدة التحكم

1. أدخل عرى التثبيت في الفتحتين الموجودتين ظهر الجزء الملحومة بدعامة وحدة التحكم.
2. ادفع المشابك اعلى الغطاء الخلفي لوحدة التحكم في الفتحات المطابقة بالأجزاء الملحومة بدعامة وحدة التحكم.
3. قم بتثبيت براغي تثبيت غطاء تجميع وحدة التحكم الخلفي في لحام دعم وحدة التحكم باستخدام مفك فيليبس.

الكمية	الوصف	العنصر
1	مجموعة الغطاء الخلفي لوحدة التحكم	1
1	الأجزاء الملحومة بدعامة وحدة التحكم	2
2	برغي، $M4.2 \times 19$ م فيليبس برأس	3
2	عروة تثبيت	4

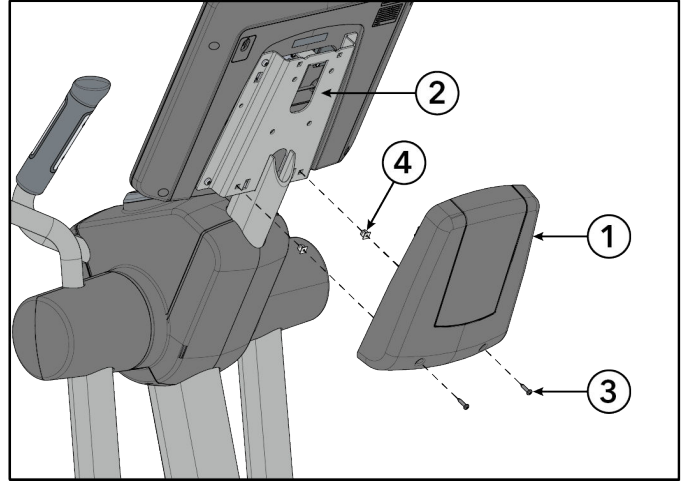

أحكام ربط الأجزاء الى 13 قدم - رطل (1.5 نيوتن متر).



اختبر الوحدة للوقوف على عملها بشكل صحيح.

4. المواصفات

مواصفات المنتج

الاستخدام المخصص	فتيل / تجاري EN ISO 20957 الفئة SA نماذج : ASPX-SL, PF-ASPX, ASPX-SE4
أقصى وزن للمستخدم	400 رطل / 181 كجم
نوع الدفع	موالد
نطاق سرعة الدواسة	2.5 - 14 ميل في الساعة (4 - 22.5 كيلو في الساعة)
مستويات المقاومة	26
متطلبات الطاقة	انظر متطلبات الطاقة الكهربائية قسم
أنظمة مراقبة معدل ضربات القلب	وصلة Lifepulse TM الرقمية المسجلة لمعدل ضربات القلب Polar [®] المتوافق لمراقبة معدل ضربات القلب عن بعد

الأبعاد المادية (بالإنجليزية وحده التحكم)	
طول	85.5 بوصة / 217.2 سنتيمتر
العرض	29.5 بوصة / 74.9 سنتيمتر
الارتفاع	64 بوصة / 162.5 سنتيمتر
الوزن	250 رطل / 113 كجم

5. الخدمة والبيانات الفنية

نصائح الصيانة الوقائية

ملاحظة: لا يمكن الحفاظ على سلامة الجهاز إلا إذا تم فحص الجهاز بانتظام للوقوف على التلف والتآكل. لا تستخدم الجهاز حتى إصلاح أو استبدال الأجزاء المعيبة. انتبه خصيصًا للأجزاء المعرضة للتآكل، على النحو الموضح أدناه.

نصائح الصيانة الوقائية التالية من شأنها أن تحافظ على عمل المنتج بأداء فائق:

- ضع المنتج في مكان بارد وجاف.
- نظف شاشة وحدة التحكم وجميع الأسطح الخارجية باستخدام منظف معتمد ومتوافق (راجع المنظفات المعتمدة والمتوافقة) وقطعة قماش من الألياف الدقيقة.
- قد تتسبب الأظافر الطويلة في تلف أو خدش سطح وحدة التحكم؛ فاستخدم باطن الظفر للضغط على أزرار الاختيار بوحدة التحكم.
- نظف السطح العلوي للدواسات بانتظام.
- نظف المبيت والأذرع المتحركة تمامًا وبشكل منتظم.

ملاحظة: عند تنظيف الوحدة من الخارج، يُوصى بشدة باستخدام منظف غير آكل وقطعة قماش من القطن الناعم. ينبغي عدم استخدام المنظف في أي وقت من الأوقات على أي جزء من الجهاز بشكل مباشر.

المنظفات المعتمدة والمتوافقة

تم اعتماد المنظفين المفضلين بواسطة خبراء موفيقين: Gym Wipes, PureGreen 24. سيقوم المنظفان بإزالة الأتربة والجراثيم والعرق عن الجهاز بشكل آمن وفعال. يُعد PureGreen 24 والتركيبات القوية المضادة للبكتيريا التي تتميز بها Gym Wipes من المطهرات التي تعمل بفاعلية ضد الميكروبات العنقودية الذهبية المقاومة للميثيسيلين (MRSA) وأنفلونزا الخنازير (H1N1).

يتوفر PureGreen 24 في شكل رذاذ مناسب للاستخدام من قبل موظفي النادي الرياضي. استخدم الرذاذ على قطعة قماش من الألياف الدقيقة واسمح للجهاز. استخدم PureGreen 24 على الجهاز لمدة دقيقتين على الأقل لأغراض التطهير العامة ولمدة 10 دقائق على الأقل لمعالجة النظريات والفيروسات.

Gym Wipes عبارة عن مناديل كبيرة وقوية مرطبة مسبقًا للاستخدام مع الجهاز قبل وبعد التمرينات. استخدم Gym Wipes مع الجهاز لمدة دقيقتين على الأقل لأغراض التطهير العامة.

اتصل بخدمة دعم العملاء لطلب هذه المنظفات (1-800-351-3737 أو أرسل بريدًا إلكترونيًا على: customersupport@lifefitness.com).

يمكن كذلك استخدام صابون معتدل وماء أو منظف منزلي معتدل غير آكل لتنظيف الشاشة وجميع الأسطح الخارجية. لا تستخدم إلا قطعة قماش من الألياف الدقيقة. استخدم المنظف على قطعة قماش من الألياف الدقيقة قبل التنظيف. لا تستخدم منظفات قائمة على الأمونيا أو الحمض. لا تستخدم منظفات آكلة. لا تستخدم مناشف ورقية. لا تستخدم المنظفات على أسطح الجهاز مباشرة.

جدول الصيانة الوقائية

العنصر	أسبوعياً	شهرياً	مرتين في السنة
مرحلات وحدة التحكم	نظيف		فحص
حاملات الزجاجات / أدراج الملحقات	نظيف	فحص	
مسامير تثبيت وحدة التحكم			فحص
الأجهزة			فحص
الإطار	نظيف		فحص
الأغطية البلاستيكية	نظيف	فحص	
مستشعرات Lifepulse	تنظيف / فحص		
أدوات موازنة الساق		فحص / ضبط	
البواسط	نظيف	فحص	

استكشاف أعطال شريط الصدر **Polar**® الخاص بمعدل ضربات القلب وإصلاحها

قراءة معدل ضربات القلب غريبة أو غير موجود تماماً

السبب المحتمل	الإجراء التصحيحي
أقطاب جهاز إرسال الحزام غير جافة بالقدر الكافي لانقطاع القراءات الصحيحة لمعدل ضربات القلب.	جفف أقطاب جهاز إرسال الحزام.
أقطاب جهاز إرسال الحزام غير موضوعة على الجلد باستواء.	تأكد أن أقطاب جهاز إرسال الحزام موضوعة على الجلد باستواء.
يجب تنظيف جهاز إرسال الحزام.	اغسل جهاز إرسال الحزام بصابون معتدل وماء.
جهاز إرسال الحزام غير معد بشكل صحيح.	إعداد جهاز إرسال الحزام يكفل بإحضاره ضمن 1 قدم من جهاز الاستقبال. جهاز الاستقبال في وحدة التحكم. بعد عرض معدل ضربات القلب على وحدة التحكم، يمتد النطاق إلى 3 أقدام.
بطارية حزام الصدر فارغة.	اتصل بخدمة دعم العملاء لمعرفة تعليمات كيفية استبدال حزام الصدر.

قراءات معدل ضربات القلب مرتفعة بشكل غير طبيعي

السبب المحتمل	الإجراء التصحيحي
تداخل كهرومغناطيسي من أجهزة تلفزيون و/أو هواتف.	انقل جهاز التدريب بضع بوصات بعيداً عن السبب المحتمل، أو انقل السبب المحتمل بضع بوصات بعيداً عن جهاز التدريب، إلى أن تصبح قراءات معدل ضربات القلب دقيقة.
تداخل كهرومغناطيسي من الهواتف المحمولة.	
تداخل كهرومغناطيسي من أجهزة الكمبيوتر.	
تداخل كهرومغناطيسي من السيارات.	
تداخل كهرومغناطيسي من خطوط طاقة عالية الجهد.	
تداخل مغناطيسي من جهاز تدريب يعمل بمحرك.	

إذا كانت قراءة معدل ضربات القلب غريبة أو مفقودة، فقط بما يلي:

- جفف اليدين لمنع الانزلاق.
- ضع اليدين على المستشعرات الموجودة في المقود المتحرك.
- أمسك بالمستشعرات بإحكام.
- استخدم الضغط الثابت حول المستشعرات.

إعادة تدوير البطارية

أزل البطارية القابلة للشحن وأعد تدويرها قبل التخلص من المنتج في نهاية عمره المفيد. افصل مصدر الطاقة (إن أمكن) قبل إزالة البطارية. للوصول إلى البطارية، قم بفك البراغي المثبتة للغطاء الخلفي العلوي بظهور جهاز التدريب CROSS-trainer. توجد البطارية بالقرب من أعلى الإطار، مباشرة أسفل الأغطية الخلفية التي يجب فكها. لإزالة البطارية، قم بإزالة السلكين المتصلين بالبطارية والبرغيين اللذين يثبتان البطارية في مكانها. تخلص من البطارية بطريقة صحيحة.

كيف يتم

التعرف على القاعدة

راجع التعرف على القاعدة للاطلاع على معلومات أكثر تفصيلاً.

كيفية الحصول على خدمة المنتج

1. تحقق من العرض وراجع تعليمات التشغيل. قد تكون المشكلة عدم الإلمام بالمنتج وميزاته والتمرينات.
2. عين موضع الرقم التسلسلي للوحدة الموجود أعلى يمين الموازن الأمامي ودونه.
3. اتصل بخدمة دعم عملاء Life Fitness على <http://www.lifefitness.com>.

6. الضمان

ما الذي يشمل الضمان

عماز Life Fitness Family of Brands التارين التجاري هذا مضمون بكونه خالياً من جميع عيوب المواد والصناعة.

من الذي يشمل الضمان

المشتري الأصلي أو أي شخص يحصل على المنتج كهدية من المشتري الأصلي. سيكون الضمان لاغنياً في حالات نقل الملكية اللاحقة.

كم المدة التي يشملها الضمان

تتوفر تغطية الضمان بموجب منتج محدد وفقاً للتوجيهات الواردة في معلومات الضمان.

من يسدد الانتقال والتأمين للحصول على الخدمة

إذا توجب إعادة المنتج أو أي قطعة يشملها الضمان إلى منشأة الخدمة من أجل الإصلاح، فإننا، Life Fitness Family of Brands، سنسدد جميع رسوم النقل والتأمين للسنة الأولى. وأنت مسؤول عن رسوم النقا والتأمين بعد السنة الأولى.

ما الذي تقوم به لتصحيح العيوب المشمولة بالضمان

سنقوم بشحن أي قطع أو مكونات جديدة أو معاد تصنيعها إليك، أو سنقوم، بناءً على اختيارك، باستبدال المنتج. وتكون هذه القطع المستبدلة مضمونة لبقية فترة الضمان الأصلي.

ما الذي لا يشمل الضمان

أي أعطال أو أضرار ناتجة عن الخدمة غير المعتمدة، سوء الاستخدام، الحوادث، الإهمال، التجميع أو التركيب غير الصحيح، الحطام الناتج عن أي أنشطة إنشائية في بيئة المنتج، الصدا أو التآكل نتيجة لموقع المنتج، التغييرات أو التعديلات دون إذن كتابي من طرفنا أو بسبب التصغير من جانبك في استخدام وتشغيل وصيانة المنتج على النحو الموضح في دليل التشغيل ("الدليل") الخاص بك.

يزود المنتج بشبكة واحدة قابلة للاستبدال من النوع RJ45 ومنفذ واحد RJ45. يتفق هذا المنفذ مع مواصفات FitLinxx CSAFE بتاريخ 4 أغسطس 2004 التي تنص على: 4.75 Any Product damage caused by a load exceeding this FitLinxx CSAFE specification is covered by warranty. 10 فولت تيار مباشر؛ تيار بحد أقصى 85 مللي أمبير. Any Product damage caused by a load exceeding this FitLinxx CSAFE specification is not covered by warranty.

تتطلب جميع شروط هذا الضمان في حال نقل المنتج خارج الحدود القارية للولايات المتحدة الأمريكية (باستثناء ألاسكا وهاواي وكندا) وعندها يخضع للشروط المنصوص عليها من قبل الممثل المحلي المتمد لهذه Life Fitness البلد.

ما الذي يتوجب عليك القيام به

الاحتفاظ بدليل على شراء واستخدام وتشغيل وصيانة المنتج على النحو المحدد في الدليل؛ إخطار محل الشراء بأي عيب في غضون 10 أيام من اكتشاف العيب؛ في حال توجيه تعليمات بذلك، إعادة أي قطعة معيبة لاستبدالها، أو المنتج بالكامل، إذا لزم الأمر، لإصلاحه. تحتفظ Life Fitness بحق تقرير إذا ما كان يجب إعادة المنتج لإصلاحه أم لا.

كيفية الحصول على القطع والخدمة

راجع قسم المقر الرئيسي للشركة بهذا الدليل للاطلاع على معلومات الاتصال بالخدمة المحلية الخاصة بك. أشر إلى اسمك وعنوانك والرقم المسلسل للمنتج الخاص بك (قد يكون لوحات التحكم والإطارات أرقامًا متسلسلة مختلفة) وسيخبرونك بكيفية الحصول على القطعة البديلة، أو، إذا لزم الأمر، ترتيب الحصول على الخدمة في مكان وجود المنتج الخاص بك.

الضمان الحصري

هذا الضمان المحدود بديلاً لجميع الضمانات الأخرى أيًا كان نوعها سواء صريحة أو ضمنية، بما في ذلك وعلى سبيل المثال لا الحصر الضمانات المضمنة الخاصة بالرواج والمناسبة لغرض محدد، وجميع الالتزامات والمسؤوليات الأخرى من جانبنا. ولا تحمل أو نفوض أي شخص ليقوم نيابة عنا بتحمل أي التزام أو مسؤولية تتعلق ببيع هذا المنتج. ولا تحمل في أي حال من الأحوال المسؤولية بموجب هذا الضمان، أو خلافه، عن أي ضرر يلحق بأي شخص أو ممتلكات، بما في ذلك أي خسائر في الأرباح أو المدخرات، أو عن أي أضرار خاصة أو غير مباشرة أو ثانوية أو عرضية أو لاحقة أيًا كانت نتج عن استخدام أو عدم القدرة على استخدام هذا المنتج. بعض الدول لا تسمح باستثناء أو تقييد للضمانات المحدودة أو للمسؤولية عن الأضرار العرضية أو اللاحقة، وبالتالي فإن القيود أو الاستثناءات أعلاه قد لا تنطبق عليك.

التغييرات التي تطرأ على الضمان غير معتمدة

لا يحق لأي شخص تغيير أو تعديل أو مد شروط هذا الضمان المحدود.

آثار قوانين الدولة

يتمنح هذا الضمان حقوقاً قانونية محددة، وقد يكون لديك حقوقاً أخرى تختلف من دولة لأخرى ومن بلد لآخر.

تعليمات غطاء الضمان

من فضلك استعمل الينك ادناه للوصول الي تعليمات الضمان.

<http://lifecyclefitness.com/warranties>

