

Cybex - R Series Dikey Bisiklet

Montaj Talimatları



Bölüm Numarası
1008126-0015 AC

CYBEX®

Şirket Merkezi

10601 W Belmont Ave, Franklin Park, IL 60131 • U.S.A.

847.288.3300 • FAKS: 847.288.3703

Servis telefon numarası: 800.351.3737 (ABD, Kanada içinde ücretsiz)

Global Websitesi: www.cybexintl.com

Uluslararası Şubeler

AMERİKA KITASI

Kuzey Amerika

Cybex International Inc.

10601 W Belmont Ave
Franklin Park, IL 60131 U.S.A.
Telefon: (847) 288 3300

Servis E-postası: customersupport@lifefitness.com

Satış/Pazarlama E-postası:
commercialsales@lifefitness.com

Brezilya

Life Fitness Brasil

Av. Rebouças, 2315
Pinheiros
São Paulo, SP 05401-300
BRAZIL

SAC: 0800 773 8282 opsiyon 2

Telefon: +55 (11) 3095 5200 opsiyon 2

Servis E-postası: suportebr@lifefitness.com

Satış/Pazarlama E-postası: vendasbr@lifefitness.com

Latin Amerika ve Karayipler*

Life Fitness, LLC

10601 W Belmont Ave
Franklin Park, IL 60131 U.S.A.
Telefon: (847) 288 3300

Servis E-postası: customersupport@lifefitness.com

Satış/Pazarlama E-postası:
commercialsales@lifefitness.com

AVRUPA, ORTA DOĞU ve AFRİKA (EMEA)

Hollanda ve Lüksemburg

Life Fitness Atlantic BV

Bijdorpplein 25-31
2992 LB Barendrecht
THE NETHERLANDS
Telefon: (+31) 180 646 666

Servis E-postası: service.belux@lifefitness.com

Satış/Pazarlama E-postası:
marketing.belux@lifefitness.com

İngiltere

Life Fitness (İNGİLTERE) LTD

Queen Adelaide
Ely, Cambs, CB7 4UB
Telefon: Genel Müdürlük (+44) 1353.666017
Müşteri Destek (+44) 1353.665507

Servis E-postası: uk.support@lifefitness.com

Satış/Pazarlama E-postası: life@lifefitness.com

Almanya, Avusturya, İsviçre

Life Fitness Europe GMBH

Neuhofweg 9
85716 Unterschleißheim
GERMANY
Telefon:

+49 (0) 89 / 31775166 Almanya

+43 (0) 1 / 6157198 Avusturya

+41 (0) 848 / 000901 İsviçre

Servis E-postası: kundendienst@lifefitness.com

Satış/Pazarlama E-postası: vendasbr@lifefitness.com

İspanya

Life Fitness IBERIA

C/Frederic Mompou 5,1ªª
08960 Sant Just Desvern Barcelona
SPAIN

Telefon: (+34) 93.672.4660

Servis E-postası: servicio.tecnico@lifefitness.com

Satış/Pazarlama E-postası: info.iberia@lifefitness.com

BELÇİKA

Life Fitness Benelux NV

Parc Industriel de Petit-Rechain
4800 Verviers
BELGIUM
Telefon: (+32) 87 300 942

Servis E-postası: service.belux@lifefitness.com

Satış/Pazarlama E-postası:
marketing.belux@lifefitness.com

Tüm diğer EMEA ülkeleri ve EMEA* iş distribütörleri

Life Fitness Atlantic BV

Bijdorpplein 25-31
2992 LB Barendrecht
THE NETHERLANDS
Telefon: (+31) 180 646 644

Servis E-postası: EMEAServiceSupport@lifefitness.com

ASYA PASİFİK (AP)

Japonya

Life Fitness Japan, Ltd.

4-17-33 Minami Aoyama 1F/B1F
Minato-ku - Tokyo 107-0062
Japonya

Telefon: (+81) 0120.114.482

Faks: (+81) 03-5770-5059

Servis E-postası: service.lfj@lifefitness.com

Satış/Pazarlama E-postası: sales@lifefitnessjapan.com

Hong Kong

Life Fitness Asia Pacific LTD

26/F, Global Trade Square
21 Wong Chuk Hang Road
Wong Chuk Hang
Hong Kong

Telefon: (+852) 25756262

Faks: (+852) 25756894

Servis E-postası: service.hk@lifefitness.com

Satış/Pazarlama E-postası:
hongkong.sales@lifefitness.com

Tüm Diğer Asya Pasifik ülkeleri ve Asya Pasifik distribütörü*

Life Fitness Asia Pacific LTD

26/F, Global Trade Square
21 Wong Chuk Hang Road
Wong Chuk Hang
Hong Kong

Telefon: (+852) 25756262

Faks: (+852) 25756894

Servis E-postası: service.hk@lifefitness.com

Satış/Pazarlama E-postası:
hongkong.sales@lifefitness.com

*Ayrıca yerel temsilcilikler veya distribütörler/bayiler için www.cybexintl.com adresini ziyaret edin

Kullanıcı ve Servis Dokümanları Linki

<https://lifefitness9512.zendesk.com/hc/en-us>

<https://lfworld.lifefitness.com>

Additional information is available online using the links above.

تتوفر معلومات إضافية على الإنترنت باستخدام الرابط أعلاه.

点击上面的链接可在线获取更多信息。

Flere oplysninger er tilgængelige online gennem linket ovenfor.

Bijkomende informatie is online beschikbaar via bovenstaande link.

Vous trouverez plus d'informations en ligne à l'aide du lien ci-dessus.

Zusätzliche Informationen finden Sie online über den oben angegebenen Link.

Ulteriori informazioni sono disponibili online utilizzando il link sopra riportato.

追加情報は上記リンクを使用してオンラインで利用可能です。

상기 링크를 통해 온라인에서 추가 정보를 볼 수 있습니다.

Informações adicionais estão disponíveis on-line, através do link acima.

Дополнительная информация доступна в интернете по ссылке, указанной выше.

Mediante el enlace anterior podrá acceder a información adicional en línea.

Ytterligare information finns online genom att använda länken ovan.

İnternet üzerinden daha fazla bilgi edinmek için yukarıdaki bağlantıyı kullanabilirsiniz.

هناك معلومات إضافية متاحة على الإنترنت باستخدام الرابط أعلاه.

Informazio osagarria eskuragarri dago goiko estekaren bidez.

Допълнителна информация можете да намерите онлайн, като използвате връзката по-горе.

Mitjançant l'enllaç anterior podreu accedir a informació addicional en línia.

使用上面的連結線上提供額外資訊。

Dodatne informacije možete pronaći na internetu sljedeći vezu iznad.

ከላይ የተቀመጠውን አገናኝ(ሊንክ) በመጠቀም መረጃዎች አንላይን ያገኛሉ።

Lisätietoja on saatavissa verkosta käyttämällä yllä olevaa linkkiä.

Wubetumi anya nsem afoforo aka ho wo websait so denam asem a ewo atifi ho a wubemia so so.

Πρόσθετες πληροφορίες είναι διαθέσιμες online χρησιμοποιώντας το σύνδεσμο παραπάνω.

מידע נוסף זמין באופן מקוון באמצעות הקישור לעיל.

További információ elérhető online, a fenti hivatkozás segítségével.

Viðbótarupplýsingar eru fáanlegar á netinu með því að smella á tengilinn hér fyrir ofan.

Plus indicium per superum situm potes invenire.

മുകളിലുള്ള ലിങ്ക് ഉപയോഗിച്ച് ഓൺലൈനിൽ കൂടുതൽ വിവരങ്ങൾ ലഭ്യമാണ്.

Ytterligere informasjon er tilgjengelig på nettet via linken ovenfor.

Dodatkowe informacje są dostępne online pod powyższym odnośnikiem.

Informações adicionais estão disponíveis online a usar o link acima.

Informații suplimentare sunt disponibile online, utilizând link-ul de mai sus.

Dodatne informacije dostupne su na mreži putem gornjeg linka.

Ďalšie informácie sú dostupné online na vyššie uvedenom odkaze.

İçindekiler Tablosu

Güvenlik

Güvenlik Talimatları.....	4
---------------------------	---

Başlarken

Dikey Bisikletin Yerine Yerleřtirmesi ve Sabitlenmesi.....	6
Elektrik Gücü Gereksinimleri (Harici Güç Kaynađı Kullanan Üniteler İçin Geçerlidir).....	7
Opsiyonel Harici Güç Kaynađı.....	7
Konsol Güç Kaynađını Kontrol Etme - 50L Konsol.....	8
Özellikler.....	8

Genel Görünüm

Ürün Özellikleri.....	9
Bađlantılar.....	9
Pedal Kayıřlarının Ayarlanması.....	10
Selenin Ayarlanması.....	11

Servis ve Teknik Veriler

Koruyucu Bakım Programı.....	12
Koruyucu Bakım İpuçları.....	12
Onaylı ve Uyumlu Temizleyiciler.....	12
Kalp atıř hızını ölçen Polar® Göğüs Kayıřında Sorun Giderme.....	13
Lifepulse™ Sensörlerinde Sorun Giderme.....	14
Ürün Servis Hizmeti Alma.....	14
Bataryayı Deđiřtirme.....	14

Kurulum

Donanım ve Gerekli Araçlar.....	15
Başlamadan Önce.....	16
Tekil Kolonu Zemine Yerleřtirme.....	17
Sol Tekil Kolon Kapađının Tekil Kolona Monte Edilmesi.....	17
Sađ Tekil Kolon Kapađını Sol Tekil Kolon Kapađına Yerleřtirme.....	18
Gidon Kapaklarını Yerleřtirme.....	19
Gövdeden Konsola Kablo Bađlantıları - 50L.....	20
Gövdeden Konsola Kablo Bađlantıları - 70T.....	20
Konsolu ve Konsol Arka Kapađını Yerleřtirme.....	20

Cybex® ve Cybex logoları Cybex International Inc.'nin tescilli markalarıdır.

YASAL UYARI: Cybex International, Inc. bu kılavuzun içerikleri ile ilgili hiç bir taahhüt ve garanti vermemektedir. Bu dokümanı herhangi bir zamanda deđiřtirme veya tarif edilen üründe uyarı yapmadan veya herhangi bir kiřiyi yapılacak revizyonlar ve deđiřikliklerle ilgili önceden uyarma sorumluluđu bulunmadan deđiřiklik yapma hakkını saklı tutarız.

© Copyright 2022, Life Fitness, LLC. All Rights Reserved. Life Fitness, Hammer Strength, Cybex, ICG and SCIFIT are registered trademarks of Life Fitness, LLC and its affiliated companies and subsidiaries. Disclaimer: Images and specifications are current as of the date of publication and are subject to change.

10601 W Belmont Ave, Franklin Park, IL 60131 • 800-351-3737 • 847-288-3700 •

www.cybexintl.com • 1008126-0015 AC • 2022

Güvenlik

Güvenlik Talimatları

 Bu ürünü kullanmadan önce bütün talimatları okuyun.

-  **DİKKAT:** Bu ekipmanda yapılan her türlü değişiklik veya modifikasyon ürün garantisini geçersiz kılar.
-  **UYARI:** Egzersiz ekipmanının yanlış veya aşırı kullanımı sağlıkla ilgili yaralanmalara neden olabilir. Life Fitness Family of Brands Bir egzersiz programına başlanmadan önce; kullanıcının özellikle aile geçmişinde yüksek tansiyon veya kalp rahatsızlığı varsa veya kullanıcı 45 yaşın üstündeyse veya sigara içiyorsa, kolesterol seviyesi yüksekse, obezse veya o ana kadar düzenli egzersiz yapmamışsa; bir doktora görünüp kapsamlı bir tıbbi muayeneden geçmesini ÖZELLİKLE tavsiye etmektedir. Kullanıcı, egzersiz sırasında herhangi bir zamanda halsizlik, baş dönmesi, ağrı veya nefes daralması yaşarsa, egzersizi hemen bırakmalıdır.
-  **UYARI:** Yanık, yangın, elektrik şoku veya yaralanma riskini azaltmak için, her bir ürünü uygun şekilde topraklanmış elektrik çıkışlarına bağlamak zorunludur.
-  **UYARI:** Kalp atış hızı izleme sistemleri yanlış olabilir. Çok fazla egzersiz yapmak ciddi yaralanmalara hatta ölüme neden olabilir. Halsizlik hissederseniz egzersiz yapmayı hemen bırakın.
-  **UYARI:** Esneme için kullanmayın ve kayış veya diğer cihazlara bağlamayın.
-  **UYARI:** Pilleri çocukların ulaşamayacağı bir yerde saklayın.
 - Bazı göğüs bantları çıkarılabilir pil içerebilir.
 - Pil yutmak özofagusta potansiyel yırtılma ve kimyasal yanık oluşumuna sebep olacağından, ciddi yaralanmalara ve 2 saat kadar kısa bir süre içinde ölüme sebebiyet verebilir.
 - Eğer çocuğunuzun pil yuttuğundan şüpheleniyorsanız hemen yerel zehirlenme kontrol noktanızı arayarak uzman yardımına başvurun.
 - Cihazları inceleyin ve pil bölümünün doğru şekilde emniyete alındığını kontrol edin. (örneğin vidanın ya da mekanik bağlantının sıkı olduğunu.) Eğer bölme emniyete alınmamışsa kullanmayın.
 - Kullanılmış pilleri güvenli bir şekilde hemen atın. Bitmiş piller halen tehlikeli olabilir.
 - Düğme pillerin doğurabileceği riskler ve çocukların güvenliğinin nasıl sağlanacağı ile ilgili çevrenizdekileri bilgilendirin.
-  **UYARI:** Bisikletin en geniş kenarı ile her iki taraftaki nesnelere arasında en az 41 cm (16 inç) mesafe bırakın. Bisikletin önünde ve arkasında en az 3ft. (0,9 m), bisiklete binilen yönde ise en az 2 ft. (0,6 m) boşluk bırakın.
-  **TEHLİKE:** Elektrik çarpması riskini azaltmak için temizlik veya bakım yapmadan önce ürünün fişini mutlaka çıkarın.
 - Eğer ürün hasarlı bir güç kablosuna veya elektrik fişine sahipse ya da düşmüş, hasar görmüş veya bir bölümü su içerisine daldırılmışsa, kesinlikle çalıştırmayın. Müşteri Hizmetleri ile iletişime geçin.
 - Ürünün konumunu belirlerken, güç kablosunun takılı olduğu priz kullanıcının erişebileceği bir mesafede olduğundan emin olun. Elektrik kablosunun dolanmadığından, bükülmediğinden ve diğer ekipmanların ya da cisimlerin altında sıkışmadığından emin olun.
 - Eğer elektrik kaynak kablosu hasar görmüşse, üretici, yetkili bir servis bayisi veya benzer şekilde yetkili bir kişi tarafından tehlike oluşmasını engellemek için değiştirilmesi gerekir.
 - Doğru kullanım için her zaman konsol talimatlarını uygulayın.
 - Bu cihaz, güvenliklerinden sorumlu bir kişinin gözetiminde veya talimatıyla cihazı kullanmadıkları süre fiziksel, duyuşsal veya zihinsel melekeleri ya da tecrübe veya bilgisi yetersiz kişiler (çocuklar dahil) tarafından kullanılmak üzere tasarlanmamıştır.
 - Bu ürünü dış mekanlarda, havuz kenarında veya nemin yüksek olduğu alanlarda kullanmayın.
 - Ürünü asla hava delikleri kapatılmış şekilde kullanmayın. Hava deliklerini tüy, saç veya herhangi bir tıkaçıcı malzemeden uzak tutun.
 - Bu ürünlerdeki herhangi bir açıklığa asla yabancı nesnelere sokmayın. İçine herhangi bir nesne düşerse; elektriğini kesin, elektrik kablosunu prizden çekin ve nesneyi düştüğü yerden dikkatlice çıkarmaya çalışın. Ögeye ulaşılamıyorsa, müşteri destek hizmetleri ile iletişime geçin.
 - Sıvı içeren kapları aksesuar gözü veya tablası dışında ünitenin üzerine koymayın. Kapaklı kaplar kullanmanız önerilmektedir.
 - Bu ürünleri yalınayak kullanmayın. Daima ayakkabı giyin. Kauçuk veya tabanı kaymayan ayakkabılar giyin. Topuklu, kösele, çivili veya çivisiz kramponlar giymeyin. Ayakkabı tabanının arasına taş sıkışmadığından emin olun.
 - Bol giysileri, ayakkabı bağcıklarını ve havluları hareketli kısımlardan uzak tutun.
 - Kullanım esnasında aletin içine veya altına uzanmayın veya aleti yana doğru eğmeyin.
 - Bu cihazın çocuklar tarafından kullanımı uygun değildir. 14 yaşın altındaki çocukları makineye yaklaştırmayın.

- Egzersiz sırasında başka kişilerin kullanıcıya ya da makineye müdahale etmesine izin vermeyin.
- Üniteyi prize takıp kullanmadan önce bir saat LCD konsolun sıcaklık açısından "normalleşmesini" bekleyin.
- Ürün kullanılmıyorsa LIFE FITNESS ürünün fişinin çekilmesini önerir. Kullanılmadığında ve parçaları takarken veya çıkarırken fişi elektrik prizinden çekin.
- Bu ürünleri bu kılavuzda anlatılan amacına uygun kullanın. Üretici tarafından önerilmeyen bağlantı parçalarını kullanmayın.
- Ayaklı ekipman sabit ve düz bir zemine monte edilmelidir.
- Plastik plakaların üzerine basmayın veya üzerinde oturmayın.
- Bisiklete binerken veya inerken dikkatli olun. Dengenizi korumanız gerektiğinde sabit tırabzanları kullanın.
- Egzersize başlamadan önce, ürün üzerindeki tüm uyarıları okuyun.
- Uyarılar eksikse veya okunmuyorsa, uyarı etiketlerinin yerleştirilmesi hakkında destek almak için Müşteri Destek Hizmetlerine danışın. Uyarı etiketleri her ürünle birlikte verilir ve ürün kullanılmadan önce mutlaka yerlerine yerleştirilmiş olmalıdır. Eksik veya kayıp uyarı etiketlerinden Life Fitness Family of Brandssorumlu değildir.

Başlarken

Dikey Bisikletin Yerine Yerleřtirmesi ve Sabitleenmesi

Bisikleti kurmadan önce kılavuzun tamamını okuyun. Tüm Güvenlik Talimatlarına uyarak, üniteyi kullanılacağı yere taşıyın. Bisikletin önünde ve arkasında en az 0,6 m (2 ft.), bisiklete binilen yönde ise en az 1 m (3 ft.) boşluk bırakın.

Boş Alan

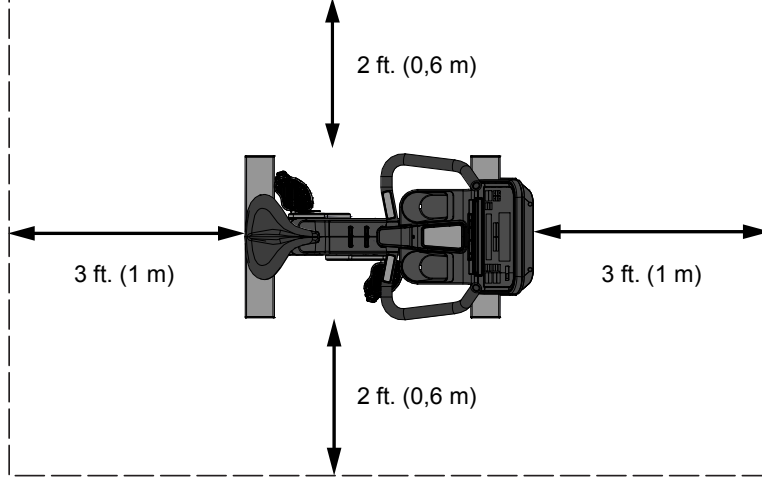

Üniteyi yerine yerleřtirdikten sonra, yanlara doğru sallamaya çalışarak cihazın sabit olup olmadığını kontrol edin. Her tür hafif sallanma, cihazın dengelenmesi gerektiği anlamına gelir. Hangi ayağın yere tam olarak temas etmediğini bulun. Açık uçlu bir M17 anahtar kullanarak sıkıştırma somununu gevşetin ve sabitleyici ayağı biraz daha indirmek için döndürün. Bisikletin sabit konumda olduğundan emin olun ve bisiklet tamamen sallanmaz duruma gelene dek ayarlama işlemini gerektiği kadar tekrarlayın. Sıkıştırma somununu stabilizör çubuğa doğru sıkarak ayarı sabitleyin.

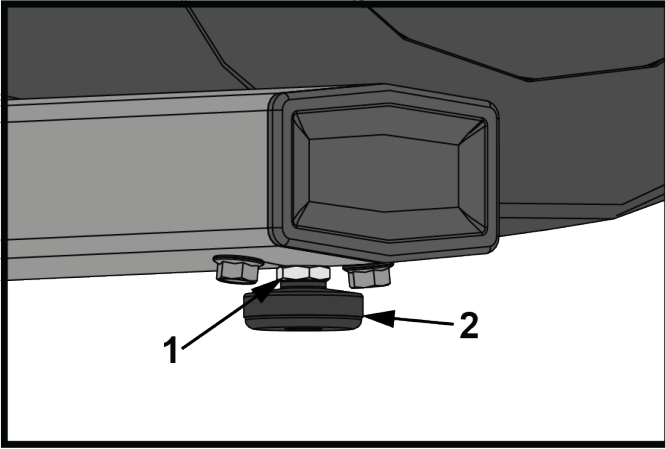

Parça	Açıklama	Adet
1	Sıkıştırma Somunu	4
2	Sabitleyici Ayak	4

Elektrik Gücü Gereksinimleri (Harici Güç Kaynağı Kullanan Üniteler İçin Geçerlidir)

- Yalnızca 50L Konsol ekipmanı bulunan üniteler kendi gücüyle çalışır.
- 50L konsol ekipmanı bulunan üniteler opsiyonel 12 VDC harici güç kaynağı ile birlikte kullanılabilir. Bağlanabilir TV için 12 VDC harici güç kaynağı gereklidir.
- 70T konsola sahip ünitelerin 24 VDC harici güç kaynağı ile çalıştırılması gerekmektedir.



UYARI: Yalnızca ürünle birlikte temin edilen adaptör ve kabloyu kullanın. 2 uçlu çıkışa bağlamak için herhangi bir modifikasyon kullanmayın. Ürün standart 3 uçlu prizlere takılmalıdır.

Konsol	Besleme Voltajı	Frekans	Çıkış Voltajı	Çıkış Akımı
50L	95 - 264 VAC	47 - 63 Hz	12 VDC	3 A
50L ve bağlanabilir TV	95 - 264 VAC	47 - 63 Hz	12 VDC	5 A
70T	95 - 264 VAC	47 - 63 Hz	24 VDC	3,5 A

Çıkış Voltajı	Ticari Ünite Çıkışı ve Devre Kesici (Amper)
120 VAC	20 (devre kesici başına 10 bisikletten fazla olmamalıdır.)
230 VAC	12 (devre kesici başına 10 bisikletten fazla olmamalıdır.)

NOT: Bu ürünle birlikte verilen fişi değiştirmeyin. Fiş mevcut prize uymuyorsa, kalifiye bir elektrikçiye uygun bir priz monte ettirin.

NOT: Adaptörün temel üniteye güvenli şekilde bağlandığından emin olun. Gevşek bağlantı yapılması durumunda ünite harici güç alamayabilir.

Opsiyonel Harici Güç Kaynağı

Bisikletin opsiyonel harici destek özelliği sayesinde konsol, harici bir elektrik kaynağı tarafından beslenebilir. Bu özellik konsola düzenli güç sağlamak için minimum bir hızda pedal çevirme gereksinimini ortadan kaldırır. Bu seçenek ile bisikleti rehabilitasyon amacıyla kullananlar, konsol güç kaybetmeden minimum hızın altında pedal çevirebilirler.

1. Harici güç bağlantısını, bisikletin ön tarafındaki harici besleme soketine takın.
2. Ünite konektörünü yerine emniyetli bir şekilde oturana kadar sıkıştırın.
3. Adaptör kablosunun ucundaki fişi bir AC prizine takın.

Tehlikeli bir durumla karşılaşmamak için, yalnızca *Cybox* tarafından temin edilen harici güç kaynağını kullanın.

NOT: 50L konsola sahip üniteler 12 VDC güç kaynağı ile çalışır. 70T konsolu 24 VDC güç kaynağı ile kullanılır. Ana elektronikler konsola güç vermeden önce konsol tipini algılamak üzere dizayn edilmiştir; böylece konsola hatalı voltaj gitmeyecektir.



DİKKAT: Konektörler yuvalara kolayca girmelidir. Bir bağlantı sağlamak için kuvvet uygulamak sokete ve/veya yuvaya zarar verebilir ve ürün garantisi geçersiz olabilir. Eğer güç kaynağı soketi yuvaya kolaylıkla uymuyorsa, yanlış güç kaynağı kullanılıyor demektir.

Bu özellik için opsiyonel kit gereklidir. Kit siparişi vermek için Müşteri Destek Hizmetleri ile iletişime geçin.

Konsol Güç Kaynağını Kontrol Etme - 50L Konsol

50L konsol yeniden şarj edilebilir 6 Volt'luk bir batarya veya opsiyonel 12 VDC güç kaynağı ile beslenmektedir. 70T konsol yalnızca 24 VDC güç kaynağı ile çalıştırılabilir.

Go / Yeşil Ok tuşuna basarak bataryayı kontrol edin. Konsol "bip" sesi çıkarmalı ve ışığı yanmalıdır. Bir mesaj belirmiyorsa üniteye çıkın ve pedal çevirmeye başlayın. Konsolun ışığı yanmalı ve bir egzersiz programlanması mümkün olmalıdır. Bataryayı optimum şekilde şarj etmek için egzersiz sırasında, 10 - 20 dakika boyunca 50 RPM veya daha hızlı bir şekilde pedal çevirin. Egzersizler sırasındaki pedal çevirme hareketi bataryayı şarjlı halde tutar. İsteğe bağlı olarak harici güç kaynağı kullanılabilir. Eğer ünite harici güç beslemesiyle çalışıyorsa, batarya enerjisinin korunması otomatiktir ve pedal çevirme işlemi gerekmez. Tehlikeli bir durumla karşılaşmamak için, yalnızca Cybex tarafından temin edilen güç kaynağını kullanın.

Özellikler

Tasarlanan Kullanım	Ağır / Ticari EN ISO 20957 SA Sınıfı
Maksimum Kullanıcı Ağırlığı	400 lbs. / 181 kg
Pedal Büyüklüğü	5 in. x 5,5 in. / 12,7 cm x 14 cm
Tahrik Tipi	Kemer
Güç Gereksinimleri	<ul style="list-style-type: none">Yalnızca 50L Konsol ekipmanı bulunan üniteler kendi gücüyle çalışır.50L konsol ekipmanı bulunan üniteler opsiyonel 12 VDC harici güç kaynağı ile birlikte kullanılabilir. Bağlanabilir TV için 12 VDC harici güç kaynağı gereklidir.70T konsola sahip ünitelerin 24 VDC harici güç kaynağı ile çalıştırılması gerekmektedir.
Nabız İzleme Sistemleri	Patentli Lifepuls™ dijital temaslı nabız ve Polar® telemetri uyumlu nabız izleme sistemi

	Fiziksel Ölçüler (konsol ile)	Nakliye Ölçüleri (konsol hariç)
Uzunluk	41,7 in. / 106 cm	48 in. / 122 cm
Genişlik	24 in. / 61 cm	27,5 in. / 70 cm
Yükseklik	59,5 in. / 151,3 cm	52 in. / 132 cm
Ağırlık	78,9 kg / 174 lbs. (konsol hariç)	88 kg / 194 lbs.

Genel Görünüm

Ürün Özellikleri

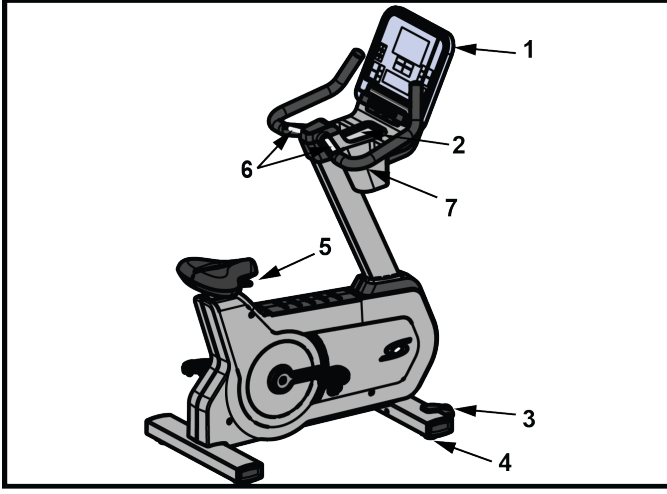

Parça	Açıklama	Adet
1	Konsol	1
2	Aksesuar Tablası	1
3	Tekerlek	2
4	Ayak Dengeleyici	4
5	Sele Ayar Çubuğu	1
6	Temaslı Nabız Sensörleri	2
7	Bardak Tutucu	2

Bağlantılar

Aşağıdaki bağlantı yuvaları bisikletin ön kısmında bulunur.

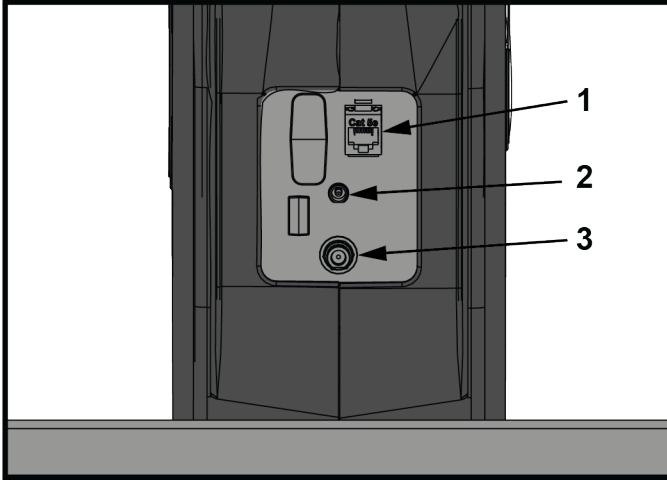

Parça	Açıklama	Adet
1	CAT5e Network / Ethernet (Sadece 70T konsol)	1
2	Güç Girişi	1
3	Koaksiyal Bağlantı	1

Pedal Kayışlarının Ayarlanması

Bisikletin pedal kayışları egzersiz sırasında kullanıcının ayakkabılarını pedallara sabitler. Kayışlar rahat bir şekilde ayağı tutmalı, ancak aynı zamanda ayakkabıların pedal çevirme yönünde herhangi bir noktada pedallardan kaymasını engelleyecek kadar da sıkı olmalıdır. Egzersize başlamadan önce, kullanıcı kayışların sıkılığını test ve kontrol etmelidir.

Çizgili kayışı gevşetmek için kayış mandalını tek elinizi kullanarak itin. Çizgili kayışı kayış mandalının altından çekmek için diğer elinizi kullanın. Ayağınızı pedala koyun. Çizgili kayışı ayağın üzerine getirerek istenen uzunluğu belirleyin. Kayış mandalını yukarı doğru itin ve çizgili kayışı istenen yuvayı seçmek üzere kayış mandalından geçirin. Pozisyonu sabitlemek için mandalı serbest bırakın.

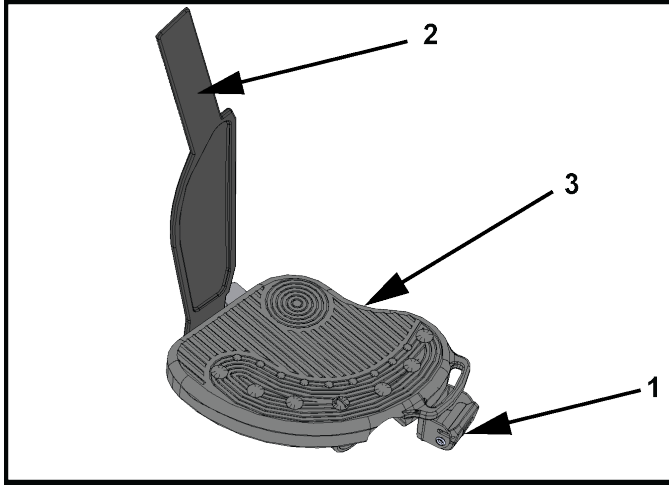

Parça	Açıklama	Adet
1	Kayış Mandalı	2
2	Kayış	2
3	Pedal	2

Selenin Ayarlanması

Selenin doğru ayarlanması tüm bisiklet tipi egzersizlerde önemlidir. Eğer sele çok yakınsa dizlere ve kuadriseps kaslara fazla yük biner. Eğer sele çok uzaksa hareket ayakların, bileklerin, kalçanın ve dizlerin rahatsız olmasına neden olur.

Seleye oturun ve topuklarınızı pedallara yerleştirin. İdeal pozisyonda hareket vuruşun en dibinden gelmeli, dizleri kilitlememeli, kalçayı güç harcayarak esnetmemeli veya seleyi kaydırmamalıdır. Bacağın tam olarak uzatıldığı konumda dizlerde hafif bir bükülme olmalıdır.

Seleyi alçaltmanız gerekiyorsa, selenin ön kısmında bulunan yaylı ayarlama kolunu kaldırın. Tek elinizle kolu ve selenin burnunu tutun, diğer elinizle de selenin arka kısmını kavrayın. Kolu ve seleyi istediğiniz konuma getirmek için aşağı doğru kaydırın. Ayarlamayı tamamlamak için çubuğu serbest bırakın. Selenin yerine sabitlendiğinden emin olmak için hafifçe yukarı ve aşağı doğru oynatın. Sele mesafesini tekrar kontrol edin ve gerekirse tekrar ayarlayın.

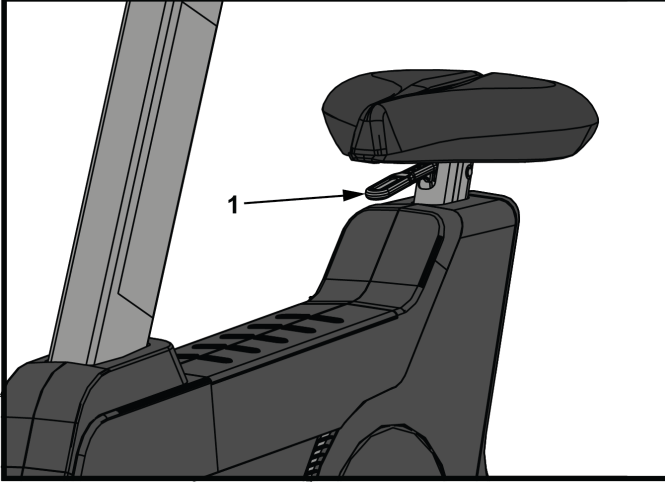

Parça	Açıklama	Adet
1	Sele Ayar Çubuğu	1

Seleyi yükseltmeniz gerekiyorsa, seleyi kavrayın ve yukarı doğru istenen pozisyona gelene kadar çekin. Seleyi yükseltirken, kullanıcının ayar kolunu kullanmasına gerek yoktur.



DİKKAT: Bisikletin pedallarını çevirirken veya sele üzerinde otururken seleyi ayarlama çalışmayın. Bunun yapılması rahatsız bir egzersiz deneyimine veya yaralanmaya yol açabilir.

Servis ve Teknik Veriler

Koruyucu Bakım Programı

Parça	Haftalık	Aylık	Yılda İki Kez
Konsol Kaplamaları	Temizleyin		Kontrol edin
Şişe Tutucular / Aksesuar Tepsileri	Temizleyin	Kontrol edin	
Konsol Montaj Cıvataları			Kontrol edin
Donanım			Kontrol edin
Gövde/Sele Direği	Temizleyin		Kontrol edin
Plastik Kapaklar	Temizleyin	Kontrol edin	
Lifepulse Sensörleri	Temizleyin / Kontrol edin		
Ayak Dengeleyiciler		Kontrol edin / Ayarlayın	
Pedallar / Kayışlar	Temizleyin	Kontrol edin	

Koruyucu Bakım İpuçları

NOT: Ekipmanın güvenliği, yalnızca ekipman hasara veya aşınmaya karşı düzenli olarak kontrol edildiğinde sağlanabilir. Arızalı parçalar onarılan ya da değiştirilene kadar cihazı kullanmayın. Aşağıda açıklandığı gibi aşınan parçalara özellikle dikkat edin.

Aşağıda belirtilen önleyici bakım ipuçları ürünün her zaman yüksek performanslı çalışmasını sağlar:

- Ürünü serin, kuru bir ortama yerleştirin.
- Ekran konsolunu ve tüm dış yüzeyleri onaylı veya uyumlu bir temizlik maddesi (bkz. Onaylı Temizlik Maddeleri) ve mikro fiber bez ile temizleyin.
- Uzun tırnaklar konsol yüzeyinin zarar görmesine ya da çizilmesine neden olabilir; konsoldaki seçim düğmelerine basmak için parmak pedlerini kullanın.
- Pedalların üst yüzeyini düzenli olarak temizleyin.

NOT: Ünitenin dış kısmını temizlerken, aşındırıcı olmayan bir temizleyici ve yumuşak pamuk bir bez kullanmanız önemle tavsiye edilmektedir. Hiçbir şekilde ekipmanın herhangi bir parçasına doğrudan temizleme maddesi uygulanmamalıdır.

Onaylı ve Uyumlu Temizleyiciler

Tercih edilen iki temizlik maddesi güvenilirlik uzmanları tarafından onaylanmıştır: PureGreen 24 ve Gym Wipes. Her iki temizlik maddesi de tozların, kirlerin ve terin ekipmandan güvenli ve etkili bir biçimde çıkarılmasını sağlar. PureGreen 24 ve Gym Wipes'in Anti-bakteriyel Güçlü Formülü MRSA ve H1N1'e karşı etkili dezenfektanlardır.

Sprey formatındaki PureGreen 24, spor salonu personeli tarafından kolayca kullanılabilir. Spreyi mikrofiber beze uygulayarak ekipmanı silin. PureGreen 24'ü genel dezenfektan olarak en az 2 dakika, mantar ve viral kontrolör olarak da en az 10 dakika boyunca ekipmana uygulayın.

Gym Wipes, egzersizlerden önce ve sonra olmak üzere ekipmana uygulanabilen dayanıklı ve önceden nemlendirilmiş bezlerdir. Gym Wipes'i genel dezenfektan olarak en az 2 dakika boyunca ekipmana uygulayın.

Bu temizlik maddelerini sipariş etmek için Müşteri Destek Hizmetleri'yle iletişime geçin (1-800-351-3737 veya e-posta: customersupport@lifefitness.com).

Ekranları ve dış yüzeylerin tümünü temizlemek için, hafif sabun ve su karışımı veya aşındırıcı olmayan yumuşak bir ev temizlik ürünü de kullanılabilir. Yalnızca mikrofiber bez kullanın. Temizlemeden önce temizlik maddesini mikrofiber beze uygulayın. Amonyak veya asit bazlı temizlik maddeleri KULLANMAYIN. Aşındırıcı temizlik maddeleri KULLANMAYIN. Kağıt havlu KULLANMAYIN. Temizlik maddelerini doğrudan ekipman yüzeyine UYGULAMAYIN.

Kalp atış hızını ölçen Polar® Göğüs Kayışında Sorun Giderme

Nabız oranı değeri hatalı veya tamamen eksik

Olası Neden	Çözüm
Kemerdeki vericinin elektrotları, doğru nabız değerlerinin elde edilmesini sağlayacak kadar ıslak değil.	Kemerdeki verici elektrotlarını ıslatın.
Kemerdeki verici elektrotları cilde düz temas etmiyor.	Kemerdeki verici elektrotlarının cilde düz temas ettiğinden emin olun.
Kemer vericisinin temizlenmesi gerekiyor.	Kemer vericisini yumuşak sabun ve suyla yıkayın.
Kemer vericisi doğru ayarlanmadı.	Kemer vericisini ayarlamak için vericiyi alıcının 30 cm yakınına getirmeniz gerekmektedir. Alıcı konsolda bulunur. Kalp ritmi konsoldaki ekranda görüldükten sonra iletişim mesafesi 90 cm'ye çıkar.
Göğüs bandı pili bitmiştir.	Müşteri Destek Hizmetlerini arayın ve göğüs bandının nasıl değiştirileceği konusunda yardım alın.

Anormal derecede yüksek nabız değerleri

Olası Neden	Çözüm
Televizyon ve/veya antenden gelen elektromanyetik parazit.	Nabız okuma doğru hale gelinceye kadar, egzersiz ekipmanını olası parazit kaynağından veya olası parazit kaynağını koşu bandından birkaç santim uzaklaştırın.
Cep telefonlarından kaynaklanan elektromanyetik parazitler vardır.	
Bilgisayarlardan kaynaklanan elektromanyetik parazitler vardır.	
Motorlu taşıtlardan kaynaklanan elektromanyetik parazitler vardır.	
Yüksek gerilim hatlarından kaynaklanan elektromanyetik parazitler vardır.	
Motorla tahrik edilen egzersiz cihazından kaynaklanan elektromanyetik parazitler vardır.	

Lifepulse™ Sensörlerinde Sorun Giderme

Kalp atış hızı değerleri hatalı veya eksik ise, aşağıda belirtilenleri yapın:

- Kaymayı önlemek için ellerinizi kurulaştırın.
- Elleri gidonlara monte edilmiş sensörlere koyun.
- Sensörleri sıkıca kavrayın.
- Sensörlerin çevresine sabit basınç uygulayın.

Ürün Servis Hizmeti Alma

1. Arıza belirtisini doğrulayın ve çalıştırma talimatlarını gözden geçirin. Sorunun nedeni ürünün, ürün özelliklerinin ve egzersizlerin çok iyi bilinmemesinden kaynaklanıyor olabilir.
2. Ön sabitleyicinin sağ üst tarafında bulunan ünite seri numarasını bulun ve not edin.
3. Müşteri Destek Hizmetleri ile iletişime geçin: <http://www.lifefitness.com>.

Bataryayı Değişirme

Ünite ömrünün sonuna geldiğinde şarj edilebilir bataryayı çıkararak geri dönüşüme verin. Bataryayı çıkarmadan önce, güç kaynağı bağlantısını kesin (*mevcut ise*). Bataryaya ulaşmak için sağ kolu, tekil kolon kapağını ve kullanıcı sağ ana kapağını çıkarın. Bataryayı çıkarmak için kablo bağlantısını kesin ve bataryayı tutan iki vidayı çıkarın.

Kurulum

Donanım ve Gerekli Araçlar

Donanım

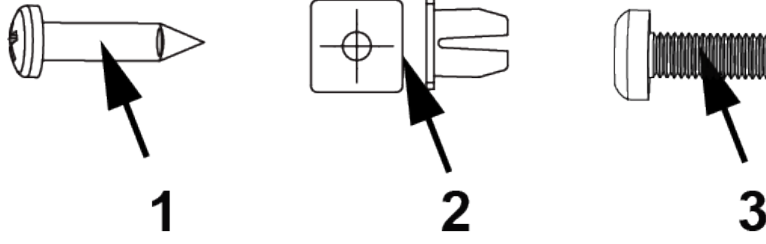

Parça	Açıklama	Adet
1	M4,2 X 19 Bombe Başlı Yıldız Vida	3
2	Rondela	2
3	M5 X 14 Bombe Başlı Yıldız Vida	5

Gerekli Araçlar:

- 13mm Soket
- Yıldız Tornavida

Başlamadan Önce

Tekil kolon, bisiklet selesinin üzerindeki konsol destek kaynak arka parçasının arkası ile konumlandırılır. Sele en alçak konuma ayarlanır.

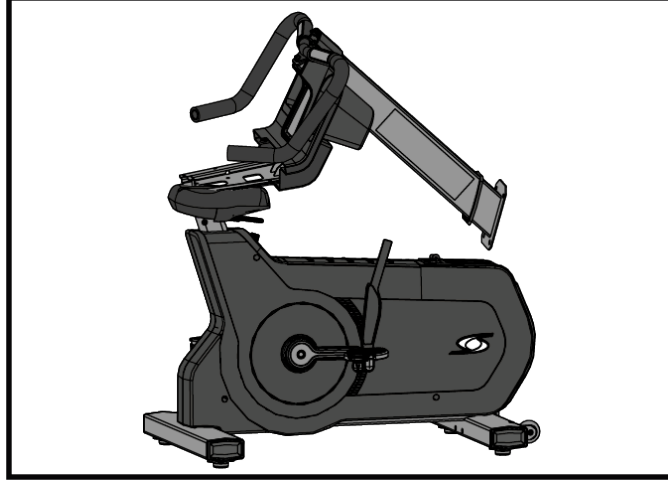

1. Tekil kolonu tabana sabitleyen metal braketı çıkarın ve atın. Tekil kolonu braketle sabitleyen dört M8 vidayı, iki plastik rondelayı ve iki M8 altıgen kilit somununu çıkarmak için bir 13mm lokma anahtar kullanın. Ayrıca metal braketle tabana sabitleyen M8 altıgen kilit somunlarını da çıkarmak için bir 13mm lokma anahtar kullanın.

NOT: Dört M8 altıgen kilit somununu ve iki plastik pulu atın. M8 vidalarını tekrar kullanmak üzere saklayın.

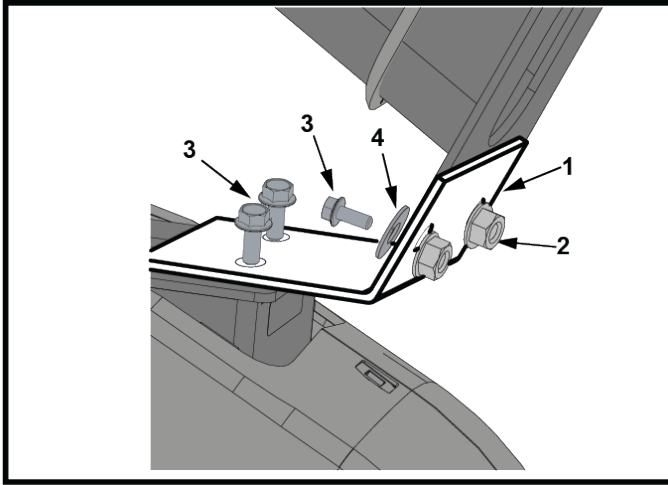

Parça	Açıklama	Adet
1	Metal Braket Atın	1
2	M8 Altıgen Kilit Somunu Atın	2
3	M8 Vida	4
4	Plastik Pul Atın	2

2. Gidonları tutun. Tekil kolonu yukarı kaldırın ve SAAT YÖNÜNÜN TERSİNE çevirin.

NOT: Tekil kolonu saat yönünde ÇEVİRMEYİN! Bunun sonucunda kablolar bükülebilir.

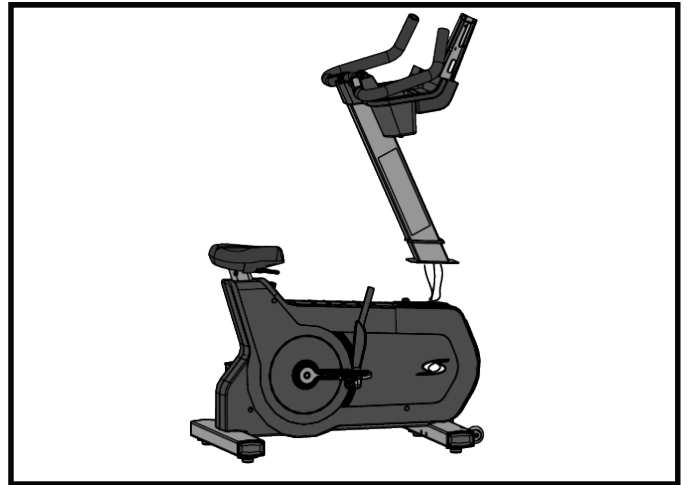
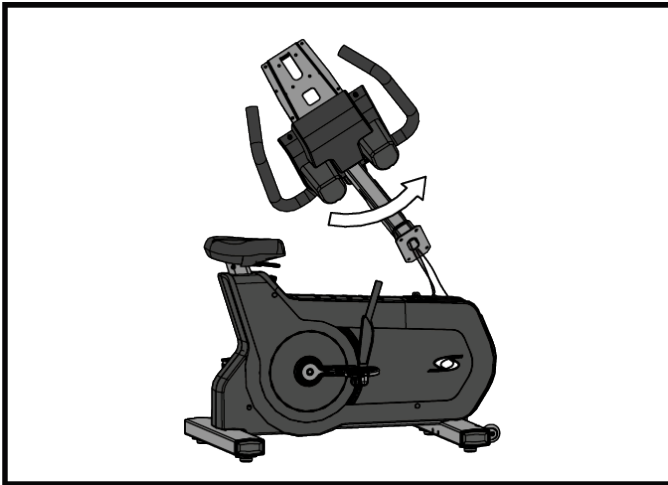

Tekil Kolonu Zemine Yerleştirme

⚠ DİKKAT: Zemine monte etmeden önce koruyucu örtüleri / bantları tekil kolondan ve konsol desteği kaynaklı parçadan çıkarın! Koruyucu örtünün çıkarılmaması durumunda topraklama gerektiği şekilde yapılamayabilir!

1. Kayışın fazla kısımlarını mümkün olduğunca içeri sokun.

NOT: Vidalarken kayışın zarar görmemesine dikkat edin.

2. Tek kolonu tabana 4 vida ile yerleştirin.

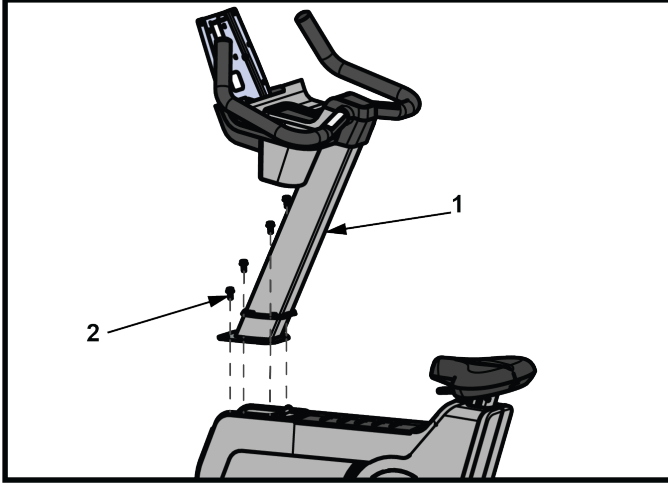

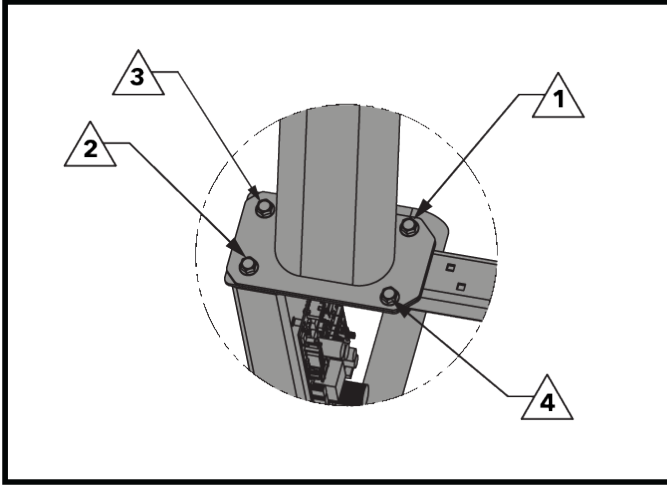

Parça	Açıklama	Adet
1	Tekil Kolon	1
2	M8 X 20 Flanş Başlı Vida <i>Daha önceden çıkarılan vidaları yeniden kullanın.</i>	4

3. Vidaları nümerik sıralayarak geçirin. 37 Nm (27 ft. lbs.) torkta sıkıştırın.

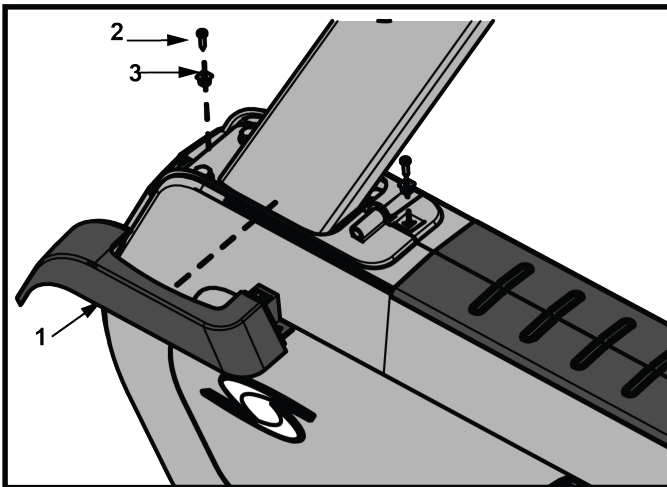

Sol Tekil Kolon Kapağının Tekil Kolona Monte Edilmesi



Parça	Açıklama	Adet
1	Tekil Kolon Kapağı, Sol	1
2	M4,2 X 19 Bombe Başlı Yıldız Vida	2
3	Rondela	2
	1,5 Nm (1,1 ft. lbs.)	

Sağ Tekil Kolon Kapağını Sol Tekil Kolon Kapağına Yerleştirme

Sağ tekil kolon kapağındaki klipsleri sol tekil kolon kapağındaki uygun yerlere hizalayın.

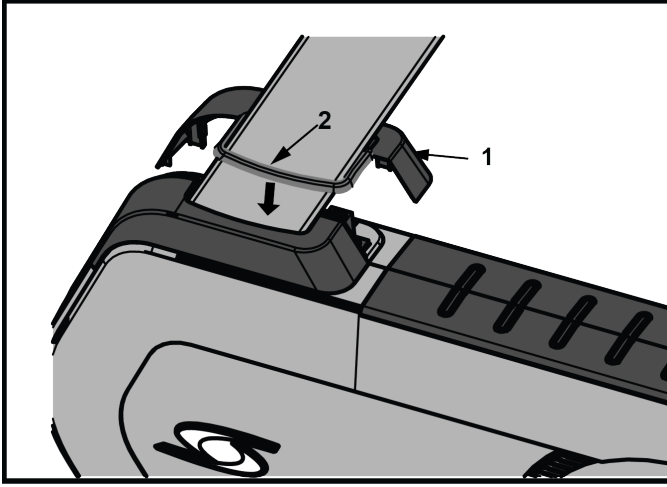

NOT: Contayı kapaklara doğru ittirin.

Parça	Açıklama	Adet
1	Tekil Kolon Kapağı, Sağ	1
2	Conta (<i>tekil kolona yerleştirilmiş</i>)	1

Gidon Kapaklarını Yerleştirme

1. Arka gidon kapağının yay klipsini tekil kolona sabitleyin.

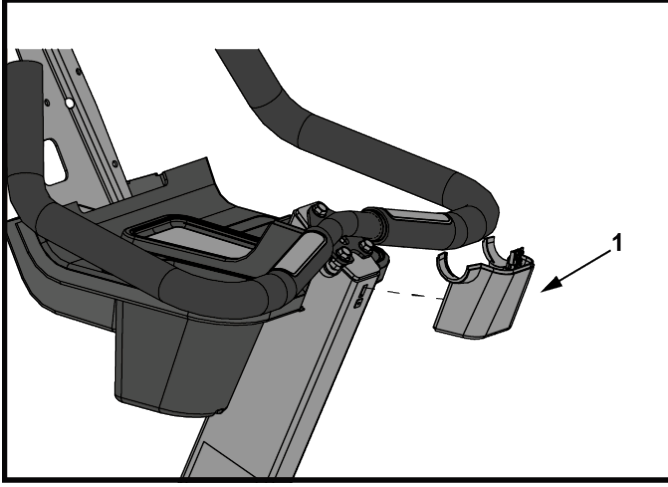

2. Üst gidon kapağını arka gidon kapağına yerleştirin.
3. Üst gidon kapağını tekil kolona sabitlemek için bir vida kullanın.

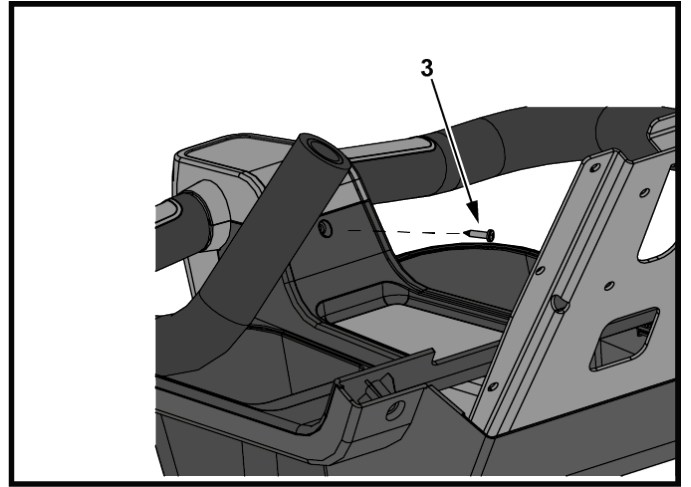
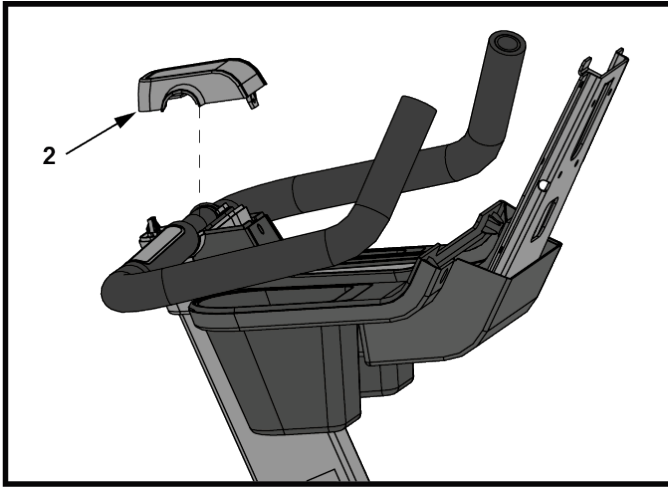

Parça	Açıklama	Adet
1	Gidon Kapağı, Arka	1
2	Gidon Kapağı, Üst	1
3	M4,2 X 19 Bombe Başlı Yıldız Vida	1
	1,5 Nm (1,1 ft. lbs.)	

Gövdeden Konsola Kablo Bağlantıları - 50L

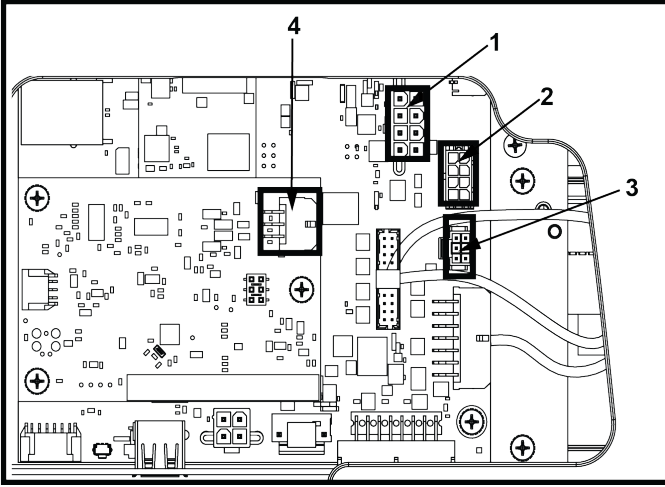

Parça	Açıklama	Adet
1	Konsoldan Ana Güce	1
2	Ana Sinyal	1
3	Gidon Tuş takımı Anahtarları (Rezistans)	1
4	Lifepulse	1

Gövdeden Konsola Kablo Bağlantıları - 70T

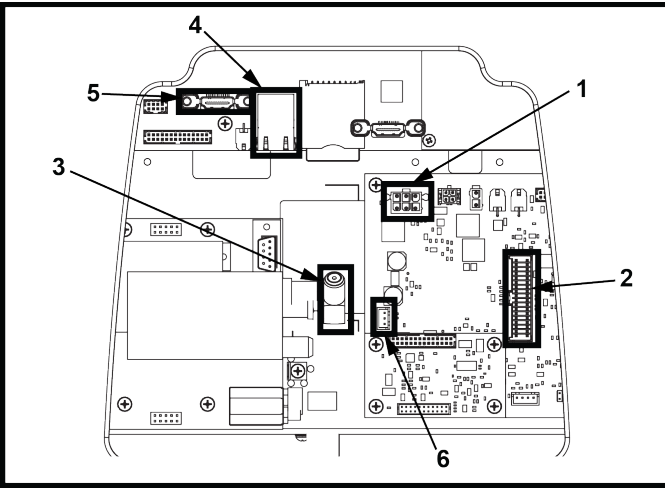

Parça	Açıklama	Adet
1	Harici Elektrik Kablosu	1
2	PCB - Konsol Kablosu	1
3	Koaksiyel Kablo	1
4	CAT5e	1
5	HDMI (opsiyonel)	1
6	IR (opsiyonel)	1

Konsolu ve Konsol Arka Kapağını Yerleştirme

1. Topraklama Vidasını (M5 X 14 Yıldız Bombe Başlı Vida) konsola yerleştirin.

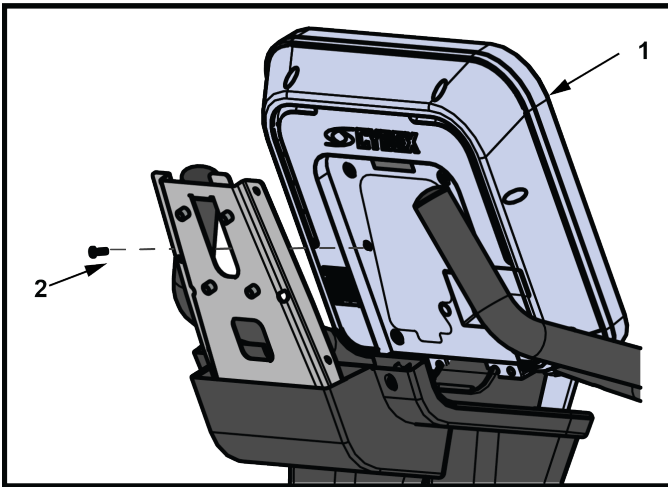

Parça	Açıklama	Adet
1	Konsol	1
2	M5 X 14 Bombe Başlı Yıldız Vida	1
	1,5 Nm (1,1 ft. lbs.)	

2. Geri kalan dört adet M5 X 14 Yıldız Bombe Başlı Vida ile konsolu ve arka konsol kapağını konsol montaj desteğine yerleştirin.

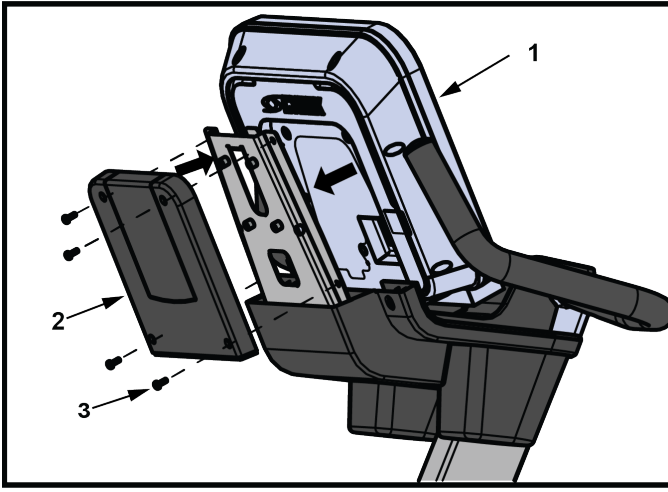

Parça	Açıklama	Adet
1	Konsol	1
2	Arka Konsol Kapağı	1
3	M5 X 14 Bombe Başlı Yıldız Vida	4
	1,5 Nm (1,1 ft. lbs.)	



10601 W Belmont Ave, Franklin Park, IL 60131 • 800-351-3737 • 847-288-3700 •

www.cybexintl.com