

Bicicleta vertical Atmos

Manual del propietario / Instrucciones de montaje



Columbia Centre III, 9525 Bryn Mawr Avenue, Rosemont, IL 60018 • EE. UU.

847.288.3300 • FAX: 847.288.3703

Teléfono de asistencia: 800-351-3737 (gratis en EE. UU. y Canadá)

Sitio web mundial: www.lifefitness.com

Oficinas internacionales

AMÉRICA

Norteamérica

Life Fitness, LLC

Columbia Centre III
9525 Bryn Mawr Avenue
Rosemont, IL 60018 U.S.A.
Teléfono: (847) 288 3300
Correo electrónico de asistencia:
customersupport@lifefitness.com
Correo electrónico
de ventas/comercialización:
commercialsales@lifefitness.com

Brasil

Life Fitness Brasil

Av. Rebouças, 2315
Pinheiros
São Paulo, SP 05401-300
BRASIL
SAC: 0800 773 8282 opción 2
Teléfono: +55 (11) 3095 5200 opción 2
Correo electrónico de asistencia:
suportebr@lifefitness.com
Correo electrónico de ventas/
comercialización: vendasbr@lifefitness.com

América Latina y el Caribe*

Life Fitness, LLC

Columbia Centre III
9525 Bryn Mawr Avenue
Rosemont, IL 60018 U.S.A.
Teléfono: (847) 288 3300
Correo electrónico de asistencia:
customersupport@lifefitness.com
Correo electrónico
de ventas/comercialización:
commercialsales@lifefitness.com

EUROPA, MEDIO ORIENTE y ÁFRICA (EMEA)

Bélgica, Países Bajos y Luxemburgo

Life Fitness (Atlantic) B.V.

Fascinatio Boulevard 230, 4th Fl - Bldg B
3065WB, Rotterdam
Países Bajos
+31 88 646 6666
Correo electrónico de asistencia:
service.belux@lifefitness.com
Correo electrónico
de ventas/comercialización:
marketing.belux@lifefitness.com

Reino Unido

Life Fitness UK LTD

Unidad 109^a
Lancaster Way Business Park
Ely, Cambs, CB6 3NX
Teléfono: Oficina general (+44)
1353.666017
Servicio de asistencia al cliente: (+44)
1353.665507
Correo electrónico de asistencia:
uk.support@lifefitness.com
Correo electrónico de ventas/
comercialización: life@lifefitness.com

Alemania, Austria y Suiza

Life Fitness Europe GMBH

Neuhofweg 9
85716 Unterschleißheim
ALEMANIA
Teléfono:
+49 (0) 89 / 31775166 Alemania
+43 (0) 1 / 6157198 Austria
+41 (0) 848 / 000901 Suiza
Correo electrónico de asistencia:
kundendienst@lifefitness.com
Correo electrónico de ventas/
comercialización: vertrieb@lifefitness.com

España

Life Fitness IBERIA

C/Frederic Mompou 5, 1.º 1.ª
08960 Sant Just Desvern (Barcelona)
SPAIN
Teléfono: (+34) 93.672.4660
Correo electrónico de asistencia:
servicio.tecnico@lifefitness.com
Correo electrónico
de ventas/comercialización:
info.iberia@lifefitness.com

Todos los demás países de EMEA y la empresa distribuidora de la EMEA*

Life Fitness (Atlantic) B.V.

Fascinatio Boulevard 230, 4th Fl - Bldg B
3065WB, Rotterdam
Países Bajos
+31 88 646 6666
Correo electrónico de asistencia:
emeaservicesupport@lifefitness.com

ASIA PACÍFICO (AP)

Japón

Life Fitness Japan, Ltd

4-17-33 Minami Aoyama 1F/B1F
Minato-ku - Tokio 107-0062
Japón
Teléfono: (+81) 0120.114.482
Fax: (+81) 03-5770-5059
Correo electrónico de asistencia:
service.lfj@lifefitness.com
Correo electrónico
de ventas/comercialización:
sales@lifefitnessjapan.com

Hong Kong

Life Fitness Asia Pacific LTD

26/F, Global Trade Square
21 Wong Chuk Hang Road
Wong Chuk Hang
Hong Kong
Teléfono: (+852) 25756262
Fax: (+852) 25756894
Correo electrónico de asistencia:
service.hk@lifefitness.com
Correo electrónico
de ventas/comercialización:
marketing.hk.asia@lifefitness.com

Todos los demás países de Asia-Pacífico y comercio distribuidor para Asia-Pacífico*

Life Fitness Asia Pacific LTD

26/F, Global Trade Square
21 Wong Chuk Hang Road
Wong Chuk Hang
Hong Kong
Teléfono: (+852) 25756262
Fax: (+852) 25756894
Correo electrónico de servicio:
service.ap@lifefitness.com
Correo electrónico
de ventas/comercialización:
marketing.hk.asia@lifefitness.com

* Consulte también www.lifefitness.com para localizar un representante o distribuidor local.

Enlace a los documentos de Usuario y de Servicio

<https://lfn.fit/KnowledgeBase>

<https://lfn.fit/PartStore>

Additional information is available online using the links above.

تتوفر معلومات إضافية على الإنترنت باستخدام الرابط أعلاه.

点击上面的链接可在线获取更多信息。

Flere oplysninger er tilgængelige online gennem linket ovenfor.

Bijkomende informatie is online beschikbaar via bovenstaande link.

Vous trouverez plus d'informations en ligne à l'aide du lien ci-dessus.

Zusätzliche Informationen finden Sie online über den oben angegebenen Link.

Ulteriori informazioni sono disponibili online utilizzando il link sopra riportato.

追加情報は上記リンクを使用してオンラインで利用可能です。

상기 링크를 통해 온라인에서 추가 정보를 볼 수 있습니다.

Informações adicionais estão disponíveis on-line, através do link acima.

Дополнительная информация доступна в интернете по ссылке, указанной выше.

Mediante el enlace anterior podrá acceder a información adicional en línea.

Ytterligare information finns online genom att använda länken ovan.

İnternet üzerinden daha fazla bilgi edinmek için yukarıdaki bağlantıyı kullanabilirsiniz.

هناك معلومات إضافية متاحة على الإنترنت باستخدام الرابط أعلاه.

Informazio osagarria eskuragarri dago goiko estekaren bidez.

Допълнителна информация можете да намерите онлайн, като използвате връзката по-горе.

Mitjançant l'enllaç anterior podreu accedir a informació addicional en línia.

使用上面的連結線上提供額外資訊。

Dodatne informacije možete pronaći na internetu sljedeći vezu iznad.

ከላይ የተቀመጠውን አገናኝ(ሊንክ) በመጠቀም መረጃዎች አንላይን ያገኛሉ።

Lisätietoja on saatavissa verkosta käyttämällä yllä olevaa linkkiä.

Wubetumi anya nsem afoforo aka ho wo websait so denam asem a ewo atifi ho a wubemia so so.

Πρόσθετες πληροφορίες είναι διαθέσιμες online χρησιμοποιώντας το σύνδεσμο παραπάνω.

מידע נוסף אפשר לקבל באתר האינטרנט באמצעות הקישור לעיל.

További információ elérhető online, a fenti hivatkozás segítségével.

Viðbótarupplýsingar eru fáanlegar á netinu með því að smella á tengilinn hér fyrir ofan.

Plus indicium per superum situm potes invenire.

മുകളിലുള്ള ലിങ്ക് ഉപയോഗിച്ച് ഓൺലൈനിൽ കൂടുതൽ വിവരങ്ങൾ ലഭ്യമാണ്.

Ytterligere informasjon er tilgjengelig på nettet via linken ovenfor.

Dodatkowe informacje są dostępne online pod powyższym odnośnikiem.

Informações adicionais estão disponíveis online a usar o link acima.

Informații suplimentare sunt disponibile online, utilizând link-ul de mai sus.

Dodatne informacije dostupne su na mreži putem gornjeg linka.

Ďalšie informácie sú dostupné online na vyššie uvedenom odkaze.

Índice

Información adicional

[Enlace a información adicional en línea](#)..... 6

Primeros pasos

[Instrucciones de seguridad](#).....7

[Cómo estabilizar la bicicleta vertical](#).....9

[Requisitos del suministro eléctrico \(aplicable a las unidades que usan una fuente de alimentación externa\)](#)..... 10

[Compruebe la alimentación de la consola](#)..... 10

[Opción Power Assist / Fuente de alimentación externa](#).....10

Descripción general del producto

[Características del producto](#)..... 11

[Etiquetas de productos](#)..... 12

[Ubicaciones de etiquetas](#)..... 12

[Conexiones](#)..... 12

[Cómo ajustar el asiento](#)..... 13

[Cómo ajustar las correas de los pedales](#)..... 14

Montaje

[Enlace a información adicional en línea](#)..... 15

[Tornillería](#)..... 16

[Herramientas necesarias](#)..... 17

[Procedimiento de montaje](#)..... 18

Especificaciones

[Especificaciones de los productos](#).....32

Datos técnicos y de servicio

[Programa de mantenimiento preventivo](#)..... 33

[Sugerencias de mantenimiento preventivo](#)..... 33

[Limpiadores aprobados y compatibles](#)..... 33

[Resolución de problemas de la banda pectoral de frecuencia cardíaca Polar®](#)..... 34

[Reciclaje de la batería](#)..... 34

[Procedimiento](#)..... 34

[Actualizaciones de software](#)..... 34

Garantía

[Información sobre la garantía](#)..... 36

Notas de la versión

[Actualizaciones al manual](#)..... 37

Life Fitness® es una marca registrada.

Gym Wipes® es una marca registrada de 2XL Corporation. PureGreen 24 es una marca comercial de Pure Green. Polar® es una marca registrada de Polar Electro Inc.

© Derechos de autor 2026, Life Fitness, LLC. All Rights Reserved. Life Fitness, Hammer Strength, Cybex, ICG and SCIFIT are registered trademarks of Life Fitness, LLC and its affiliated companies and subsidiaries. Disclaimer: Images and specifications are current as of the date of publication and are subject to change.

Columbia Center III - 9525 Bryn Mawr Ave., Rosemont, IL 60018 • 847-288-3300

www.lifefitness.com • 1028291-0013 AB • 2026

1. Información adicional

Enlace a información adicional en línea

Además del contenido proporcionado en este manual, escanee el código QR para obtener información adicional y actualizada.

Life Fitness Atmos Upright Bike



<https://fn.fit/AtmosUinstall>

2. Primeros pasos

Instrucciones de seguridad

El propietario del equipo es responsable de proporcionar a los usuarios del equipo todas las advertencias e instrucciones.

 Lea todas las instrucciones antes de usar el producto.

- ⚠ PRECAUCIÓN:** Cualquier cambio o modificación de este equipo puede anular la garantía del producto.
- ⚠ ADVERTENCIA:** El uso incorrecto o excesivo del equipo para ejercicios puede causar lesiones. Life Fitness Se recomienda ENCARECIDAMENTE hacerse un examen médico completo antes de iniciar un programa de ejercicios, especialmente si el usuario tiene un historial familiar de hipertensión o enfermedades del corazón, si es mayor de 45 años, si fuma, tiene el colesterol elevado, es obeso o no ha realizado ejercicio de manera regular durante el último año. Si, en cualquier momento durante el ejercicio, el usuario sufre un desmayo, mareo, dolor o dificultad para respirar, debe detenerse de inmediato.
- ⚠ ADVERTENCIA:** Para reducir el riesgo de quemaduras, incendio, descarga eléctrica o lesiones, es imprescindible conectar cada producto a una toma de corriente con una puesta a tierra adecuada.
- ⚠ ADVERTENCIA:** Los sistemas de supervisión de ritmo cardíaco pueden ser inexactos. Realizar ejercicio en exceso puede ocasionar lesiones graves o la muerte. Si se siente mareado, deje de hacer ejercicio inmediatamente.
- ⚠ ADVERTENCIA:** No utilice para estirar y no ate correas ni otros dispositivos.
- ⚠ ADVERTENCIA:** Mantenga las baterías fuera del alcance de los niños.

Algunas correas pectorales pueden contener una batería extraíble.

- Su ingestión puede provocar lesiones graves en tan solo 2 horas o la muerte, debido a quemaduras químicas y posibles perforaciones del esófago.
- Si sospecha que su hijo se ha tragado una batería, llame inmediatamente a su control local de intoxicaciones para obtener asesoramiento experto rápidamente.
- Examine los dispositivos y asegúrese de que el compartimento de la batería esté correctamente afianzado, es decir, que el tornillo u otra fijación mecánica esté bien apretado. No lo use si el compartimento no es seguro.
- Deseche las baterías de botón usadas de forma inmediata y segura. Las baterías planas también pueden resultar peligrosas.
- Informe a los demás sobre el riesgo asociado con las baterías de botón y cómo mantener seguros a sus hijos.
- ⚠ ADVERTENCIA:** Deje una distancia de 16" (41 cm) entre la parte más ancha de la bicicleta y otros objetos a cada lado de ella. Deje un mínimo de 3 pies (0,9 m) entre la parte delantera o trasera de la bicicleta y cualquier otro objeto y 2 pies (0,6 m) en la dirección desde la que acceda al equipo.
- ⚠ PELIGRO:** Para reducir el riesgo de descargas eléctricas o lesiones de las partes móviles, desenchufe siempre el producto antes de limpiar o intentar cualquier actividad de mantenimiento.
- Life Fitness no garantiza que las partes de los componentes que se usan en la fabricación de los productos que ofrece bajo la marca Life Fitness no contengan látex. Los usuarios de estos productos deben tomar todas las precauciones necesarias para evitar el contacto accidental que pudiera provocar una reacción adversa al látex.
- Nunca use el producto si el cable o el enchufe eléctrico están dañados o si el producto se ha caído, dañado o sumergido parcialmente en agua. Póngase en contacto con el Servicio de Atención al Cliente.
- Instale este producto de manera que el usuario tenga acceso fácil al enchufe del cable de alimentación. Asegúrese de que el cable de alimentación no esté anudado ni retorcido y de que no quede atrapado bajo ningún equipo u otro objeto.
- Si el cable de alimentación está dañado debe ser reemplazado por el fabricante, un agente autorizado de mantenimiento o una persona igualmente cualificada para evitar cualquier peligro.
- Debe respetar siempre las instrucciones de la consola para conseguir un funcionamiento correcto.
- Este aparato no está pensado para que lo utilicen personas (niños incluidos) con capacidades físicas, sensoriales o mentales reducidas, o con falta de experiencia o conocimientos, a menos que estén bajo supervisión de una persona responsable de su seguridad o ésta les haya dado instrucciones relativas al uso del aparato.
- No use este producto a la intemperie, cerca de piscinas o en áreas con mucha humedad.
- No utilice nunca el producto con las aberturas de ventilación bloqueadas. Mantenga las aberturas de aire sin pelusas, cabello u otros materiales que puedan obstruirlas.
- Nunca introduzca objetos en ninguna de las aberturas de este producto. Si un objeto cayera en su interior, apague la máquina, desenchufe el cable de alimentación y extraiga el objeto con cuidado. Si no puede alcanzarlo, póngase en contacto con el Servicio de Atención al Cliente.
- No coloque nunca líquidos de ninguna clase directamente sobre la unidad, excepto en una bandeja o soporte auxiliar. Se recomienda el uso de contenedores con tapa.

- No use estos productos si está descalzo. Lleve siempre los zapatos puestos. Lleve calzado con suelas de goma o de alta tracción. No use calzado con tacones, suelas de cuero, tacos o clavos. Asegúrese de que no haya ninguna piedrecita incrustada en las suelas.
- Mantenga la ropa suelta, los cordones de los zapatos y las toallas alejados de las piezas en movimiento.
- No introduzca la mano dentro ni debajo de la unidad, ni incline el equipo hacia un lado mientras esté en funcionamiento.
- Este equipo no ha sido diseñado para ser utilizado por niños. Mantenga a los niños menores de 14 años alejados de la máquina.
- No permita que otras personas interfieran de ninguna manera con el usuario o el equipo durante un ejercicio.
- Deje que las consolas LCD se "normalicen" respecto a la temperatura durante una hora antes de enchufar el equipo y utilizarlo.
- Cuando no se utiliza el producto, Life Fitness se recomienda desenchufarlo. Desenchúfelo de la toma de corriente cuando no esté en uso y antes de poner o quitar piezas.
- Utilice estos productos solo para el uso previsto, tal como se describe en este manual. No utilice aditamentos que no hayan sido recomendados por el fabricante.
- Los equipos independientes deberán colocarse sobre una base plana, estable y horizontal.
- No se ponga de pie ni se siente sobre las cubiertas de plástico.
- Tenga cuidado al subir o bajar de la bicicleta. Utilice la barra estacionaria si necesita más estabilidad.
- Lea todas las advertencias de cada producto antes de iniciar el ejercicio.
- Si las advertencias faltan o están dañadas, póngase en contacto con el Servicio de Atención al Cliente inmediatamente para obtener etiquetas de advertencia de sustitución. Las etiquetas de advertencia se envían con cada producto y deberían instalarse antes de su utilización. Life Fitness no es responsable de las etiquetas de advertencia que falten o estén dañadas.

Cómo estabilizar la bicicleta vertical

Lea el manual en su totalidad antes de instalar la bicicleta. Siguiendo todas las instrucciones de seguridad, traslade la bicicleta al lugar donde se va a usar. Deje un mínimo de 2 ft. (0.6 m) en las direcciones por las que se accede a la bicicleta y 3 ft. (1 m) entre la parte frontal y trasera de la bicicleta y cualquier otro objeto.

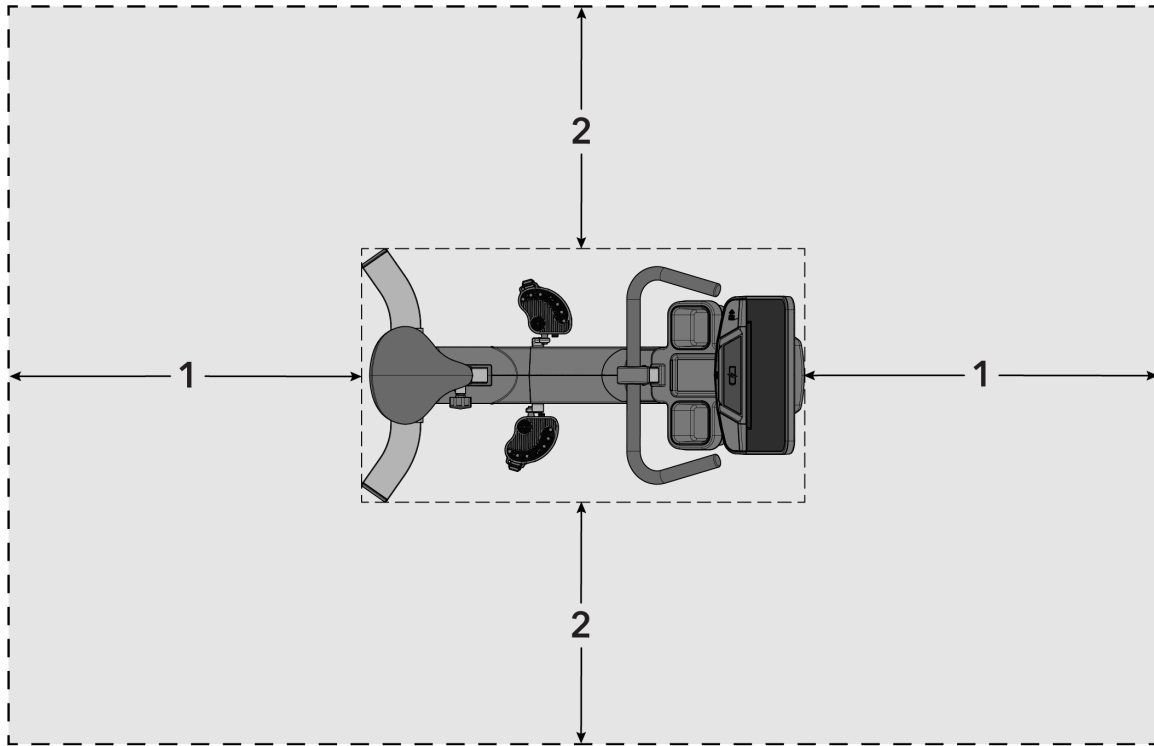

1	3 ft. / 1 m
2	2 ft. / 0.6 m

Después de colocar la unidad en su sitio, compruebe su estabilidad tratando de balancearla de lado a lado. Una mínima señal de balanceo indica que se debe nivelar la unidad. Determine qué pie no se apoya completamente en el suelo. Afloje la contratuerca con una llave inglesa de M17 y gire el nivelador de patas para bajarlo. Compruebe que la unidad sea estable. Repita el ajuste según sea necesario hasta que deje de balancearse. Bloquee el ajuste apretando la contratuerca contra la barra estabilizadora.

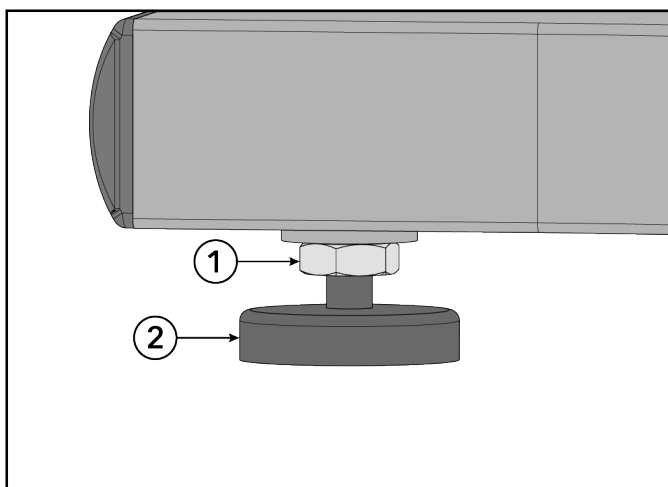

Artículo	Descripción	Cant.
1	Contratuerca	4
2	Nivelador de patas	4

Requisitos del suministro eléctrico (aplicable a las unidades que usan una fuente de alimentación externa)

- Las unidades equipadas con consolas SL se autoalimentan. Se puede comprar una fuente de alimentación externa opcional si así se desea.
- Las unidades con consolas SE4 requieren una fuente de alimentación de 24 V CC.

⚠ ADVERTENCIA: Use únicamente la fuente de alimentación y el cable de alimentación suministrados. No use ninguna modificación para conectarlo a un enchufe de dos patas. El producto debe conectarse a un enchufe de tres patas con la clasificación adecuada.

Consola	Voltaje de alimentación	Frecuencia	Voltaje de salida	Corriente de salida
SL	95 a 264 V CA	47 - 63 Hz	24 V CC	2.5 A
SE4	95 a 264 V CA	47 - 63 Hz	24 V CC	3.75 A

Voltaje de toma de corriente	Toma de corriente y disyuntor de las unidades comerciales (amperios)	Toma de corriente y disyuntor de las unidades de consumo/domésticas (amperios)
120 V CA	20 (máximo 8 bicicletas por disyuntor para SL; 4 bicicletas por disyuntor para SE4)	15 (máximo 8 bicicletas por disyuntor para SL; 4 bicicletas por disyuntor para SE4)
230 VCA	12 (máximo 8 bicicletas por disyuntor para SL; 4 bicicletas por disyuntor para SE4)	12 (máximo 8 bicicletas por disyuntor para SL; 4 bicicletas por disyuntor para SE4)

NOTA: No manipule el enchufe incluido en este producto. Si el enchufe no entra en una toma de corriente disponible, pida a un electricista calificado que instale una toma de corriente adecuada.

NOTA: Asegúrese de que el cable de la fuente de alimentación externa está conectado de manera segura a la unidad de la base. Si la conexión está suelta, puede que la unidad no reciba alimentación externa.

Compruebe la alimentación de la consola

La consola SL funciona con una batería recargable de 6 voltios. Revise la batería pulsando la tecla GO. La consola debería emitir un pitido e iluminarse. La consola mostrará el logotipo de Life Fitness. Si no aparece un mensaje, súbase a la unidad y comience a pedalear. La consola debería encenderse y debería poder programar una rutina. Pedalee de 10 a 20 minutos a 50 rpm o más rápido durante una rutina para cargar la batería de forma óptima. El movimiento de los pedales durante las rutinas mantiene la batería cargada. Se puede utilizar una fuente de alimentación externa opcional. Si la unidad se alimenta de forma externa, el mantenimiento de la batería es automático y no hace falta pedalear. Utilice solo la fuente de alimentación suministrada por Life Fitness para evitar un funcionamiento inseguro.

Opción Power Assist / Fuente de alimentación externa

La característica opcional Power Assist de la bicicleta permite que la consola se alimente mediante una fuente eléctrica externa. Esto elimina la necesidad de pedalear a una velocidad mínima para suministrar una alimentación constante a la consola. Con esta opción, los usuarios que deseen usar la bicicleta para ejercicios de rehabilitación pueden pedalear a una frecuencia menor que la mínima sin perder el suministro eléctrico a la consola.

Enchufe la alimentación al conector de alimentación externa situado en la parte delantera de la bicicleta. Enchufe el cable a una toma de CA. Utilice solo la fuente de alimentación externa suministrada por Life Fitness para evitar un funcionamiento inseguro.

⚠ PRECAUCIÓN: Los conectores deben entrar fácilmente en los receptáculos. Si fuerza una conexión, puede causar daños en el conector cilíndrico y/o receptáculo y anular la garantía del producto. Si el conector de la fuente de alimentación no encaja con facilidad en el receptáculo, se está utilizando una fuente de alimentación incorrecta.

La opción Power Assist requiere un kit opcional. Póngase en contacto Life Fitness con el Servicio de Atención al Cliente para solicitar el kit.

3. Descripción general del producto

Características del producto

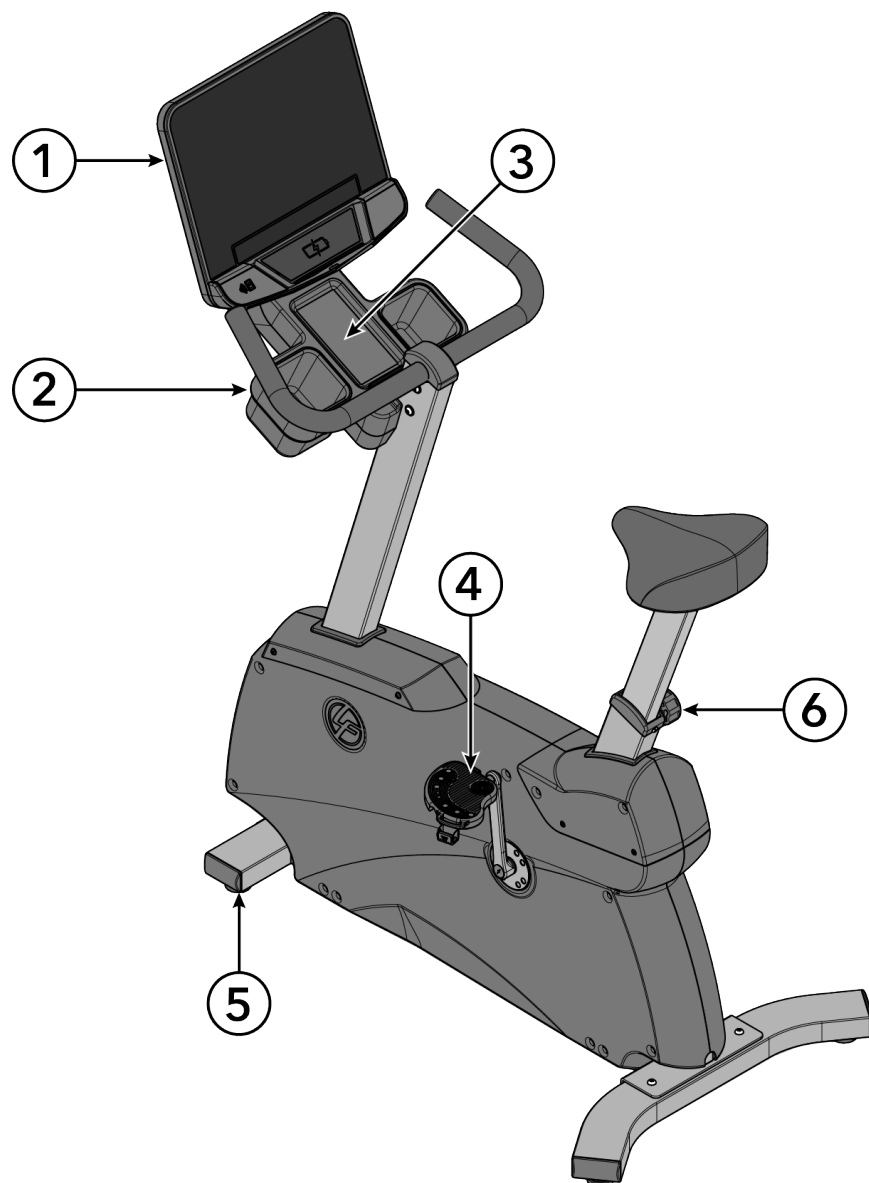

Artículo	Descripción	Cant.
1	Consola	1
2	Portavasos	2
3	Bandeja de accesorios	1
4	Pedal	2
5	Nivelador de patas	4
6	Botón de regulación del asiento	1

NOTA: Se muestra la consola SE4 como referencia.

Etiquetas de productos

Cumplimiento / Número de serie

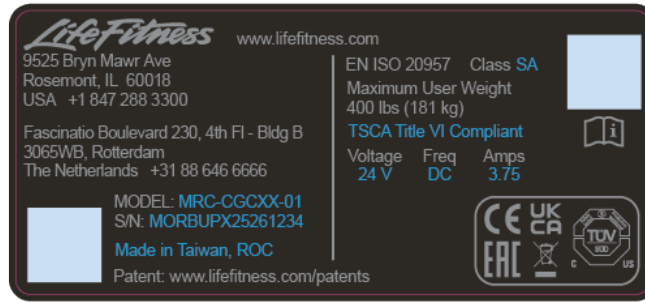

Ubicaciones de etiquetas

IMPORTANTE: Verifique que todas las etiquetas/calcomanías indicadas se coloquen en el producto y que su ubicación sea la correcta. Reemplace todas las etiquetas que falten o estén dañadas.

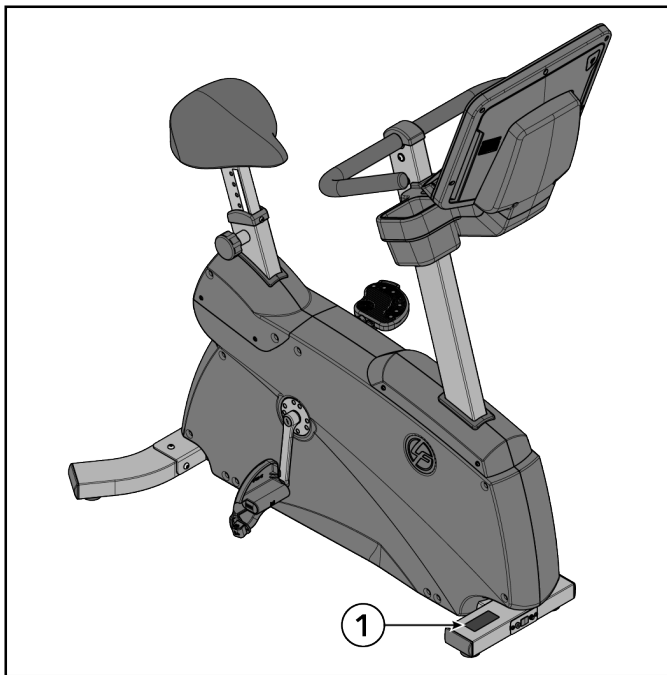

Artículo	Descripción	Cant.
1	Etiqueta, Cumplimiento, Consumidor y Comercial	1

Conexiones

El siguiente receptáculo de conexión se encuentra en la parte delantera de la bicicleta.

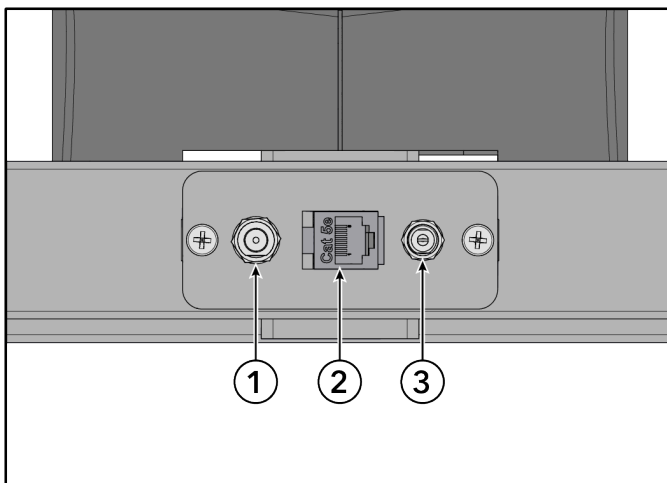

Artículo	Descripción
1	Coaxial
2	Red CAT5e / Ethernet
3	Entrada de alimentación

Cómo ajustar el asiento

Es importante tener el asiento correctamente ajustado en cualquier actividad de ejercicio que se realice en una bicicleta. Si el asiento está demasiado cerca, puede sobrecargar las rodillas y los músculos cuádriceps. Si el asiento está demasiado lejos, la acción de estirarse resultante causará molestias en los pies, los tobillos, las caderas y las rodillas.

Siéntese en la bicicleta y ponga la parte anterior de la planta del pie en los pedales. La posición óptima permite el movimiento en la parte más baja de la carrera de pedaleo sin estirar totalmente las piernas, sin tener que cambiar de posición en el asiento ni extender las caderas a la fuerza. En el punto donde la pierna está más extendida, las rodillas deben estar ligeramente flexionadas.

Si es necesario ajustar el asiento, desmonte la bicicleta y tire del botón de regulación del asiento ubicado en el lateral del tubo del asiento. Deslice el poste del asiento hacia arriba o hacia abajo según sea necesario hasta la posición adecuada y suelte el botón. Revise la distancia del asiento y vuelva a ajustar si es necesario.

⚠ PRECAUCIÓN: No intente ajustar el asiento mientras está pedaleando o sentado en este. Si lo hace, puede provocar lesiones o la rutina puede resultar incómoda.

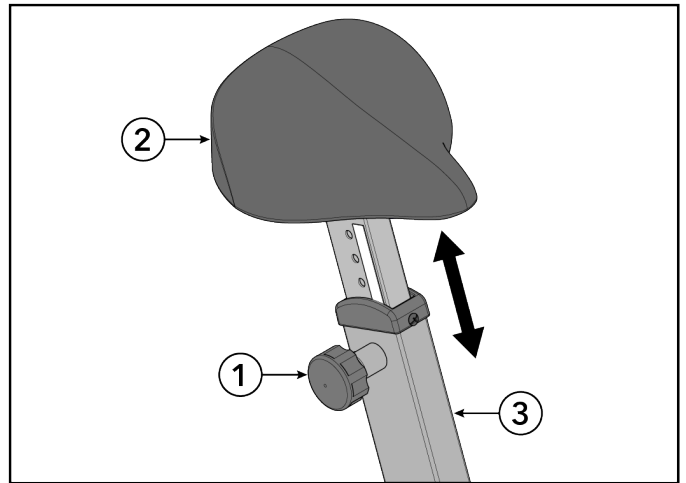
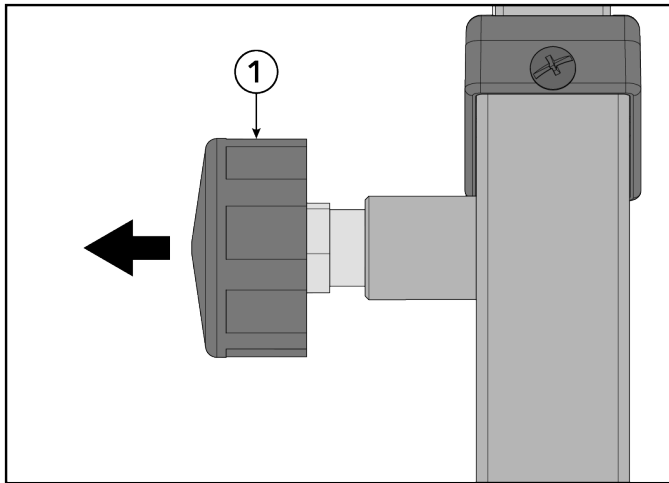

Artículo	Descripción	Cant.
1	Botón de regulación del asiento	1
2	Asiento	1
3	Tubo del asiento	1

Cómo ajustar las correas de los pedales

Las correas de seguridad de los pedales de la bicicleta mantienen la zapatillas del usuario en los pedales durante la rutina. Las correas deben encajar cómodamente pero estar lo suficientemente apretadas como para impedir el deslizamiento de las zapatillas durante el pedaleo. El usuario debe probar y ajustar el apriete de las correas.

Utilice una mano para empujar el seguro de la correa hacia arriba y aflojar la correa estriada. Utilice la otra mano para tirar de la correa hacia fuera por debajo del seguro de la correa. Apoye el pie en el pedal. Rodee el pie con la correa estriada para determinar la longitud deseada. Empuje el seguro de la correa hacia arriba y pase la correa estriada a través del seguro para seleccionar la ranura adecuada. Suelte el seguro de la correa para fijar la posición.

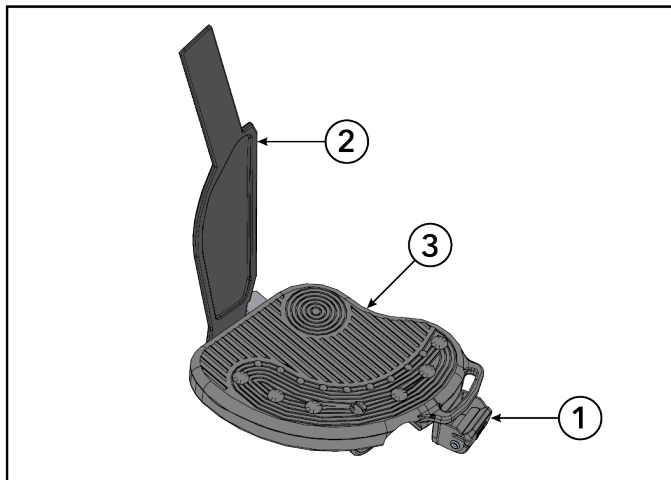

Pieza	Descripción	Cantidad
1	Seguro de la correa	2
2	Correa	2
3	Pedal	2

4. Montaje

Enlace a información adicional en línea

Además del contenido proporcionado en este manual, escanee el código QR para obtener información adicional y actualizada.

Life Fitness Atmos Upright Bike



<https://fn.fit/AtmosUinstall>

Tornillería

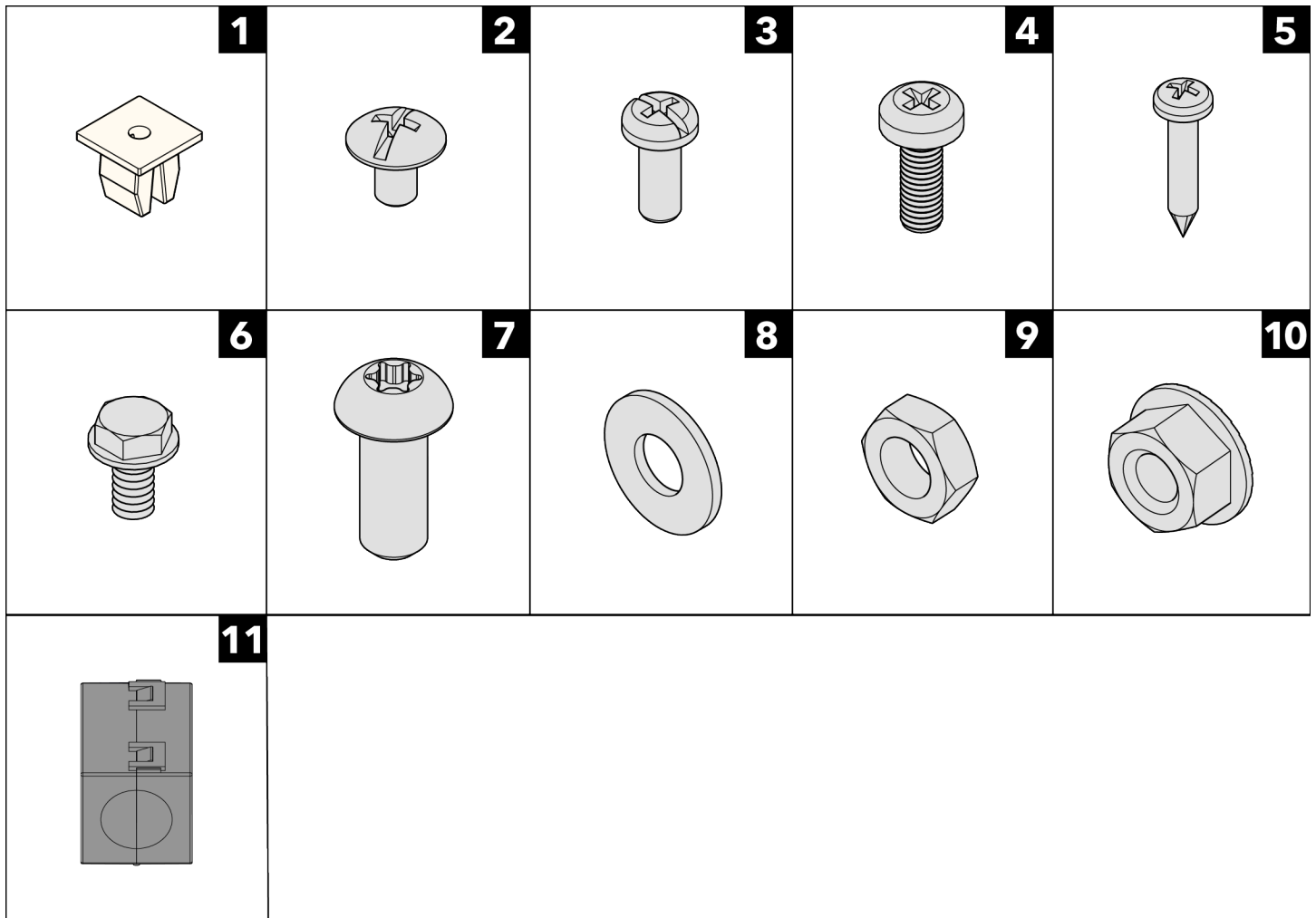

Artículo	Descripción	Cant.
1	Protector	5
2	Tornillo, Pad HD M4 x 0.7-6 mm	2
3	Tornillo, PHL 5 mm 0.8 x 12 mm	4
4	Tornillo, M5 x 0.8 x 14, PHL, PAN, MS, ST, ZN	5
5	Tornillo, M4.2 x 0.7 6G6G x 19, DIN, PHL, PAN, AB, ST, ZB	5
6	Tornillo, #10 x 6 UNS, HXW, L, B, ST, GR	1
7	Tornillo, M8 x 1.25 6G6H x 20, BUT, TRX, CS, ST, ZB	12
8	Arandela, tope del asiento	12
9	Tuerca, montaje del asiento	4
10	Tuerca, M8 x 1.25-6 H, Hex, Contratuerca, Zinc, Clase 10	4
11	Ferrita; Supresión, Núcleo con carcasa	1

Herramientas necesarias

- Llave de tubo de 8 mm
- Llave de tubo de 13 mm
- Llave de pedal de 15 mm
- Llave Torx T40
- Destornillador Phillips
- Destornillador de torsión
- Llave de torsión
- Cuchillo de uso general

NOTA: NO utilice destornilladores de impacto para instalar la tornillería.

Procedimiento de montaje

Se recomienda que dos personas realicen este procedimiento.

CONSEJO: Lea y entienda completamente las instrucciones antes de empezar a montar la unidad. Revise en detalle todos los elementos. En caso de existir daños, consulte la sección Servicio de atención al cliente de este manual para obtener información sobre el procedimiento adecuado para devolver, sustituir o pedir nuevamente componentes.

Desembalaje de la columna central

Los cables de potencia base y de comunicación fueron previamente tendidos a través de la columna central.

Coloque la columna central a un lado del montaje de la base.

IMPORTANTE: No pince ni tuerza los cables mientras manipula la columna central.

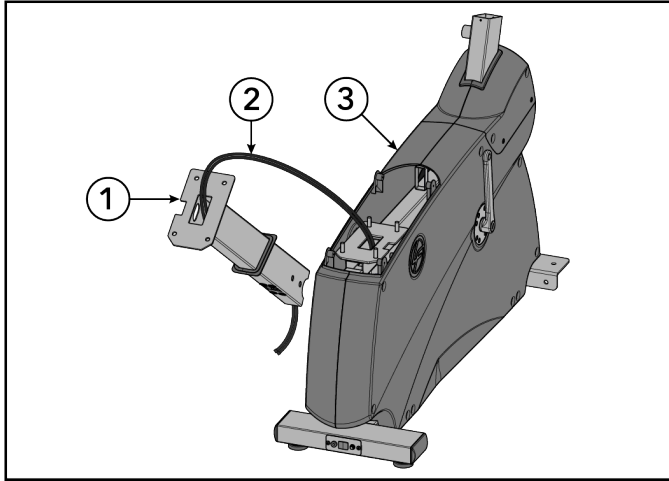

Artículo	Descripción	Cant.
1	Columna central	1
2	Cables	2
3	Montaje de la base	1

Instalación del estabilizador trasero

1. Instale los tornillos y las arandelas que fijan la parte superior del estabilizador trasero al marco base usando una llave Torx T40.

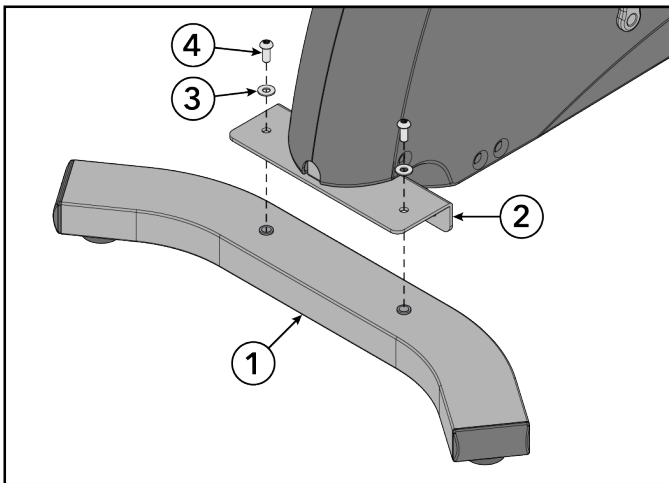

Artículo	Descripción	Cant.
1	Estabilizador trasero	1
2	Marco base	1
3	Arandela, tope del asiento	2
4	Tornillo, M8 x 1.25 6G6H x 20, BUT, TRX, CS, ST, ZB	2



Apriete a mano la tornillería.

2. Instale los tornillos y las arandelas que fijan la parte lateral del estabilizador trasero al marco base usando una llave Torx T40.

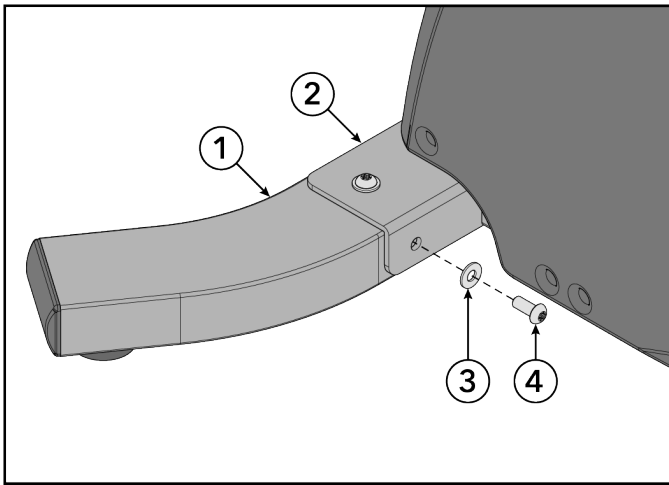

Artículo	Descripción	Cant.
1	Estabilizador trasero	1
2	Marco base	1
3	Arandela, tope del asiento	2
4	Tornillo, M8 x 1.25 6G6H x 20, BUT, TRX, CS, ST, ZB	2



Apriete a mano la tornillería.

3. Apriete los tornillos en el lateral del estabilizador trasero a 25 ft-lb / 34 Nm.
4. Apriete los tornillos en la parte superior del estabilizador trasero a 25 ft-lb / 34 Nm.

Instalación del asiento

1. Afloje el tornillo del tubo del asiento con un destornillador Phillips.

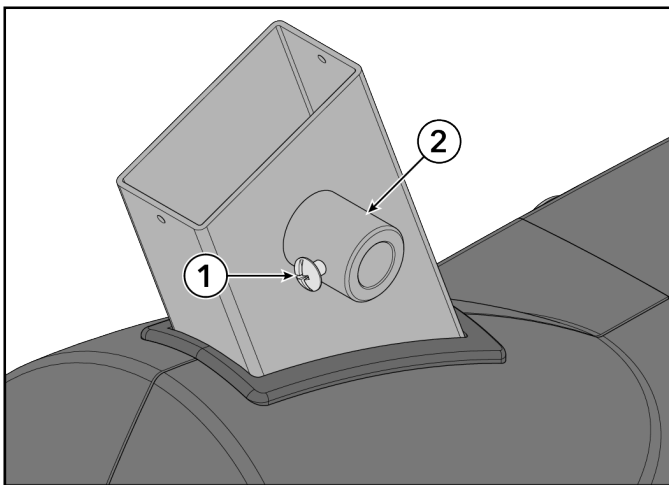

Artículo	Descripción	Cant.
1	Tornillo, Pad HD M4 x 0.7-6 mm	1
2	Tubo del asiento	1

2. Atornille el botón de regulación del asiento al tubo del asiento hasta que la superficie ancha del botón quede al ras con la pared del tubo interior.

NOTA: Aplique grasa de litio blanca a las roscas del botón de regulación del asiento.

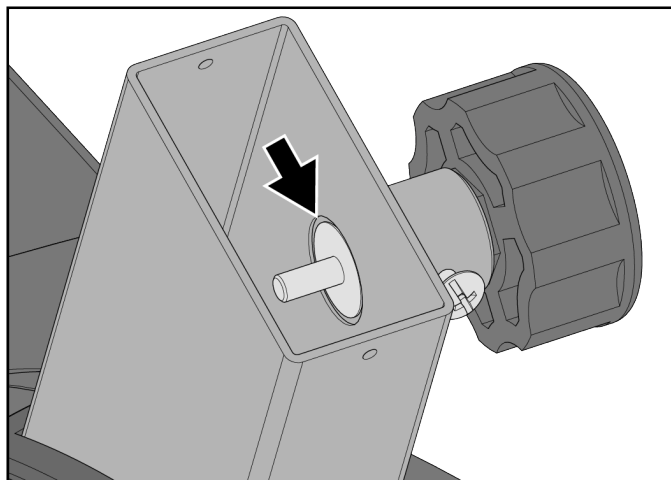
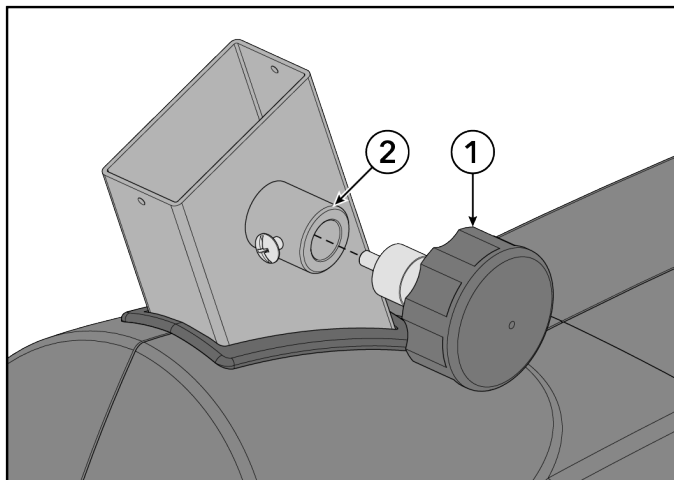

Artículo	Descripción	Cant.
1	Botón de regulación del asiento	1
2	Tubo del asiento	1

3. Apriete el tornillo hasta que haga contacto con el botón de regulación del asiento y luego afloje el tornillo aproximadamente media vuelta.

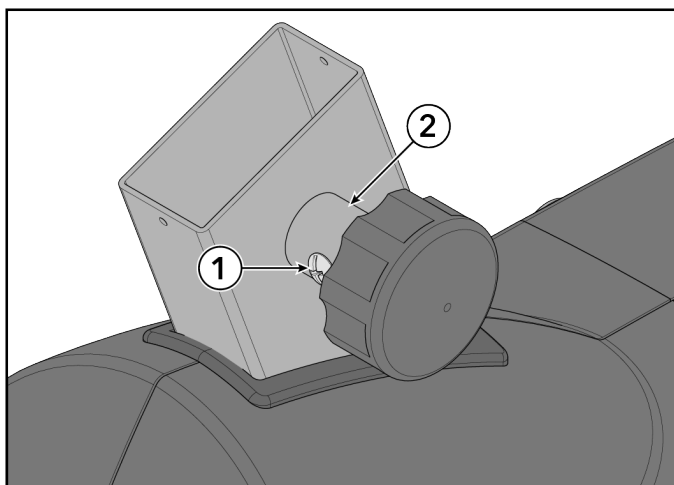

Artículo	Descripción	Cant.
1	Tornillo, Pad HD M4 x 0.7-6 mm	1
2	Tubo del asiento	1

4. Instale tuercas y arandelas para fijar el asiento al poste del asiento usando una llave de tubo de 13 mm.

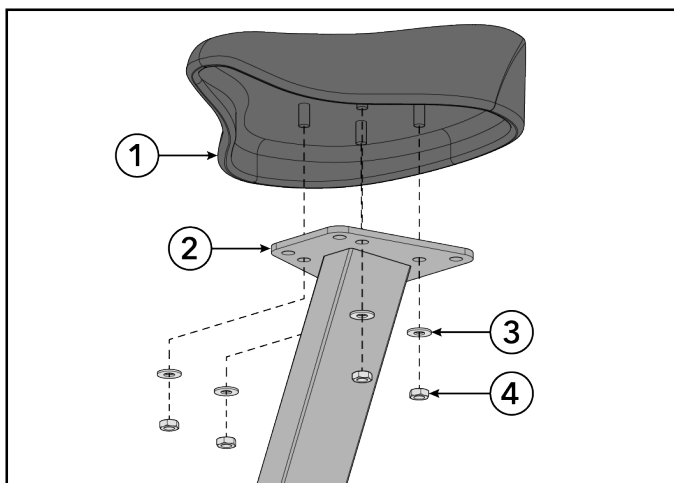

Artículo	Descripción	Cant.
1	Asiento	1
2	Poste del asiento	1
3	Arandela, tope del asiento	4
4	Tuerca, montaje del asiento	4



Apriete la tornillería a 25 ft-lb / 34 Nm.

5. Tire del botón de regulación del asiento hacia afuera y deslice el poste del asiento hacia abajo por el tubo del asiento.

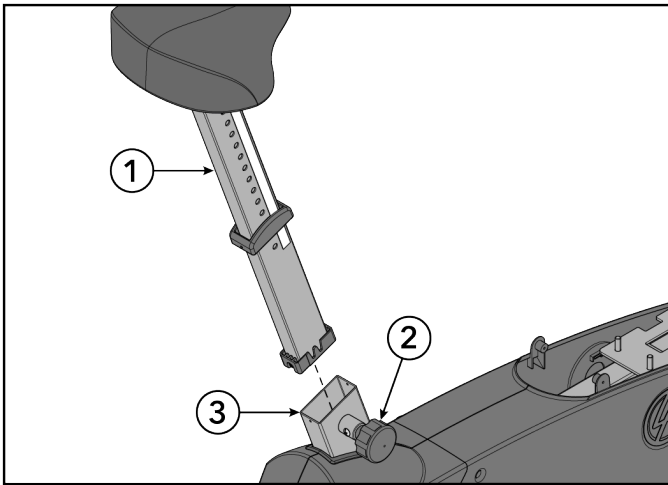

Artículo	Descripción	Cant.
1	Poste del asiento	1
2	Botón de regulación del asiento	1
3	Tubo del asiento	1

6. Instale los tornillos para fijar el tope del asiento al tubo del asiento usando un destornillador Phillips.

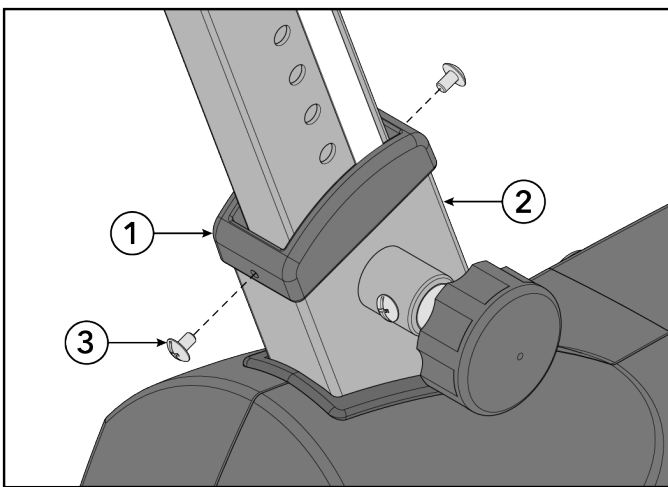

Artículo	Descripción	Cant.
1	Tope del asiento	1
2	Tubo del asiento	1
3	Tornillo, Pad HD M4 x 0.7-6 mm	2



Apriete la tornillería a 13 in-lb / 1.5 Nm.

Instalar cables SE4

El siguiente procedimiento muestra cómo instalar cables para la consola SE4. Si se está instalando la consola SL, pase al tema [Instalar columna central](#).

1. Incline la unidad hacia un lado.

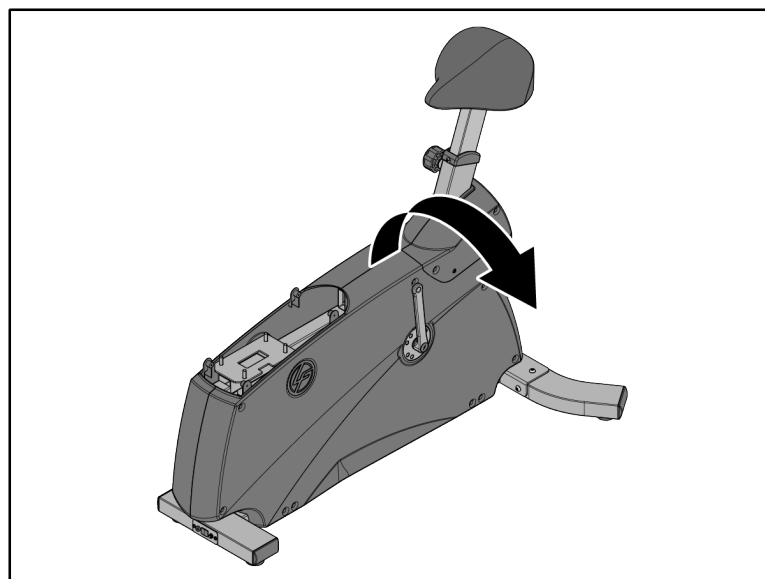

2. Retire el tornillo que fija el panel de puerto de comunicación al marco base usando un destornillador Phillips.

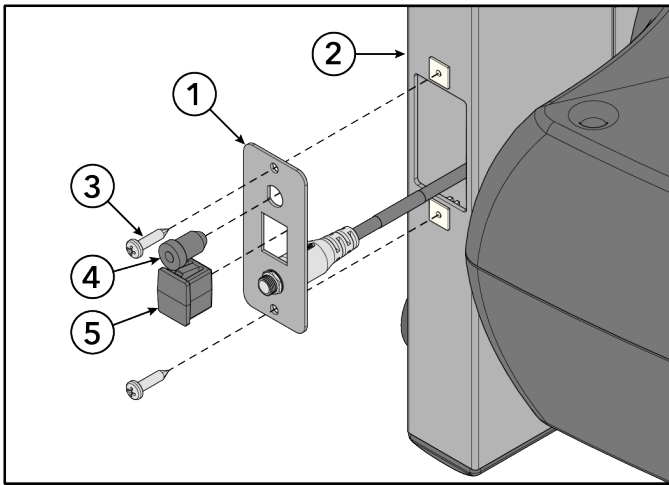

Artículo	Descripción	Cant.
1	Panel de puerto de comunicación	1
2	Marco base	1
3	Tornillo, PHL PAN M5 x 0.8-12	2
4	Enchufe, coaxial	1
5	Enchufe, receptáculo RJ45	1

3. Retire los tapones del panel de puerto de comunicación.
4. Tienda los cables SE4 hacia abajo por el orificio situado al frente de la columna central y hacia afuera por la parte inferior.

CONSEJO: Hay un cable de tracción preinstalado en el marco para ayudar con la instalación del cable SE4. Gire el cable de tracción alrededor de los extremos de los cables SE4 y tire desde el otro extremo para instalar los cables a través del marco.

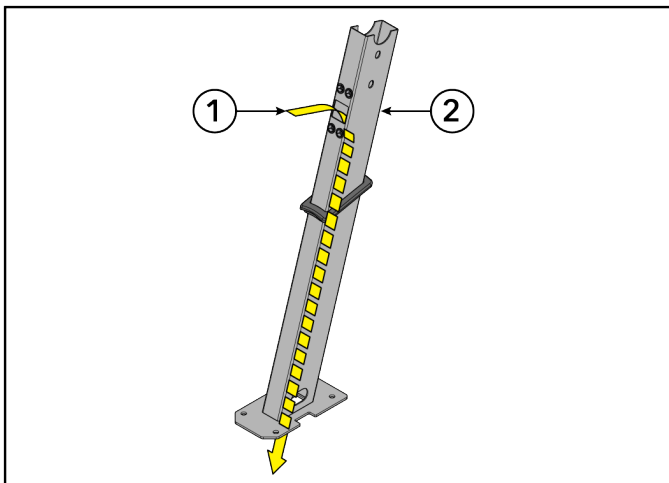

Artículo	Descripción	Cant.
1	Cables (CAT5e y coaxial)	2
2	Columna central	1

5. Tienda los cables SE4 hacia abajo por el orificio del marco base y hacia afuera a través del orificio del puerto de comunicación.

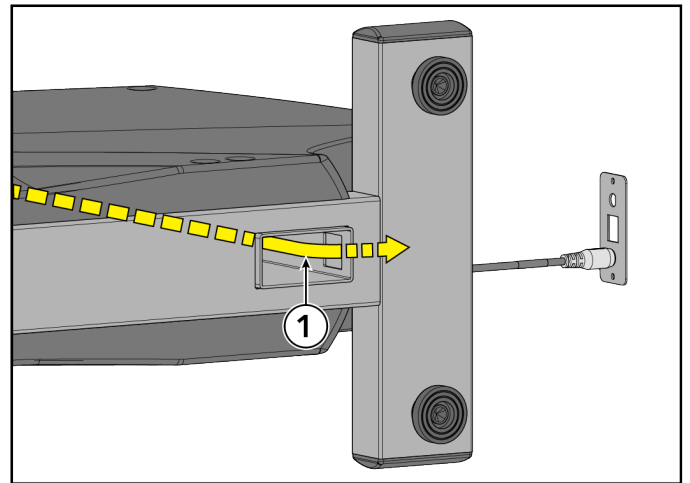
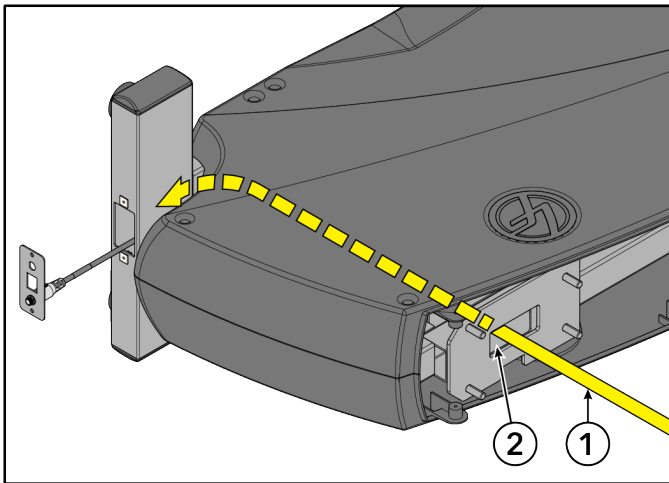

Artículo	Descripción	Cant.
1	Cables (CAT5e y coaxial)	2
2	Marco base	1

6. Enchufe los cables a los acopladores. Inserte los acopladores en el panel de puerto de comunicación.

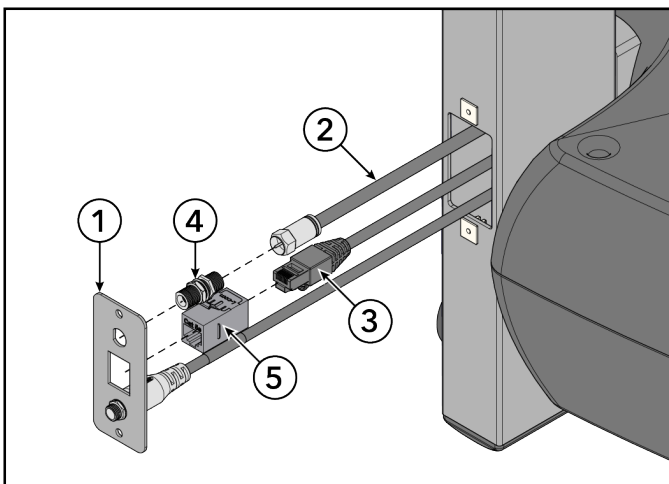

Artículo	Descripción	Cant.
1	Panel de puerto de comunicación	1
2	Cable, coaxial	1
3	Cable, CAT5e	1
4	Acoplador, coaxial	1
5	Acoplador, CAT5e	1

7. Instale los tornillos que fijan el panel de puerto al marco base usando un destornillador Phillips.

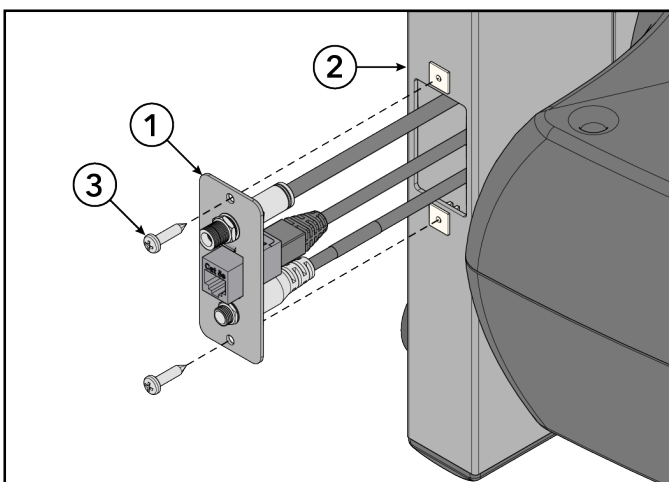

Artículo	Descripción	Cant.
1	Panel de puerto de comunicación	1
2	Marco base	1
3	Tornillo, PHL PAN M5 x 0.8-12	2



Apriete la tornillería a 13 in-lb / 1.5 Nm.

8. Tire todo el cable excedente hacia arriba a través de la columna central.

9. Coloque la unidad en posición vertical.

NOTA: Asegúrese de sujetar los cables para que no se salgan a través de la columna central.

Instalación de la columna central

1. Instale las tuercas que fijan la columna central al marco base usando una llave de tubo de 13 mm.

ATENCIÓN: No deje caer la tornillería entre el marco base y las cubiertas laterales principales.

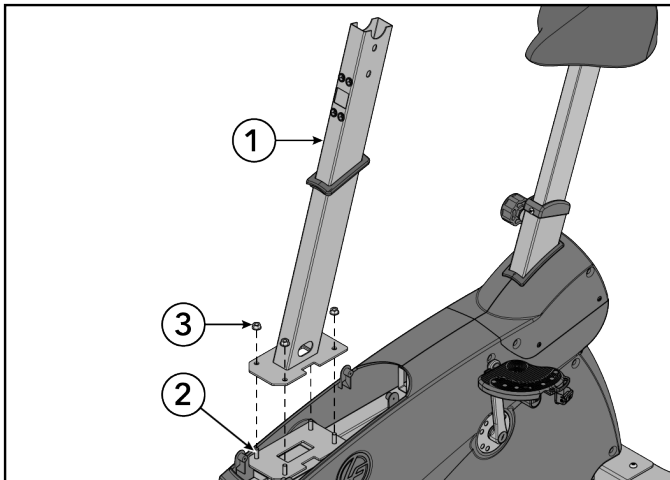

Artículo	Descripción	Cant.
1	Columna central	1
2	Marco base	1
3	Tuerca, M8 x 1.25-6 H, Hex, Contratuerca, Zinc, Clase 10	4



Apriete la tornillería a 25 ft-lb / 34 Nm.

2. Alinee la junta entre las cubiertas superiores delanteras. Presione las cubiertas superiores delanteras entre sí.

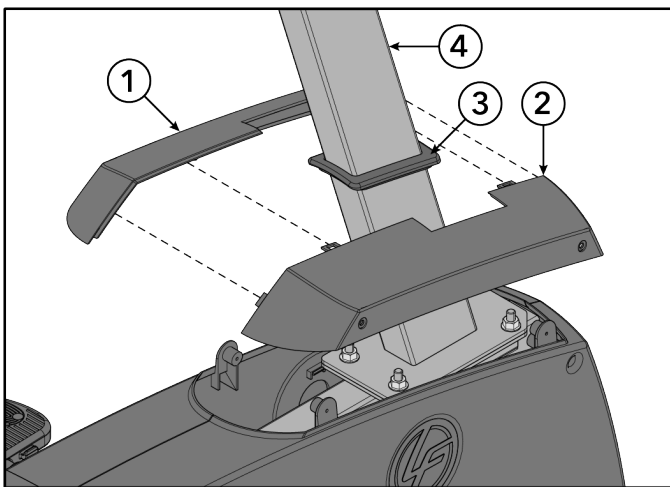

Artículo	Descripción	Cant.
1	Cubierta superior delantera izquierda	1
2	Cubierta superior delantera derecha	1
3	Junta	1
4	Columna central	1

3. Deslice las cubiertas superiores delanteras y la junta hacia abajo por la columna central.

4. Instale los tornillos que fijan las cubiertas superiores delanteras a las cubiertas laterales principales utilizando un destornillador Phillips.

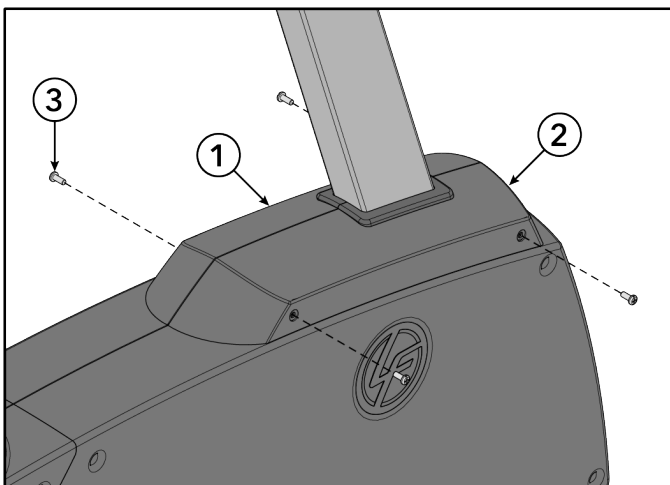

Artículo	Descripción	Cant.
1	Cubierta superior delantera izquierda	1
2	Cubierta superior delantera derecha	1
3	Tornillo, PHL 5 mm 0.8 x 12 mm	4



Apriete la tornillería a 13 in-lb / 1.5 Nm.

Instalar la soldadura de la consola

1. Corte los amarres para cables que aseguran los cables entre sí.
2. Tienda los cables por la soldadura de la consola.

NOTA: Gire el cable de tracción alrededor de los extremos del cable para ayudar con el tendido de los cables.

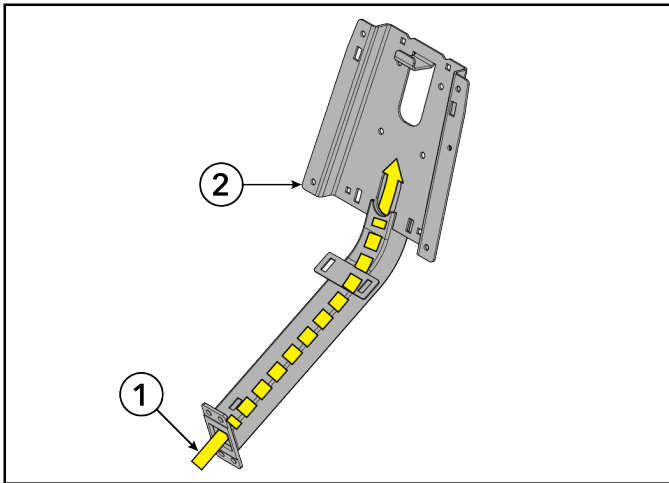

Artículo	Descripción	Cant.
1	Cables	-
2	Soldadura de la consola	1

NOTA: El cable de toma de tierra se tiende hacia arriba y hacia afuera por la parte trasera de la soldadura de la consola.

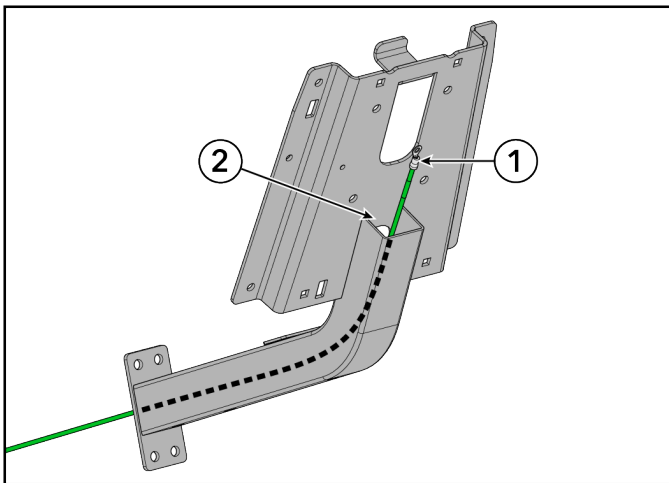

Artículo	Descripción	Cant.
1	Cable de toma de tierra	1
2	Soldadura de la consola	1

3. Instale los tornillos que fijan la soldadura de la consola a la columna central usando una llave Torx T40.

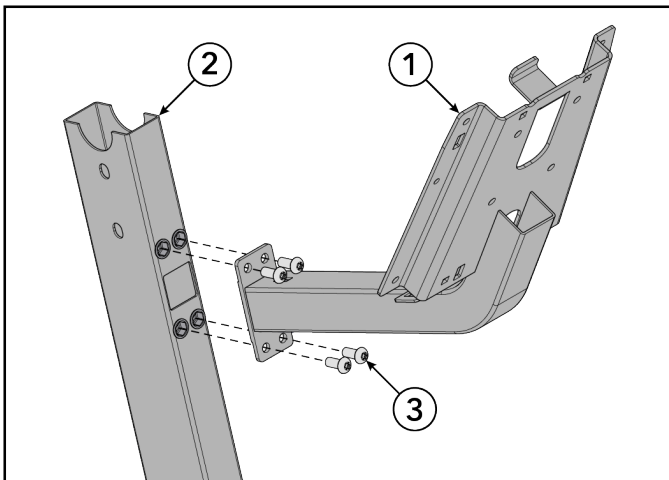

Artículo	Descripción	Cant.
1	Soldadura de la consola	1
2	Columna central	1
3	Tornillo, M8 x 1.25 6G6H x 20, BUT, TRX, CS, ST, ZB	4



Apriete la tornillería a 25 ft-lb / 34 Nm.

4. Presione la cubierta superior de la bandeja para que calce en la soldadura de la consola.

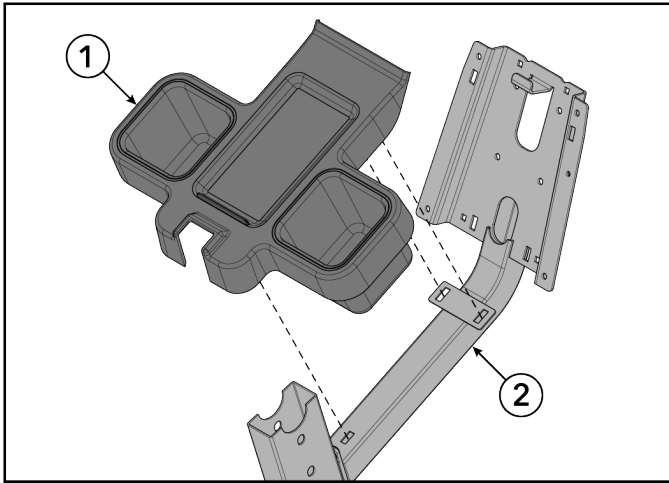

Artículo	Descripción	Cant.
1	Cubierta superior de la bandeja	1
2	Soldadura de la consola	1

5. Inserte los protectores en los agujeros de la parte inferior de la consola.

6. Instale los tornillos para asegurar la bandeja inferior de la consola a la soldadura de la consola usando un destornillador Phillips.

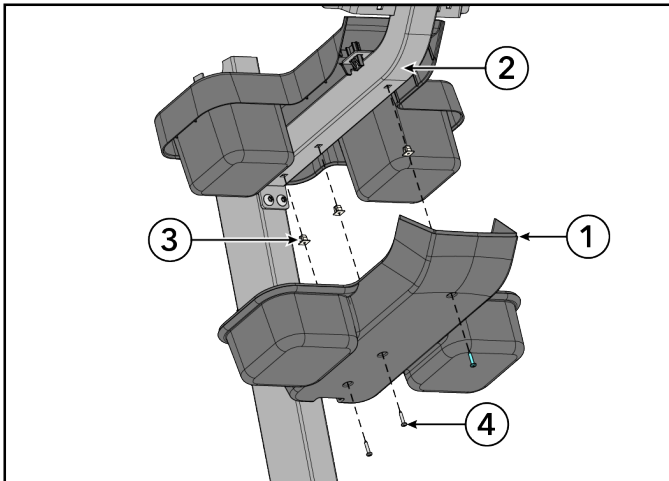

Artículo	Descripción	Cant.
1	Cubierta inferior de la bandeja	1
2	Soldadura de la consola	1
3	Protector	3
4	Tornillo, M4.2 x 0.7 6G6G x 19, DIN, PHL, PAN, AB, ST, ZB	3



Apriete la tornillería a 13 in-lb / 1.5 Nm.

7. Instale el tornillo que fija el cable de toma de tierra a la soldadura de la consola usando una llave de tubo de 8 mm.

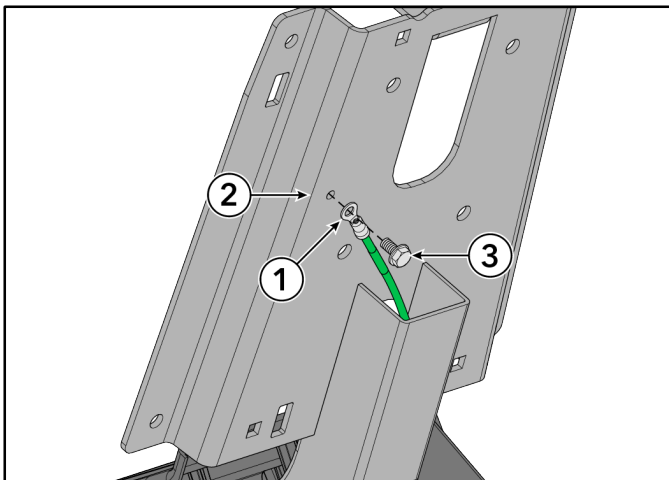

Artículo	Descripción	Cant.
1	Cable de toma de tierra	1
2	Soldadura de la consola	1
3	Tornillo, #10 x 6 UNS, HXW, L, B, ST, GR	1



Apriete la tornillería a 2.6 ft-lb / 3.5 Nm.

Instalación del conjunto del manillar

Instale los tornillos y arandelas que fijan el montaje del manillar a la columna central usando una llave Torx T40.

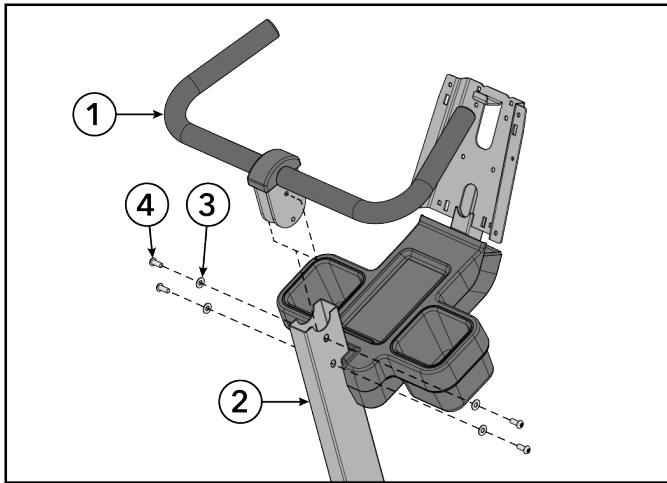

Artículo	Descripción	Cant.
1	Conjunto del manillar	1
2	Columna central	1
3	Arandela, tope del asiento	4
4	Tornillo, M8 x 1.25 6G6H x 20, BUT, TRX, CS, ST, ZB	4



Apriete la tornillería a 25 ft-lb / 34 Nm.

Instalación de ferrita

Ensamble la ferrita en la base de alimentación y el cable de señal de la base en la parte inferior de la soldadura de la consola.

Ferrita

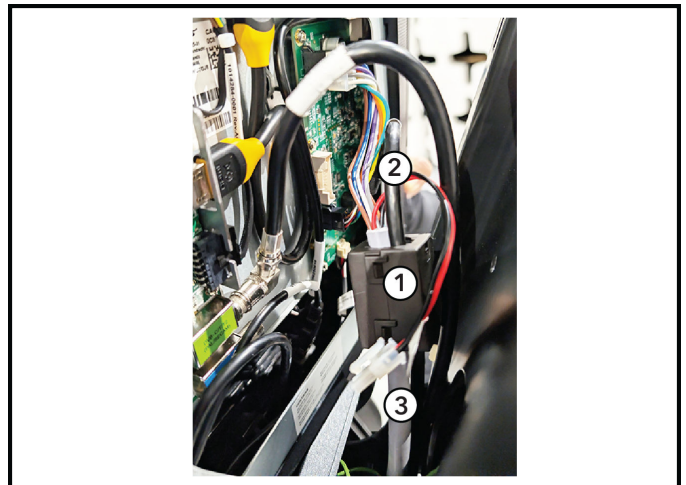
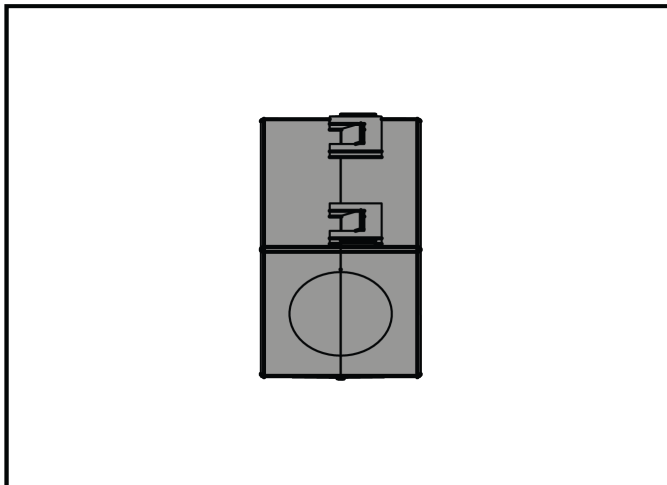

Artículo	Descripción	Cant.
1	Ferrita: Supresión, núcleo con carcasa	1
2	Cable de la consola a la señal de la base	1
3	Cable, Alimentación de la consola a la base	1

Conexiones de la base a la consola

Conectar los cables de la base a la consola.

SL

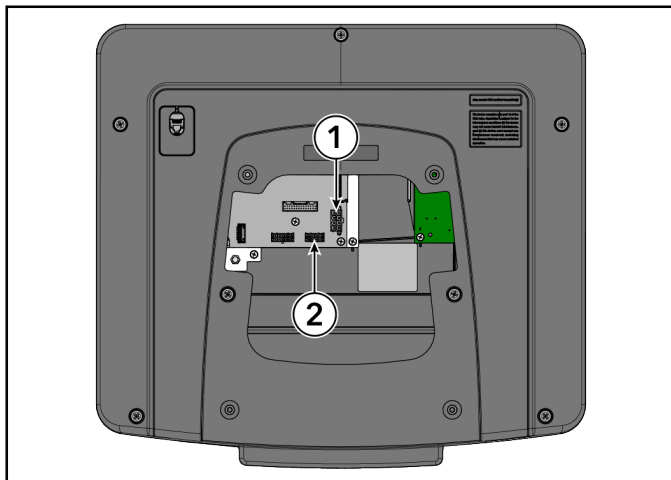

Artículo	Descripción
1	Potencia base
2	Comunic. de base

SE4

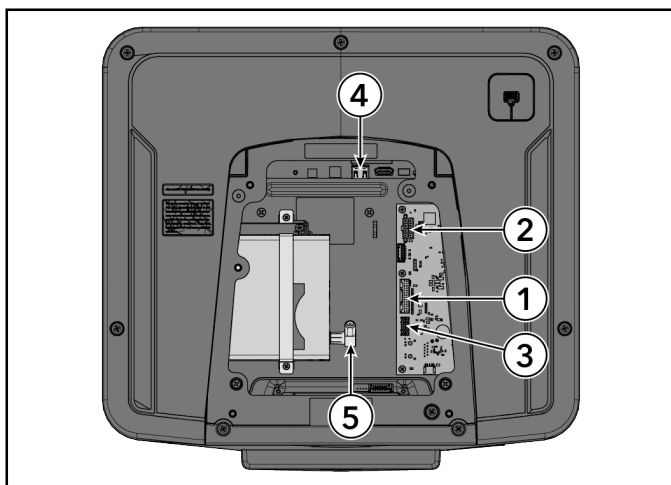

Artículo	Descripción
1	Cable de interfaz de la base
2	Potencia base
3	Comunic. de base
4	Ethernet
5	Coaxial

Instalar la consola: SL o SE4

Instale los tornillos que fijan la consola al soporte de la soldadura de la consola con un destornillador Phillips.

NOTA: Use el gancho en la parte superior del soporte soldado de la consola para ayudar a instalarla.

Consola SL

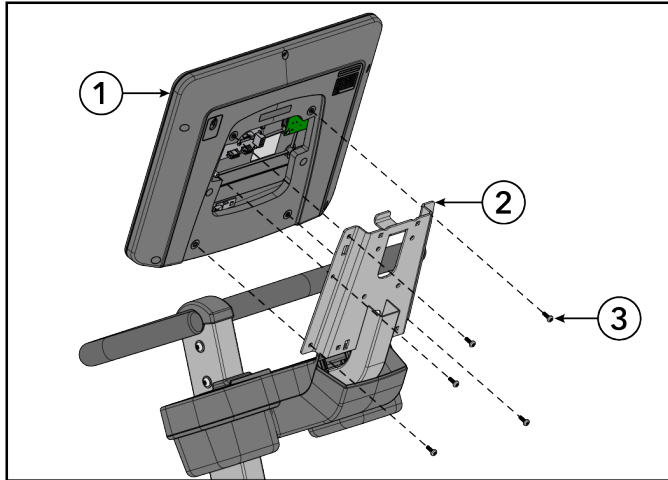

Artículo	Descripción	Cant.
1	Consola	1
2	Soporte soldado de la consola	1
3	Tornillo, M5 x 0.8 x 14, PHL, PAN, MS, ST, ZN	5

Consola SE4

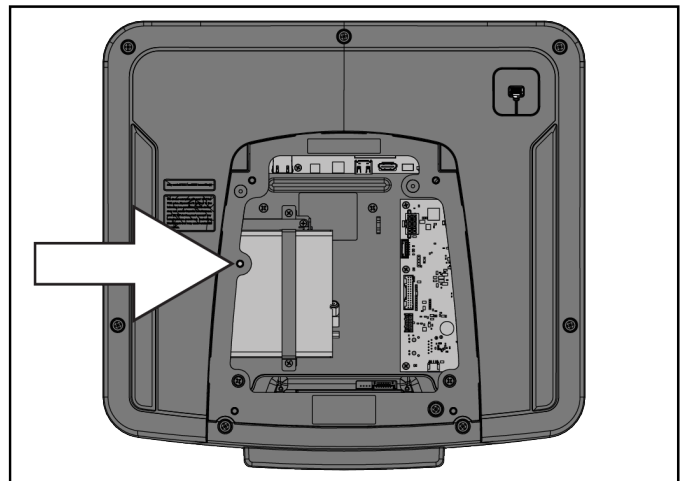
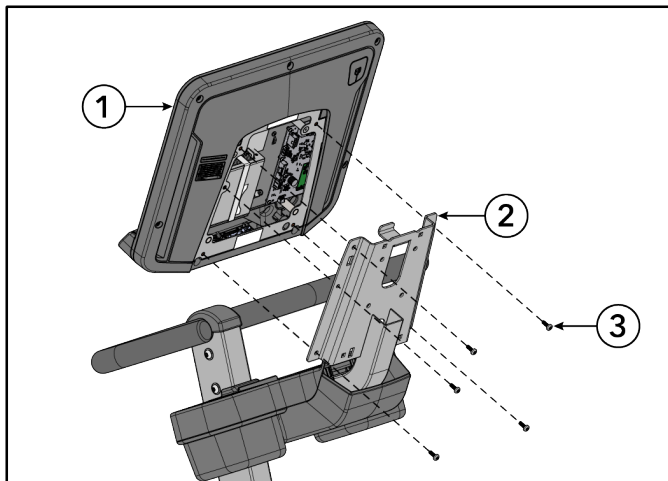

NOTA: No instale el tornillo en la ubicación que se muestra (junto a la flecha) si la consola SE4 tiene un receptor de sincronización con el descodificador (Set Top Box, STB). El tornillo chocará contra el receptor del STB dentro de la consola.

Artículo	Descripción	Cant.
1	Consola	1
2	Soporte soldado de la consola	1
3	Tornillo, M5 x 0.8 x 14, PHL, PAN, MS, ST, ZN	4



Apriete la tornillería a 16.8 in-lb / 1.9 Nm.

Instalación de la cubierta trasera de la consola

1. Inserte los protectores en los dos agujeros de la parte posterior de la soldadura de la consola.
2. Empuje los clips de la parte superior del conjunto de la cubierta trasera de la consola en las ranuras correspondientes de la soldadura del soporte de la consola.
3. Instale los tornillos para asegurar la cubierta trasera de la consola a la soldadura de la consola usando un destornillador Phillips.

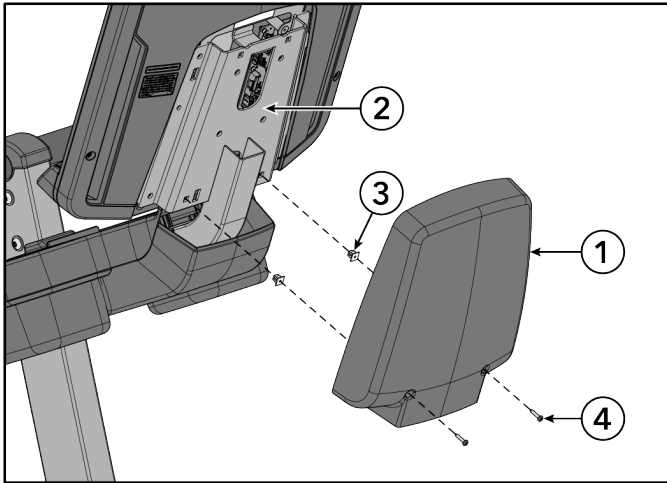

Artículo	Descripción	Cant.
1	Cubierta trasera de la consola	1
2	Soldadura de la consola	1
3	Protector	2
4	Tornillo, M4.2 x 0.7 6G6G x 19, DIN, PHL, PAN, AB, ST, ZB	2



Apriete la tornillería a 13 in-lb / 1.5 Nm.

Instalación de los pedales

Instale los pedales en las bielas con una llave de pedal de 15 mm.

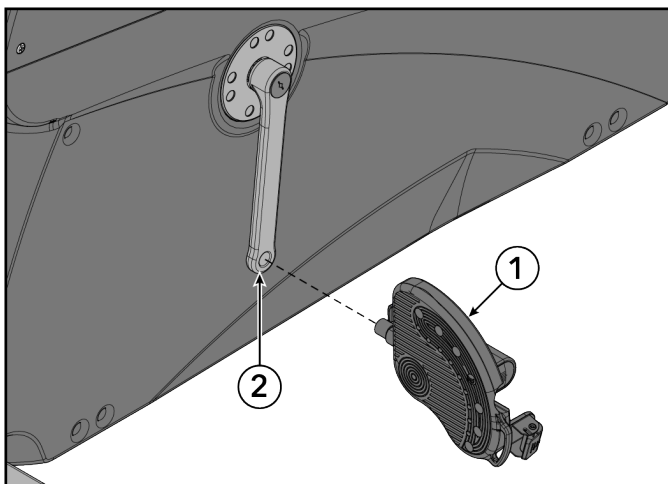

Artículo	Descripción	Cant.
1	Pedal	2
2	Biela	2



Apriete la tornillería a 41 ft-lb / 55 Nm.

Prueba de funcionamiento de la unidad

5. Especificaciones

Especificaciones de los productos

Uso previsto	Intensivo/comercial EN ISO 20957, Clase S
	Doméstico EN ISO 20957, Clase H
Peso máximo del usuario	400 lb/181 kg
Tamaño del pedal	6.56 in. x 5.5 in. / 16.6 cm x 14 cm
Niveles de resistencia	26
Tipo de propulsor	Generador/correa
Requisitos de alimentación	Consulte la sección Requisitos de alimentación eléctrica
Carga inalámbrica (Solo consola SE4)	<p>Carga por inducción inalámbrica Qi</p> <ul style="list-style-type: none">• Área de carga: 50 mm x 80 mm (aproximadamente 2 in x 3 in)• Tiempo de respuesta de carga: menos de 3 segundos• Salida máxima: 10 W• Compatibilidad con protocolos de carga: carga rápida Qi
Comunicación inalámbrica	BT, NFC, compatibilidad con relojes Apple y Samsung, ANT+, RFID, conectividad inalámbrica

	Dimensiones físicas (sin la consola)
Largo	45 in. / 114.3 cm
Ancho	27.2 in. / 69 cm
Alto	56 in. / 142.2 cm
Peso	142 lbs. / 64.4 kg

6. Datos técnicos y de servicio

Programa de mantenimiento preventivo

Artículo	Semanalmente	Mensualmente	Semestral
Revestimiento de la consola	Limpiar		Inspeccionar
Soportes para vasos/bandejas de accesorios	Limpiar	Inspeccionar	
Pernos de montaje de la consola			Inspeccionar
Tornillería			Inspeccionar
Armazón/poste del asiento	Limpiar		Inspeccionar
Cubiertas plásticas	Limpiar	Inspeccionar	
Niveladores de patas		Inspeccionar/ajustar	
Pedales / correas	Limpiar	Inspeccionar	

Sugerencias de mantenimiento preventivo

NOTA: La seguridad del equipo solo se puede mantener si el equipo se revisa regularmente para detectar posibles señales de daño o desgaste. No utilice el aparato hasta que se hayan reparado o cambiado las partes defectuosas. Preste especial atención a las partes sujetas a desgaste, como las que se mencionan a continuación.

Los siguientes consejos de mantenimiento preventivo mantendrán el producto funcionando a su máximo rendimiento:

- Colocar el producto en un lugar fresco y seco.
- Limpie la consola de visualización y todas las superficies exteriores con un limpiador compatible (consulte Limpiadores homologados) y un paño de microfibra.
- Las uñas largas podrían dañar o rayar la superficie de la consola; use la yema de los dedos para presionar los botones de selección de la consola.
- Limpie la superficie superior de los pedales con regularidad.

NOTA: Cuando limpie la parte externa de la unidad, se recomienda utilizar un limpiador no abrasivo y un trapo de algodón suave. En ningún momento se debe aplicar limpiador directamente sobre ninguna parte del equipo.

Limpiadores aprobados y compatibles

Dos limpiadores favoritos han sido aprobados por los expertos en fiabilidad: PureGreen 24 y Gym Wipes. Ambos limpiadores eliminarán de forma segura y eficaz la suciedad, la grasa y el sudor del equipo. PureGreen 24 y la fuerza antibacteriana de Gym Wipes son ambos desinfectantes eficaces frente a MRSA y H1N1.

PureGreen 24 está disponible en spray, lo que resulta práctico para el personal del gimnasio. Aplique el spray a un paño de microfibra y limpie el equipo. Utilice PureGreen 24 en el equipo durante al menos 2 minutos para su desinfección general y al menos 10 minutos para el control de hongos y virus.

Gym Wipes son grandes toallitas prehumedecidas y duraderas para utilizar en el equipo antes y después de las rutinas. Utilice Gym Wipes en el equipo durante al menos 2 minutos para su desinfección general.

Póngase en contacto con el servicio de asistencia al cliente para solicitar estos limpiadores (1-800-351-3737 o correo electrónico: customersupport@lifefitness.com).

También se puede utilizar un jabón suave y agua o un limpiador doméstico no abrasivo y suave para limpiar la pantalla y todas las superficies exteriores. Utilice solo un paño de microfibra suave. Aplique el limpiador al paño de microfibra antes de limpiar. NO utilice amoníaco ni limpiadores a base de ácido. NO utilice limpiadores abrasivos. NO utilice toallas de papel. NO aplique productos de limpieza directamente a las superficies del equipo.

Resolución de problemas de la banda pectoral de frecuencia cardíaca Polar®

La lectura de la frecuencia cardíaca es errática o no aparece en absoluto

Causa probable	Medida correctiva
Los electrodos del transmisor de la banda pectoral no están suficientemente húmedos para leer el ritmo cardíaco con exactitud.	Humedezca los electrodos del transmisor de la banda.
Los electrodos del transmisor de la banda no están totalmente apoyados sobre la piel.	Asegúrese de que los electrodos del transmisor de la banda estén totalmente apoyados sobre la piel.
Es necesario limpiar el transmisor de la banda pectoral.	Lave el transmisor de la banda con jabón suave y agua.
El transmisor de la banda no está configurado correctamente.	La configuración del transmisor de la banda se consigue acercándolo a un radio de 1 pie (30,5 cm) del receptor. El receptor está en la consola. Una vez la frecuencia cardíaca aparece en la consola, el radio se extiende a 3 pies (91,4 cm).
Se ha agotado la pila de la banda pectoral.	Póngase en contacto con el Servicio de Asistencia al Cliente para recibir instrucciones sobre cómo reemplazar la banda pectoral.

Las lecturas de la frecuencia cardíaca son anormalmente elevadas

Causa probable	Medida correctiva
Interferencia electromagnética de: <ul style="list-style-type: none">• Televisores o antenas• Teléfonos celulares• Computadoras• Coches• Las líneas de alta tensión• Los aparatos para hacer ejercicio que funcionan con un motor	Aleje el equipo de ejercicios unos pocos centímetros de la causa probable, o aleje la causa probable unos pocos centímetros del equipo de ejercicios, hasta que las lecturas de frecuencia cardíaca sean precisas.

Reciclaje de la batería

Retire y recicle la batería recargable antes de desechar este producto al final de su vida útil. Desconecte la fuente de alimentación (*si corresponde*) antes de eliminar la batería. Para acceder a la batería, retire la manivela derecha del usuario, las cubiertas de la columna central y la cubierta principal derecha del usuario. Para quitar la batería, desconecte el cable y retire los dos tornillos que sujetan la batería.

Procedimiento

Base de conocimientos

Consulte <https://lfn.fit/KnowledgeBase> para obtener información más detallada.

Cómo obtener asistencia técnica

1. Compruebe el problema y revise las instrucciones de funcionamiento. El problema podría deberse al desconocimiento del producto, sus funciones y sus programas.
2. Busque y anote el número de serie de la unidad, que se encuentra en la parte superior derecha del estabilizador frontal.
3. Comuníquese con el Servicio de Atención al Cliente al <http://www.lifefitness.com>.

Actualizaciones de software

El equipo contiene software incorporado que es esencial para su correcto funcionamiento y seguridad. Para mantener la funcionalidad, la seguridad y la cobertura de la garantía, el software del equipo debe mantenerse al día con todas las actualizaciones, parches y mejoras emitidos por el fabricante ("Actualizaciones").

1. Notificación y monitoreo - El propietario/operador deberá (a) registrar y mantener una dirección de correo electrónico válida con el fabricante con el fin de recibir notificaciones de actualización, o (b) monitorear regularmente el sitio web designado del fabricante para verificar los avisos de actualización publicados. El incumplimiento de cualquiera de estas condiciones no eximirá al propietario/operador de la obligación de instalar actualizaciones.
2. Método de actualización - Las actualizaciones estarán disponibles a través del canal de distribución electrónica seguro del fabricante. El propietario/operador deberá seguir las instrucciones proporcionadas para una correcta instalación e implementación.
3. Responsabilidad de Cumplimiento - El deber de mantenerse informado de las actualizaciones recae únicamente en el propietario/operador. La obligación del fabricante de proporcionar notificaciones se cumple con el envío de notificaciones a la dirección de correo electrónico registrada, o publicando una notificación en su sitio web de actualización designado.
4. Consecuencias del incumplimiento - No instalar las actualizaciones puede resultar en lo siguiente:
 - Anulación o limitación de la cobertura de la garantía;
 - Suspensión del soporte técnico;
 - Deterioro del rendimiento del equipo o riesgos de seguridad; y
 - Denegación por parte del fabricante a responsabilizarse de las lesiones, daños o pérdidas resultantes.

7. Garantía

Información sobre la garantía

Utilice el siguiente enlace o escanee el código QR para acceder a la información de la garantía:

<http://lifefitness.com/warranties>



8. Notas de la versión

Actualizaciones al manual

1 de febrero de 2026 (Rev. AB)

Tema	Cambios
Enlace a información adicional en línea	Agregado
Página de inicio	Agregado: Manual del propietario
Instrucciones de seguridad	Agregado: El propietario del equipo es responsable de proporcionar a los usuarios del equipo todas las advertencias e instrucciones. Redacción actualizada: Los equipos independientes deberán colocarse sobre una base plana, estable y horizontal.
Descripción general del producto	Agregado: Etiquetas de productos
Tornillería	Agregado: Ferrita
Instalación de ferrita	Nuevo paso en el montaje
Colocar la consola	Imagen y tema actualizados para la consola SE4 a 4 tornillos.
Instalación del montaje del asiento	Actualización de la redacción e imagen en el paso 2.
Instalar cables SE4	Actualización de la redacción del CONSEJO para el cable de tracción.
Datos técnicos y de servicio	Agregado: Tema de actualización de software
Especificaciones	Agregado: 26 niveles de resistencia

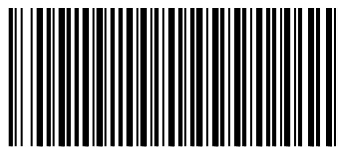

1028291-0013