

# Atmos 업라이트 바이크

사용 설명서 / 조립 설명서





Columbia Centre III, 9525 Bryn Mawr Avenue, Rosemont, IL 60018 · U. S. A.  
 847.288.3300 · 팩스: 847.288.3703  
 서비스 전화번호: 800.351.3737(미국 및 캐나다 무료 통화)  
 글로벌 웹 사이트: [www.lifefitness.com](http://www.lifefitness.com)

전 세계 사무소

<p>미주 북미 <b>Life Fitness, LLC</b> Columbia Centre III 9525 Bryn Mawr Avenue Rosemont, IL 60018 U.S.A. 전화번호: (847) 288 3300 서비스 이메일: <a href="mailto:customersupport@lifefitness.com">customersupport@lifefitness.com</a> 판매/마케팅팀 이메일: <a href="mailto:commercialsales@lifefitness.com">commercialsales@lifefitness.com</a></p>	<p>유럽, 중동 및 아프리카(EMEA) 벨기에, 네덜란드 및 룩셈부르크 <b>Life Fitness (Atlantic) B.V.</b> Fascinatio Boulevard 230, 4<sup>th</sup> Fl – Bldg B 3065WB, Rotterdam 네덜란드 +31 88 646 6666 서비스 이메일: <a href="mailto:service.belux@lifefitness.com">service.belux@lifefitness.com</a> 판매/마케팅팀 이메일: <a href="mailto:marketing.belux@lifefitness.com">marketing.belux@lifefitness.com</a></p>	<p>기타 모든 EMEA 국가 및 EMEA 대리점* <b>Life Fitness (Atlantic) B.V.</b> Fascinatio Boulevard 230, 4<sup>th</sup> Fl – Bldg B 3065WB, Rotterdam 네덜란드 +31 88 646 6666 서비스 이메일: <a href="mailto:emeaservicesupport@lifefitness.com">emeaservicesupport@lifefitness.com</a></p>
<p>브라질 <b>Life Fitness Brasil</b> Av. Rebouças, 2315 Pinheiros São Paulo, SP 05401-300 브라질 SAC: 0800 773 8282 옵션 2 전화: +55 (11) 3095 5200 옵션 2 서비스 Email: <a href="mailto:suportebr@lifefitness.com">suportebr@lifefitness.com</a> 영업/마케팅 Email: <a href="mailto:vendasbr@lifefitness.com">vendasbr@lifefitness.com</a></p>	<p>영국 <b>Life Fitness UK LTD</b> Unit 109<sup>a</sup> Lancaster Way Business Park Ely, Cambs, CB6 3NX 전화: 총괄 사무소 (+44) 1353.666017 고객 지원 (+44) 1353.665507 서비스 이메일: <a href="mailto:uk.support@lifefitness.com">uk.support@lifefitness.com</a> 판매/마케팅팀 이메일: <a href="mailto:life@lifefitness.com">life@lifefitness.com</a></p>	<p>아시아 태평양 지역 일본 <b>Life Fitness Japan, Ltd</b> 4-17-33 Minami Aoyama 1F/B1F Minato-ku – Tokyo 107-0062 일본 전화: (+81) 0120.114.482 팩스: (+81) 03-5770-5059 서비스 Email: <a href="mailto:service.lfj@lifefitness.com">service.lfj@lifefitness.com</a> 영업/마케팅 Email: <a href="mailto:sales@lifefitnessjapan.com">sales@lifefitnessjapan.com</a></p>
<p>라틴 아메리카 및 카리브해* <b>Life Fitness, LLC</b> Columbia Centre III 9525 Bryn Mawr Avenue Rosemont, IL 60018 U.S.A. 전화번호: (847) 288 3300 서비스 이메일: <a href="mailto:customersupport@lifefitness.com">customersupport@lifefitness.com</a> 판매/마케팅팀 이메일: <a href="mailto:commercialsales@lifefitness.com">commercialsales@lifefitness.com</a></p>	<p>독일, 오스트리아 및 스위스 <b>Life Fitness Europe GMBH</b> Neuhofweg 9 85716 Unterschleißheim 독일 전화: +49 (0) 89 / 31775166 독일 +43 (0) 1 / 6157198 오스트리아 +41 (0) 848 / 000901 스위스 서비스 Email: <a href="mailto:kundendienst@lifefitness.com">kundendienst@lifefitness.com</a> 영업/마케팅 Email: <a href="mailto:vertrieb@lifefitness.com">vertrieb@lifefitness.com</a></p>	<p>홍콩 <b>Life Fitness Asia Pacific LTD</b> 26/F, Global Trade Square 21 Wong Chuk Hang Road 왕 척 항 홍콩 전화번호: (+852) 25756262 팩스: (+852) 25756894 서비스 이메일: <a href="mailto:service.hk@lifefitness.com">service.hk@lifefitness.com</a> 판매/마케팅팀 이메일: <a href="mailto:marketing.hk.asia@lifefitness.com">marketing.hk.asia@lifefitness.com</a></p>
<p>스페인 <b>Life Fitness IBERIA</b> C/Frederic Mompou 5,1<sup>o</sup><sup>a</sup> 08960 Sant Just Desvern Barcelona 스페인 전화: (+34) 93.672.4660 서비스 Email: <a href="mailto:servicio.tecnico@lifefitness.com">servicio.tecnico@lifefitness.com</a> 영업/마케팅 Email: <a href="mailto:info.iberia@lifefitness.com">info.iberia@lifefitness.com</a></p>	<p>기타 모든 아시아 태평양 국가 및 아시아 태평양 대리점* <b>Life Fitness Asia Pacific LTD</b> 26/F, Global Trade Square 21 Wong Chuk Hang Road 왕 척 항 홍콩 전화번호: (+852) 25756262 팩스: (+852) 25756894 서비스 이메일: <a href="mailto:service.ap@lifefitness.com">service.ap@lifefitness.com</a> 판매/마케팅팀 이메일: <a href="mailto:marketing.hk.asia@lifefitness.com">marketing.hk.asia@lifefitness.com</a></p>	

\*지역 영업점이나 대리점/판매점은 [www.lifefitness.com](http://www.lifefitness.com)에서 확인해 주십시오

## 사용자 및 서비스 문서 링크

---

<https://lfn.fit/KnowledgeBase>

<https://lfn.fit/PartStore>

Additional information is available online using the links above.

تتوفر معلومات إضافية على الإنترنت باستخدام الرابط أعلاه.

点击上面的链接可在线获取更多信息。

Flere opplysninger er tilgjengelige online gjennom linket ovenfor.

Bijkomende informatie is online beschikbaar via bovenstaande link.

Vous trouverez plus d'informations en ligne à l'aide du lien ci-dessus.

Zusätzliche Informationen finden Sie online über den oben angegebenen Link.

Ulteriori informazioni sono disponibili online utilizzando il link sopra riportato.

追加情報は上記リンクを使用してオンラインで利用可能です。

상기 링크를 통해 온라인에서 추가 정보를 볼 수 있습니다.

Informações adicionais estão disponíveis on-line, através do link acima.

Дополнительная информация доступна в интернете по ссылке, указанной выше.

Mediante el enlace anterior podrá acceder a información adicional en línea.

Ytterligere informasjon finns online genom att använda länken ovan.

İnternet üzerinden daha fazla bilgi edinmek için yukarıdaki bağlantıyı kullanabilirsiniz.

هناك معلومات إضافية متاحة على الإنترنت باستخدام الرابط أعلاه.

Informazio osagarria eskuragarri dago goiko estekaren bidez.

Допълнителна информация можете да намерите онлайн, като използвате връзката по-горе.

Mitjançant l'enllaç anterior podreu accedir a informació addicional en línia.

使用上面的連結線上提供額外資訊。

Dodatne informacije možete pronaći na internetu sljedeći vezu iznad.

ከላይ የተቀመጠውን አገናኝ(ሊንክ) በመጠቀም መረጃዎች አንላይን ያገኛሉ።

Lisätietoja on saatavissa verkosta käyttämällä yllä olevaa linkkiä.

Wubetumi anya nsem afoforo aka ho wo websait so denam asem a ewo atifi ho a wubemia so so.

Πρόσθετες πληροφορίες είναι διαθέσιμες ονλάιν χρησιμοποιώντας το σύνδεσμο παραπάνω.

מידע נוסף זמין באינטרנט באמצעות הקישור לעיל.

További információ elérhető online, a fenti hivatkozás segítségével.

Viðbótarupplýsingar eru fáanlegar á netinu með því að smella á tengilinn hér fyrir ofan.

Plus indicium per superum situm potes invenire.

മുകളിലുള്ള ലിങ്ക് ഉപയോഗിച്ച് ഓൺലൈനിൽ കൂടുതൽ വിവരങ്ങൾ ലഭ്യമാണ്.

Ytterligere informasjon er tilgjengelig på nettet via linken ovenfor.

Dodatkowe informacje są dostępne online pod powyższym odnośnikiem.

Informações adicionais estão disponíveis online a usar o link acima.

Informații suplimentare sunt disponibile online, utilizând link-ul de mai sus.

Dodatne informacije dostupne su na mreži putem gornjeg linka.

Ďalšie informácie sú dostupné online na vyššie uvedenom odkaze.

# 목차

## 추가 정보

추가 정보 온라인 링크.....	6
-------------------	---

## 시작하기

안전 수칙.....	7
업라이트 바이크 고정 방법.....	9
전력 필요(외부 전원 공급을 이용하는 장치에 해당).....	10
콘솔 전원 점검.....	10
전원 지원 옵션/ 외부 전원 공급.....	10

## 제품 개요

제품 기능.....	11
제품 라벨.....	12
라벨 위치.....	12
연결.....	12
시트 조절 방법.....	13
페달 스트랩을 조절하는 방법.....	14

## 조립

추가 정보 온라인 링크.....	15
하드웨어.....	16
필요한 공구.....	17
조립 절차.....	18

## 사양

제품 사양.....	31
------------	----

## 서비스 및 기술 정보

예방 유지보수 일정.....	32
예방 정비 팁.....	32
승인된 호환 클리너.....	32
Polar® 심박수 가슴띠 문제 해결.....	32
배터리 재활용하기.....	33
방법.....	33
소프트웨어 업데이트.....	33

## 보증

보증 정보.....	35
------------	----

## 릴리즈 노트

사용 설명서 업데이트.....	36
------------------	----

Life Fitness® 는 등록 상표입니다.

Gym Wipes® 는 2XL Corporation의 등록 상표입니다. PureGreen 24는 Pure Green의 상표입니다. Polar® 는 Polar Electro Inc.

© 저작권 2026, Life Fitness, LLC. All Rights Reserved. Life Fitness, Hammer Strength, Cybex, ICG and SCIFIT are registered trademarks of Life Fitness, LLC and its affiliated companies and subsidiaries. Disclaimer: Images and specifications are current as of the date of publication and are subject to change.

Columbia Center III - 9525 Bryn Mawr Ave., Rosemont, IL 60018 • 847-288-3300

[www.lifefitness.com](http://www.lifefitness.com) • 1028291-0010 AB • 2026

# 1. 추가 정보

## 추가 정보 온라인 링크

이 사용설명서에 제공된 내용에 추가하여 QR 코드를 스캔해서 추가 및 업데이트된 정보를 확인하십시오.

Life Fitness Atmos Upright Bike



<https://lfn.fit/AtmosUinstall>

## 2. 시작하기

### 안전 수칙

본 장비의 소유자는 장비 사용자에게 모든 경고 및 지침을 제공할 책임이 있습니다.

☑️ 사용하기 전에 설명서를 모두 읽어 보십시오.

⚠️ **주의:** 이 장비를 변형하거나 개조할 경우 제품 보증이 무효화될 수 있습니다.

⚠️ **경고:** 운동 장비를 잘못 사용하거나 과도하게 사용할 경우 부상을 당할 수도 있습니다. **Life Fitness** 운동을 시작하기 전에 의사로부터 철저한 검진을 받으실 것을 강력하게 권장합니다. 특히 가족 중에 고혈압이나 심장병력이 있는 경우, 나이가 45세 이상인 경우, 흡연자인 경우, 콜레스테롤 수치가 높은 경우, 비만인 경우 또는 지난 1년 동안 규칙적인 운동을 하지 않은 경우에는 검진이 더욱 필요합니다. 운동 중 언제라도 실신, 현기증, 통증, 숨이 가빠오는 현상이 느껴지면, 즉시 운동을 멈추셔야 합니다.

⚠️ **경고:** 화상, 화재, 감전 또는 부상 위험을 줄이려면, 반드시 올바르게 접지된 전기 콘센트에 각 제품을 연결해야 합니다.

⚠️ **경고:** 심박수 점검 시스템은 정확하지 않을 수도 있습니다. 운동을 과다하게 하면 심각한 부상 또는 죽음에 이를 수 있습니다. 현기증이 느껴지면 즉시 운동을 중단하십시오.

⚠️ **경고:** 스트레칭에 이용하지 마시고 스트랩이나 다른 장치를 부착하지 마십시오.

⚠️ **경고:** 배터리를 어린이의 손이 닿지 않는 곳에 보관하십시오.

일부 흉대에는 탈착식 배터리가 들어있을 수 있습니다.

- 삼키면 화학적 화상 및 식도 천공이 발생할 수 있어 2시간 이내에 심각한 부상이나 사망에 이를 수 있습니다.
- 어린이가 배터리를 삼킨 것으로 의심되는 경우 즉시 현지 독극물 통제 센터로 연락하여 신속한 전문가 조언을 받으십시오.
- 기기를 점검하고 배터리함이 올바르게 고정(예: 나사 또는 기타 기계적 고정장치 체결)되었는지 확인하십시오. 배터리함이 고정되지 않은 경우 사용하지 마십시오.
- 사용한 버튼 배터리를 즉시 안전하게 폐기하십시오. 다 쓴 배터리는 위험할 수 있습니다.
- 다른 사람에게 버튼 배터리와 관련된 위험 및 어린이 안전 유지 방법에 대해 알리십시오.

⚠️ **경고:** 자전거의 가장 넓은 부분의 양쪽에서 다른 물건과의 거리를 41 cm(16 in) 이상 두십시오. 자전거의 앞쪽이나 뒤쪽에서 다른 물건과의 간격을 0.9 m(3 ft) 이상 그리고 액세스하는 장비 방향에서는 0.6 m(2 ft) 이상 두어야 합니다.

⚠️ **위험:** 감전의 위험이나 움직이는 부분에 의한 부상을 줄이려면, 청소나 유지보수 활동을 시작하기 전에 항상 제품의 플러그를 빼십시오.

- **Life Fitness**은(는) **Life Fitness** 브랜드에 따라 제공되는 제품의 제작에 사용된 구성 부품에 라텍스가 없다는 것을 보증하거나 보장하지 않습니다. 이러한 제품의 사용자는 유해한 라텍스 반응을 유발할 수 있는 우연한 접촉을 방지하기 위해 필요한 모든 예방 조치를 취해야 합니다.
- 파워 코드나 플러그가 파손되었거나 제품을 떨어뜨렸거나 훼손되었거나 물 속에 일부분을 빠뜨렸을 경우에는 제품을 작동하지 마십시오. 고객 지원 서비스 센터에 연락하십시오.
- 콘센트에 연결된 파워 플러그가 사용자 손에 닿도록 제품을 배치하십시오. 파워 코드에 매듭이 없고 꼬이지 않았는지, 그리고 기타 장비 또는 다른 물체에 걸리지 않았는지 확인하십시오.
- 파워 코드가 파손되면, 제조업체, 허가 받은 정비 대행사, 또는 이와 동등한 자격을 갖춘 사람이 교체하여 위험을 피해야 합니다.
- 적절한 작동을 위해서 언제나 콘솔 설명서를 따르십시오.
- 육체적, 감각적 또는 정신적 능력이 떨어지거나 경험 또는 지식이 부족한 사람(어린이 포함)이 본 제품을 사용할 경우, 안전을 책임지고 있는 사람으로부터 제품 사용에 대한 감독이나 지시를 받아야 합니다.
- 수영장 근처 또는 다습한 장소와 같은 야외에서 이 제품을 사용하지 마십시오.
- 통풍구를 막아놓은 채로 제품을 작동하지 마십시오. 통풍구에 보푸라기, 머리카락 또는 기타 방해 물질이 끼지 않도록 하십시오.
- 이 제품의 구멍에 이물질들을 집어넣지 마십시오. 이물질이 안에 떨어지면, 파워를 끄고 콘센트에서 플러그를 빼서 조심스럽게 이물질들을 찾으십시오. 이물질에 손이 닿으면, 고객 지원 서비스에 연락하십시오.
- 부속 선반이나 홀더를 제외하고 유닛에 어떤 종류의 액체도 쏟지 마십시오. 뚜껑이 있는 용기를 권장합니다.
- 맨발로 이 제품을 사용하지 마십시오. 항상 신발을 신으십시오. 고무나 고무찰 구두창으로 제조된 신발을 신으십시오. 뒤축, 가죽 구두창, 징 또는 스파이크가 있는 신발은 착용하지 마십시오. 밑창에 돌이 박혀있지 않은지 확인하십시오.
- 험령한 옷, 신발끈, 그리고 수건은 모두 움직이는 부분에서 멀리 떨어뜨려 놓으십시오.
- 작동 중에는 장치 안이나 밑에 손을 뻗거나 장치를 기울이지 마십시오.
- 이 장치는 아동용이 아닙니다. 14세 미만의 어린이는 기계에 접근하지 못하게 하십시오.
- 운동 중에 다른 사람들이 사용자나 장비를 어떤 방식으로든 방해하지 않게 하십시오.
- 장치를 콘센트에 연결해 사용하기 전에 LCD 콘솔이 "정상" 온도가 되도록 한 시간 동안 두십시오.

- **Life Fitness**은(는) 제품 미사용 시 제품 플러그를 뽑아 놓도록 권장합니다. 사용하지 않을 때와 부품을 장착 또는 분리하기 전에는 전기 콘센트에서 플러그를 빼십시오.
- 이 설명서에 기재된 원래 용도로만 이 제품을 사용하십시오. 제조업체가 권장하지 않은 연결 장치는 사용하지 마십시오.
- 독립형 장비는 평평하고 안정적이며 수평인 바닥 위에 설치해야 합니다.
- 플라스틱 덮개 위에 서거나 앉지 마십시오.
- 자전거에 올라가거나 내려올 때에는 주의를 기울이십시오. 안정성이 더 필요할 때에는 언제든지 고정 핸드바를 사용하십시오.
- 운동을 시작하기 전에 각 제품에 부착된 경고 사항을 모두 읽으십시오.
- 경고 라벨이 누락되어 있거나 손상되어 있다면 고객 지원 서비스에 바로 연락해 경고 라벨을 교체받도록 하십시오. 경고 라벨은 모든 제품과 함께 제공되며 제품을 사용하기 전에 설치해야 합니다. **Life Fitness**은(는) 경고 라벨의 분실이나 손상에 대한 책임이 없습니다.

## 업라이트 바이크 고정 방법

바이크를 설치하기 전에 설명서 전체를 읽으십시오. 모든 안전 설명에 따라 자전거를 사용할 장소로 옮깁니다. 바이크에 접근하는 방향으로 2 ft.(0.6 m)의 여유 공간을 두고 바이크의 앞이나 뒤, 다른 물체 사이의 여유 공간을 3 ft.(1 m)로 유지하십시오.

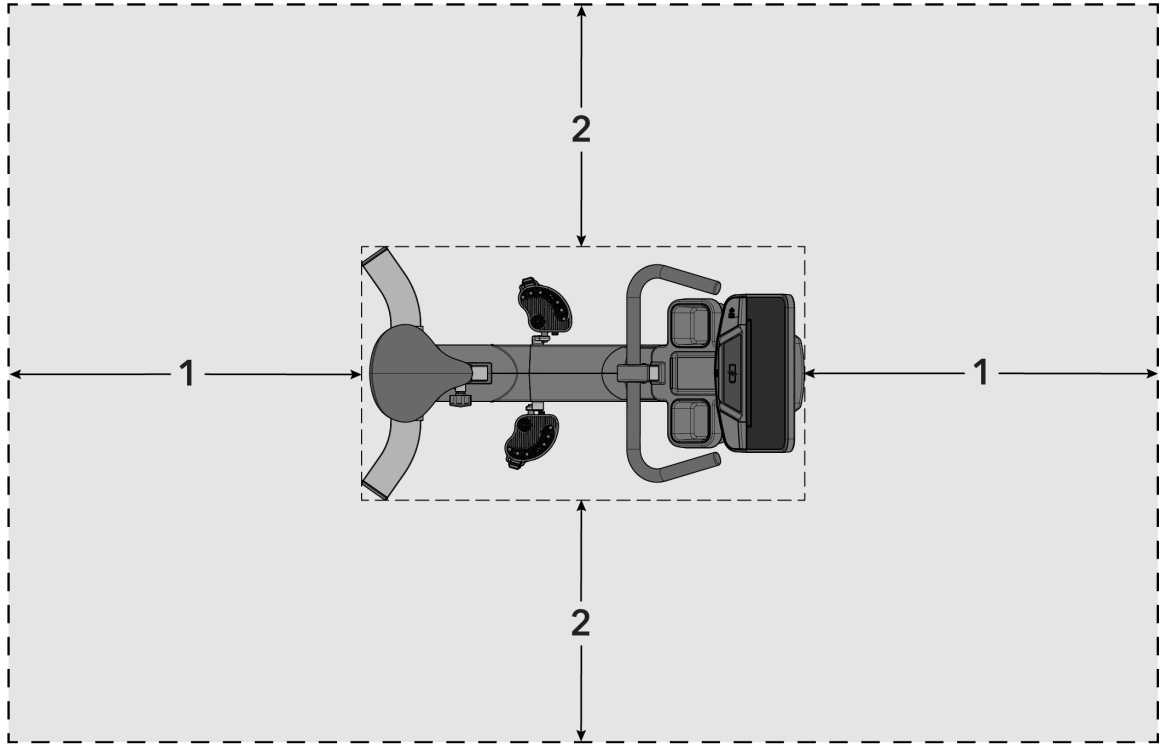

1	1미터 (3피트)
2	0.6미터 (2피트)

장치를 제자리에 배치한 다음, 양쪽 측면을 잠궈 안정적인지 확인하십시오. 약간이라도 흔들리는 움직임이 있으면 장비가 안정적이지 않은 것입니다. 어떤 다리가 바닥에 닿지 않는지 확인하십시오. 개방형 M17 렌치로 잼 너트를 풀고 다리 레벨러를 돌려서 아래로 내리십시오. 장치가 안정적인지 확인합니다. 장치가 흔들리지 않을 때까지 필요한 만큼 이 과정을 반복합니다. 잼 너트를 안정화 바에 조여 조정부를 잠그십시오.

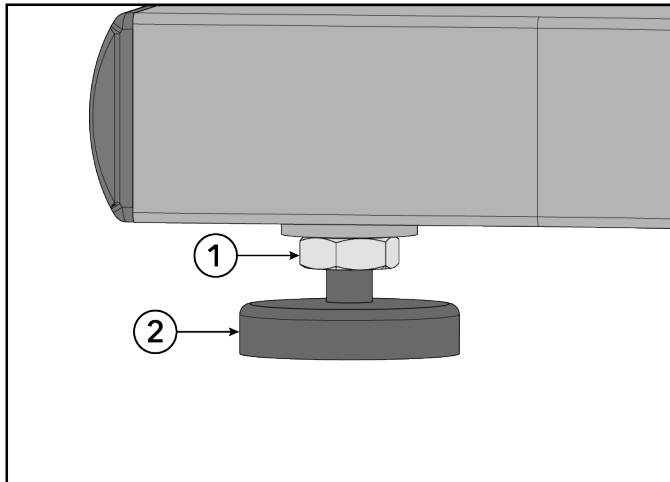

항목	설명	수량
1	잼 너트	4
2	다리 레벨러	4

## 전력 필요(외부 전원 공급을 이용하는 장치에 해당)

- SL 콘솔이 장착된 모델은 자체 전원이 공급됩니다. 원하실 경우 외부 전원 어댑터를 별도로 구매하실 수 있습니다.
- SE4 콘솔이 장착된 모델은 24 VDC 전원 공급 장치가 필요합니다.

▲ **경고:** 제공된 어댑터와 코드만 사용하십시오. 2 핀 콘센트에 연결하도록 개조하지 마십시오. 제품은 3 핀 콘센트에 올바르게 연결되어야 합니다.

콘솔	공급 전압	주파수/주파드	출력 전압	출력 전류
SL	95 - 264 VAC	47 - 63 Hz	24 VDC	2.5 A
SE4	95 - 264 VAC	47 - 63 Hz	24 VDC	3.75 A

콘센트 전압	상업용 콘센트 및 차단기(Amps)	소비자용/가정용 콘센트 및 차단기(Amps)
120 VAC	20대 (SL의 경우 차단기당 자전거 최대 8대, SE4의 경우 차단기당 자전거 4대)	15대 (SL의 경우 차단기당 자전거 최대 8대, SE4의 경우 차단기당 자전거 4대)
230 VAC	12대 (SL의 경우 차단기당 자전거 최대 8대, SE4의 경우 차단기당 자전거 4대)	12대 (SL의 경우 차단기당 자전거 최대 8대, SE4의 경우 차단기당 자전거 4대)

**참고:** 이 제품과 함께 제공된 플러그를 개조하지 마십시오. 플러그가 콘센트에 맞지 않으면, 자격을 갖춘 전기 기사가 적절한 콘센트를 설치해야 합니다.

**참고:** 어댑터 코드를 베이스 장치에 안정적으로 연결하십시오. 연결이 느슨하면 장치가 외부 전원을 받을 수 없습니다.

## 콘솔 전원 점검

SL 콘솔에는 충전식 6볼트 배터리가 사용됩니다. GO 버튼을 눌러 배터리를 확인하십시오. 콘솔에서 경고음이 나고 불이 들어옵니다. 콘솔은 Life Fitness 로고를 표시합니다. 프롬프트가 표시되지 않으면 장치를 장착하고 페달을 밟기 시작하십시오. 콘솔에 불이 들어오고 운동 프로그램을 작성할 수 있습니다. 운동하는 동안 50 RPM 또는 더 빠른 속도로 10 - 20 분 간 페달을 밟아 배터리 충전을 최적화합니다. 운동하는 동안 페달을 밟으면 배터리가 충전됩니다. 옵션 외부 전원 공급 장치를 사용할 수 있습니다. 장치가 외부에서 전원을 공급받을 경우에는 배터리 유지보수가 자동으로 이루어지며 페달을 밟을 필요가 없습니다. 안전하지 않은 작동으로부터 보호하려면 Life Fitness에서 제공하는 전원 공급 장치만 사용하십시오.

## 전원 지원 옵션/ 외부 전원 공급

바이크의 옵션 전원 지원 기능을 통해 외부 전원에서 콘솔에 전원을 공급할 수 있습니다. 이를 통해 콘솔에 일정한 전원을 공급하기 위해 페달을 최소 속도 이상으로 밟을 필요가 없어집니다. 이 옵션을 사용하면 재활 운동을 위해 자전거를 타는 사용자는 콘솔 전원이 꺼지지 않는 최소 이하의 속도로 페달을 밟을 수 있습니다.

바이크 앞쪽 끝에 있는 외부 전원 커넥터에 전원을 연결합니다. AC 콘센트에 코드를 꽂습니다. 안전하지 않은 동작으로부터 보호하려면 Life Fitness에서 제공하는 외부 전원 공급만 사용하십시오.

▲ **주의:** 커넥터가 소켓에 쉽게 끼워져야 합니다. 커넥터에 강제로 힘을 가할 경우 바렐 커넥터와 소켓이 손상될 수 있고 제품 보증이 무효가 될 수 있습니다. 전원 공급장치 바렐이 입력부에 쉽게 끼워지지 않으면 잘못된 전원 공급장치를 사용하고 있는 것입니다.

전원 지원 옵션을 사용하려면 옵션 키트가 필요합니다. 키트를 주문하려면 Life Fitness 고객 지원 서비스에 문의하십시오.

### 3. 제품 개요

#### 제품 기능

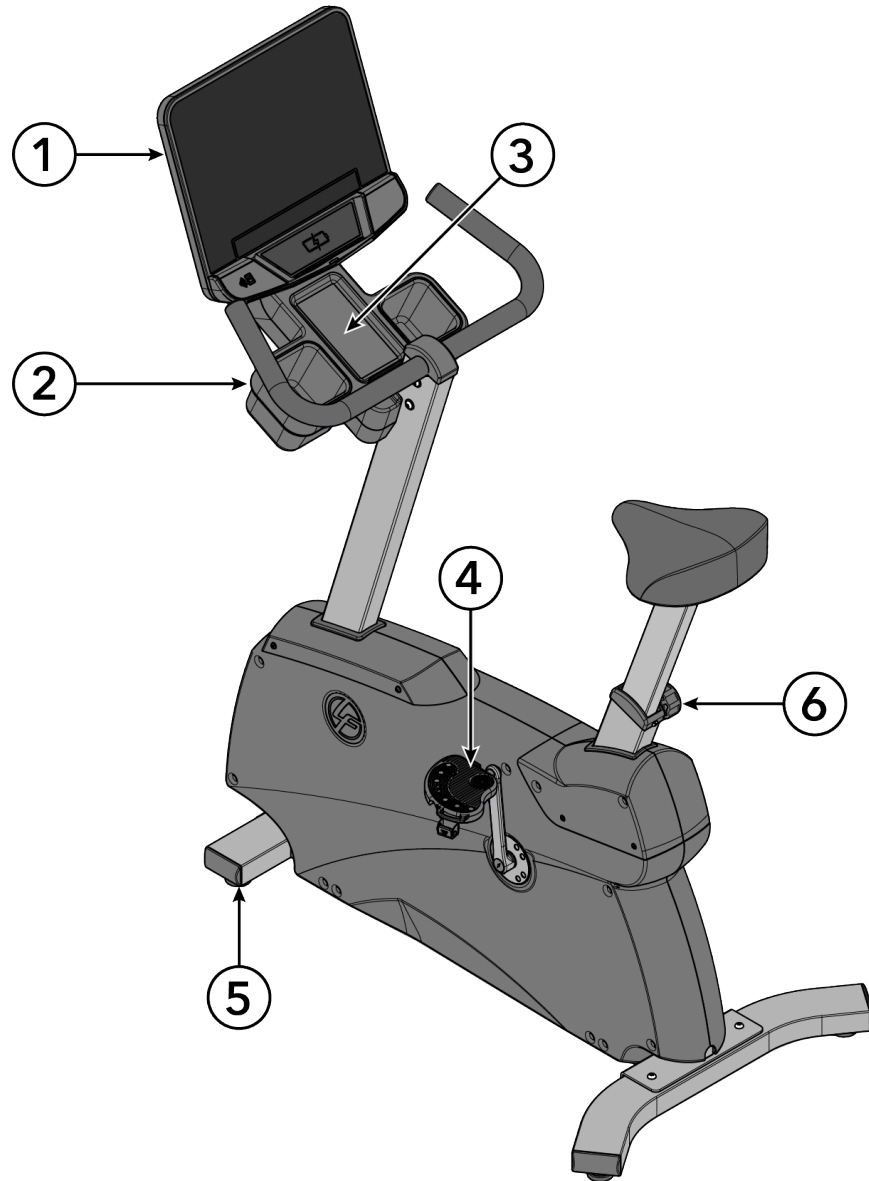

항목	설명	수량
1	콘솔	1
2	컵 홀더	2
3	액세서리 선반	1
4	페달	2
5	다리 레벨러	4
6	시트 조절 노브	1

참고: 참조용으로 표시된 SE4 콘솔.

# 제품 라벨

규정 준수 / 일련 번호

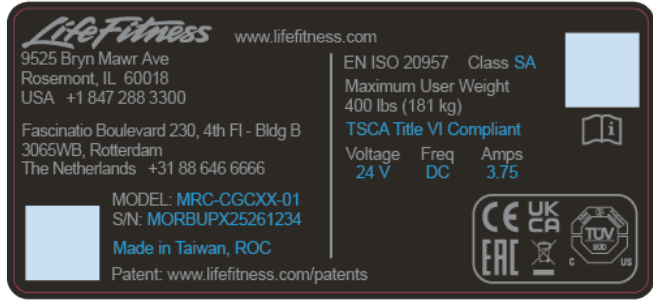

## 라벨 위치

**중요:** 모든 라벨/데칼 종류가 아래 그림에 나타난 제품 위치에 부착되어 있는지 확인하십시오. 누락되거나 손상된 라벨은 교체하십시오.

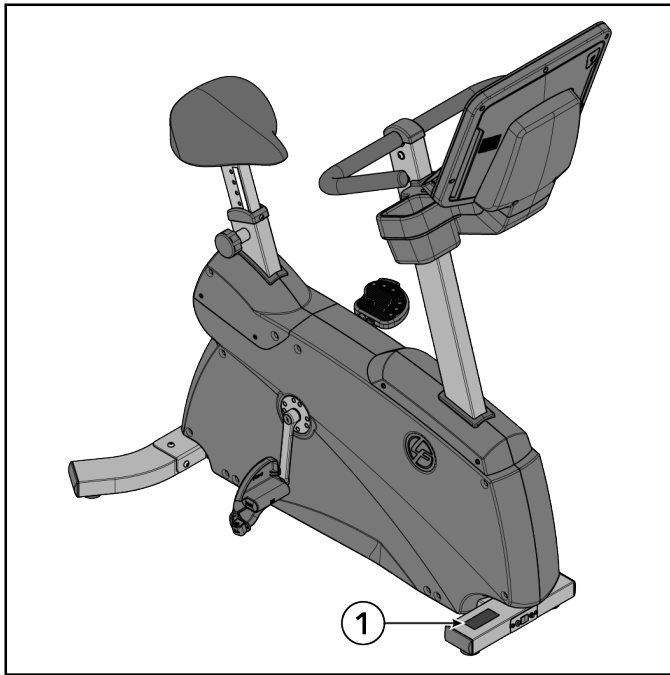

항목	설명	수량
1	라벨, 규정 준수, 소비자용 및 상업용	1

## 연결

다음의 연결 소켓은 자전거 앞쪽에 있습니다.

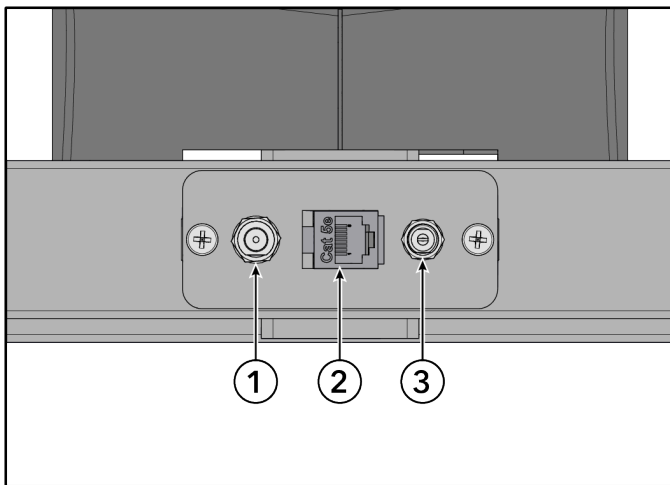

항목	설명
1	동축
2	CAT5e 네트워크/이더넷
3	전원 입력

## 시트 조절 방법

바이크 방식 운동에서는 시트를 올바르게 조절하는 것이 중요합니다. 시트가 너무 가깝다면 무릎과 대퇴 사두근에 심한 무리가 가해집니다. 시트가 너무 멀리 있으면 발, 발목, 엉덩이, 무릎이 불편해질 수 있습니다.

시트에 앉은 다음 발바닥의 움푹한 부분을 페달에 올려 놓으십시오. 최적의 위치에서는 무릎을 완전히 펴거나 시트에서 들쭉이거나 힘을 지나치게 빼지 않고 페달을 맨 아래까지 돌릴 수 있습니다. 무릎은 최대한 뻗었을 때 가볍게 구부러져야 합니다.

시트를 조절해야 할 경우, 자전거에서 내린 후 시트 튜브 측면에 있는 시트 조절 노브를 바깥쪽으로 당기십시오. 시트 포스트를 위아래로 움직여 적절한 위치에 맞춘 뒤 노브를 놓습니다. 시트 거리를 확인한 후 필요하면 계속 조정합니다.

**▲ 주의:** 자전거 페달을 밟는 동안 또는 시트에 앉아 있는 동안에는 시트를 조절하지 마십시오. 그러한 상태에서 운동을 하면 부상을 입거나 불편을 느낄 수 있습니다.

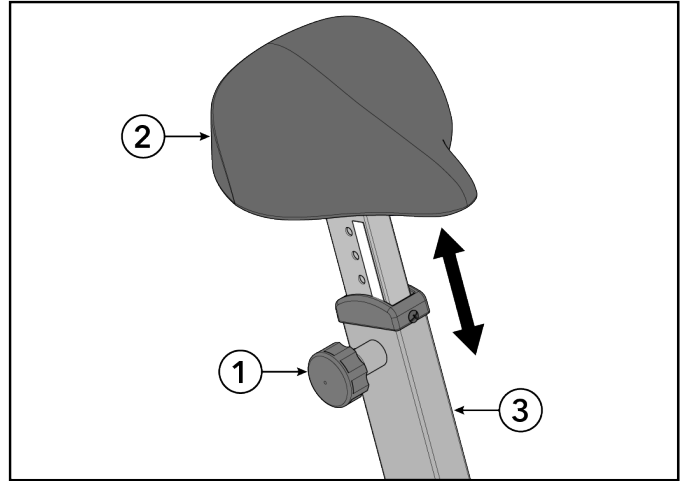
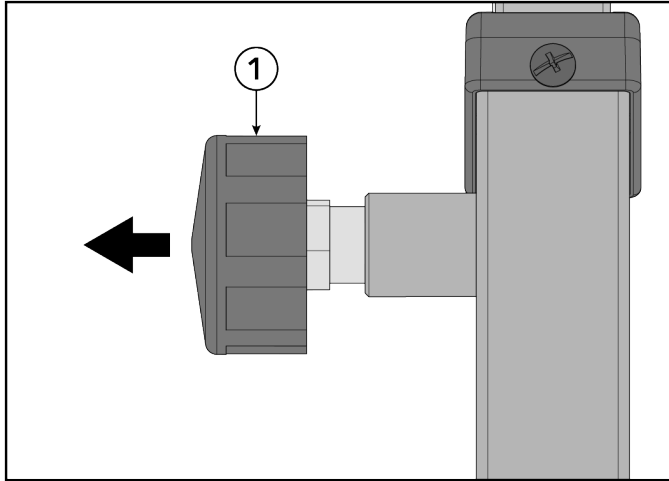

항목	설명	수량
1	시트 조절 노브	1
2	시트	1
3	시트 튜브	1

## 페달 스트랩을 조절하는 방법

자전거 페달 연결 끈은 운동 중에 사용자의 신발을 고정하는 역할을 담당합니다. 이 끈은 편안하면서도 페달을 돌릴 때 미끄러지지 않도록 충분히 조여야 합니다. 운동 전 테스트를 거쳐 끈을 조정할 필요가 있습니다.

한 손으로 연결 끈 고리를 위로 밀어 주름 끈을 느슨하게 합니다. 다른 손으로 주름 끈을 연결 끈 고리 아래로 밀어 넣습니다. 페달에 발을 놓습니다. 주름 끈으로 발등을 감싸서 원하는 길이를 결정합니다. 연결 끈 고리를 위로 밀고 주름 끈을 연결 끈 고리 사이로 통과시켜 적절한 구멍을 선택합니다. 연결 끈 고리를 놓아 제자리에 고정되게 합니다.

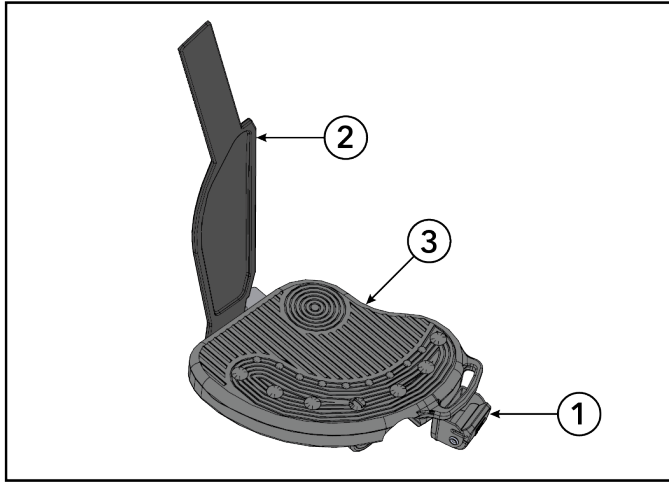

항목	설명	수량.
1	연결 끈 고리	2
2	연결 끈	2
3	페달	2

## 4. 조립

### 추가 정보 온라인 링크

이 사용설명서에 제공된 내용에 추가하여 QR 코드를 스캔해서 추가 및 업데이트된 정보를 확인하십시오.

Life Fitness Atmos Upright Bike



<https://lfn.fit/AtmosUinstall>

# 하드웨어

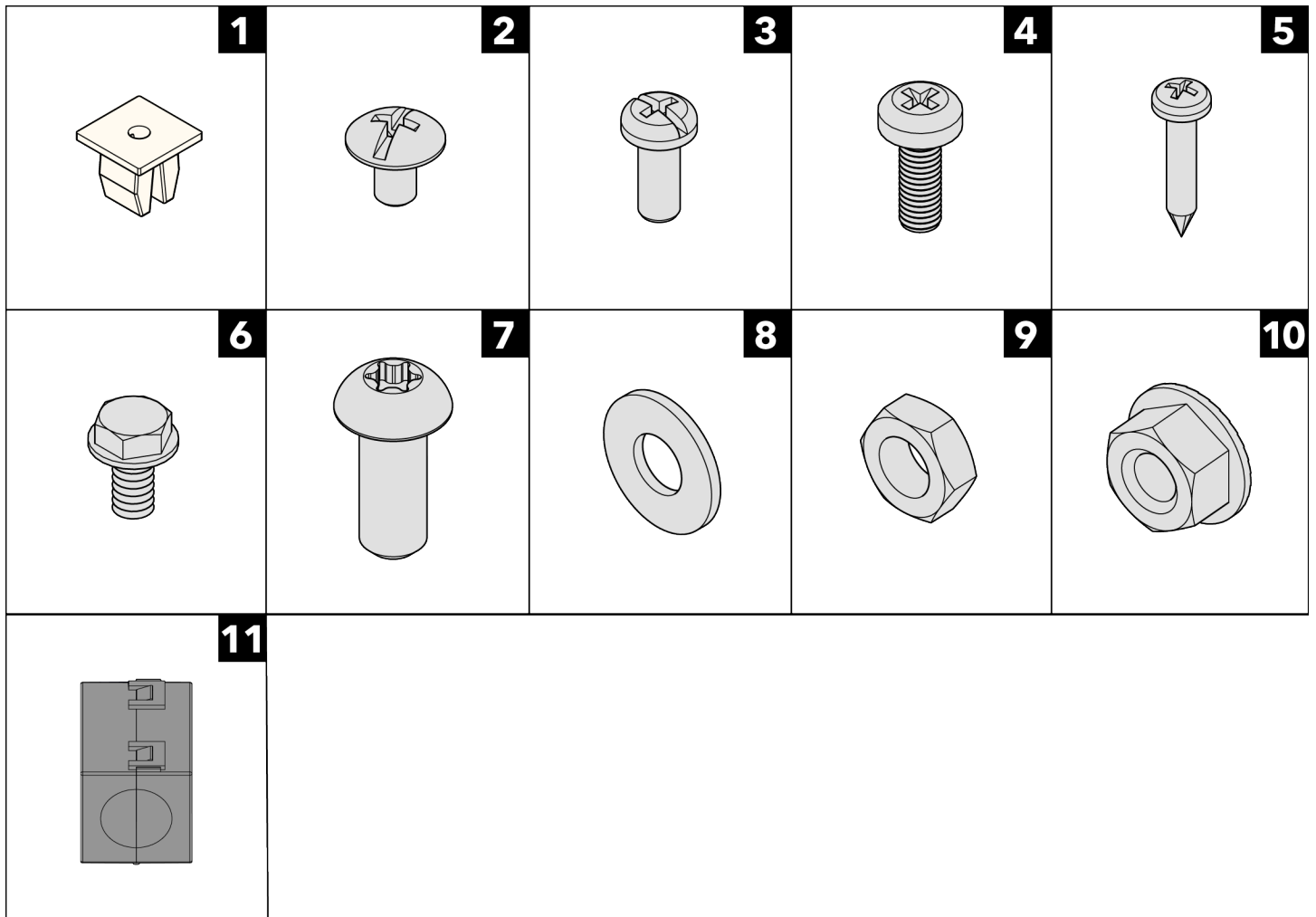

항목	설명	수량
1	그로밋	5
2	나사, 패드 HD M4 x 0.7-6mm	2
3	나사, PHL 5mm 0.8 x 12mm	4
4	나사, M5 x 0.8 x 14, PHL, PAN, MS, ST, ZN	5
5	나사, M4.2 x 0.7 6G6G x 19, DIN, PHL, PAN, AB, ST, ZB	5
6	나사, #10 x 6 UNS, HXW, L, B, ST, GR	1
7	나사, M8 x 1.25 6G6H x 20, BUT, TRX, CS, ST, ZB	12
8	와셔, 시트 스토퍼	12
9	너트, 시트 MTG	4
10	너트, M8 x 1.25-6H, 육각, 잠금형, 아연도금, 클래스 10	4
11	페라이트; 억제용, 코어-케이스형	1

## 필요한 공구

- 8 mm 소켓 렌치
- 13 mm 소켓 렌치
- 15 mm 페달 렌치
- T40 톱스 렌치
- 십자 드라이버
- 토크 드라이버
- 토크 렌치
- 다목적 칼

**참고:** 하드웨어를 설치할 때 임팩트 드라이버를 사용하지 마십시오.

## 조립 절차

이 절차를 위해 2명의 작업자를 권장합니다.

**도움말:** 모든 절차를 완벽하게 정독하고 숙지한 후 이 장치를 조립하십시오. 모든 부품을 주의 깊게 확인하십시오. 손상된 경우 이 설명서의 고객 서비스 섹션에서 반품, 교체 또는 부품 재주문을 위한 적절한 절차를 확인하십시오.

### 주기동 포장 해제

베이스 전원 케이블과 통신 케이블은 주기동 내부를 통해 사전 배선되어 있습니다.

주기동을 베이스 어셈블리의 한쪽 옆에 둡니다.

**중요:** 주기동을 취급할 때는 케이블이 찢히거나 꼬이지 않도록 주의하십시오.

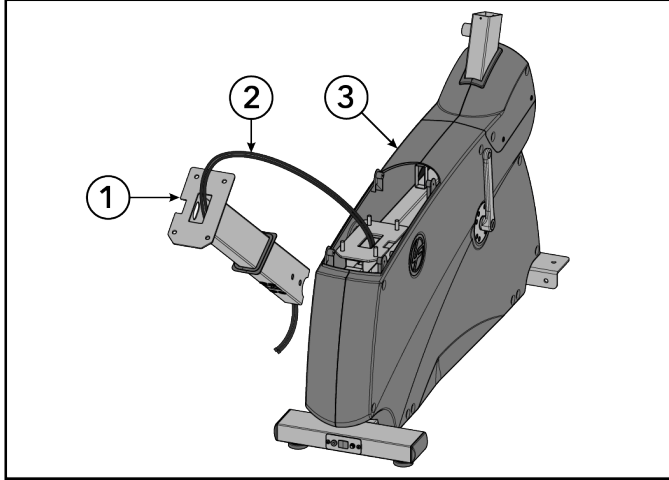

항목	설명	수량
1	주기동	1
2	케이블	2
3	베이스 조립체	1

### 후면 안정장치 설치

1. T40 Torx 렌치를 사용하여, 후면 안정장치 상단을 베이스 프레임에 고정하는 나사와 와셔를 체결하십시오.

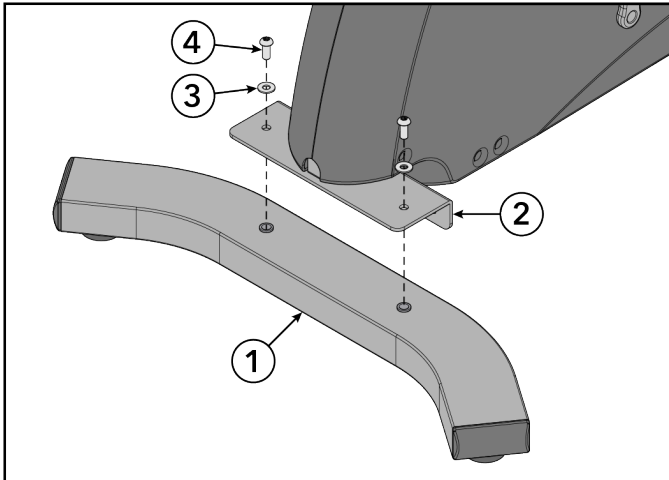

항목	설명	수량
1	후면 안정기	1
2	베이스 프레임	1
3	와셔, 시트 스톱퍼	2
4	나사, M8 x 1.25 6G6H x 20, BUT, TRX, CS, ST, ZB	2



하드웨어를 손으로 조이십시오.

2. T40 Torx 렌치를 사용하여, 후면 안정장치 측면을 베이스 프레임에 고정하는 나사와 와셔를 체결하십시오.

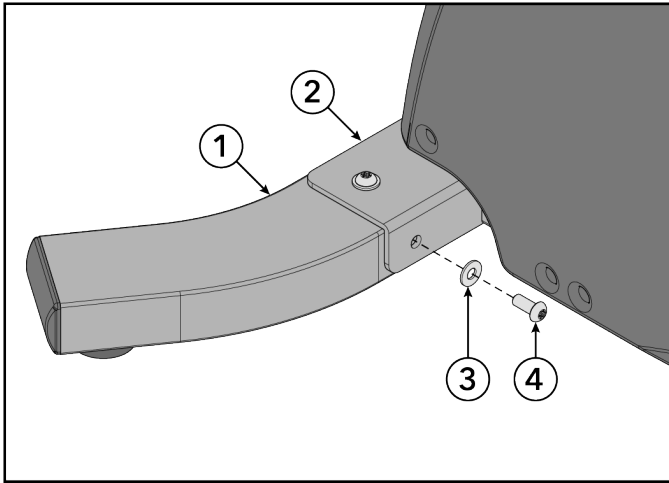

항목	설명	수량
1	후면 안정기	1
2	베이스 프레임	1
3	와셔, 시트 스톱퍼	2
4	나사, M8 x 1.25 6G6H x 20, BUT, TRX, CS, ST, ZB	2



하드웨어를 손으로 조이십시오.

3. 후면 안정장치 측면의 나사를 34 Nm (25 ft-lb)로 조이십시오.

4. 후면 안정장치 상단의 나사를 34 Nm (25 ft-lb)로 조이십시오.

### 시트 설치

1. 십자 드라이버를 사용하여 시트 튜브의 나사를 풀어 줍니다.

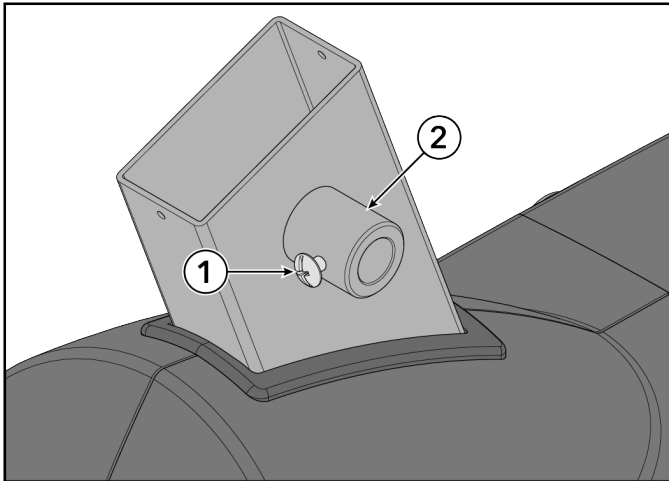

항목	설명	수량
1	나사, 패드 HD M4 x 0.7-6mm	1
2	시트 튜브	1

2. 넓은 노브 표면이 내부 튜브 벽과 수평이 될 때까지 시트 조절 노브를 시트 튜브에 돌려 끼웁니다.

참고: 시트 조절 노브의 나사산에 백색 리튬 그리스를 도포합니다.

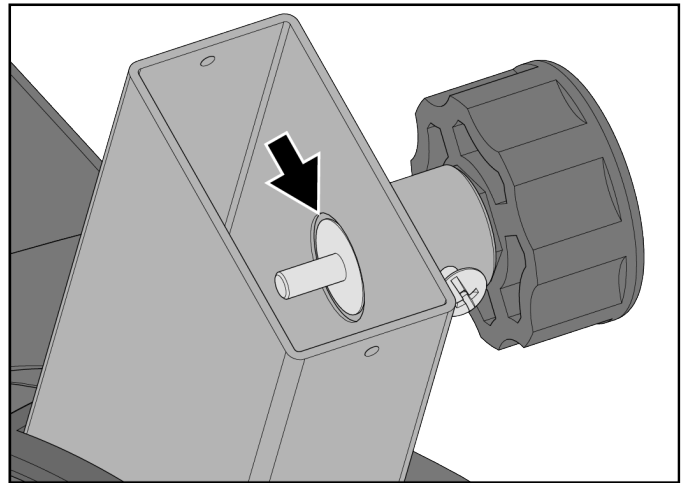
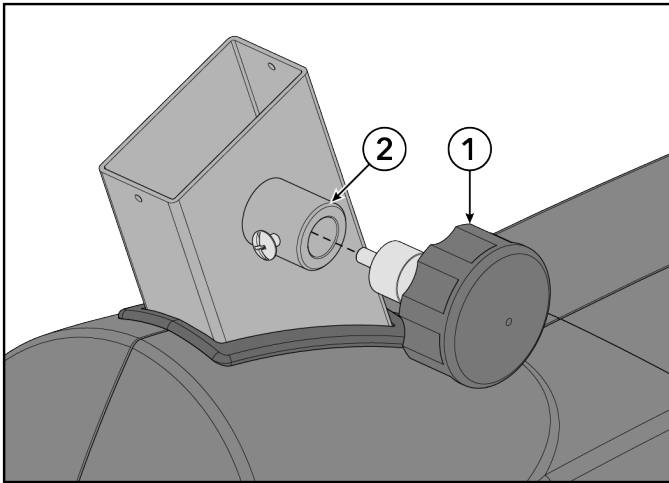

항목	설명	수량
1	시트 조절 노브	1
2	시트 튜브	1

3. 나사가 안장 조절 노브에 닿을 때까지 조인 후, 다시 반 바퀴 정도 풀어줍니다.

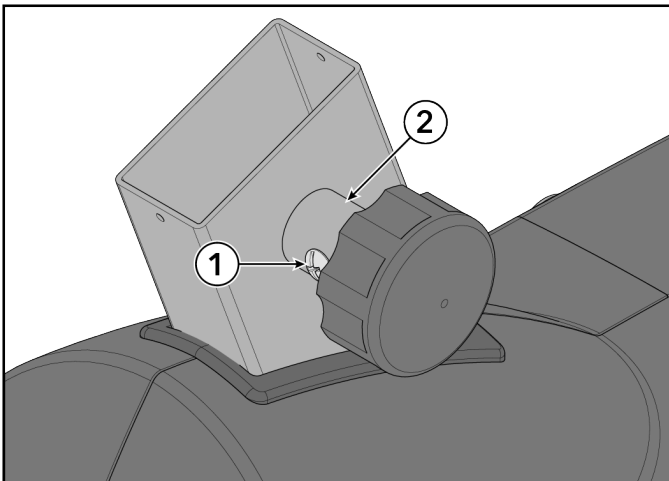

항목	설명	수량
1	나사, 패드 HD M4 x 0.7-6mm	1
2	시트 튜브	1

4. 13 mm 소켓 렌치를 사용하여, 시트를 시트 포스트에 고정시키는 너트와 와셔를 체결하십시오.

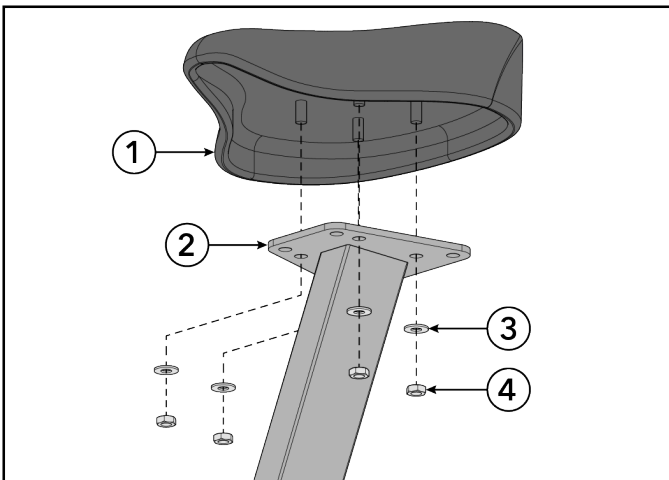

항목	설명	수량
1	시트	1
2	시트 포스트	1
3	와셔, 시트 스톱퍼	4
4	너트, 시트 MTG	4



하드웨어를 34 Nm (25 ft-lb)로 조입니다.

5. 시트 조절 노브를 바깥쪽으로 당긴 상태에서, 시트 포스트를 시트 튜브 안으로 밀어 넣습니다.

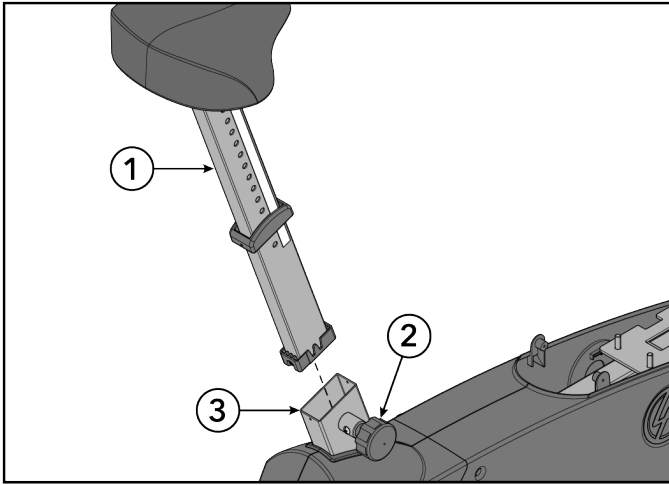

항목	설명	수량
1	시트 포스트	1
2	시트 조절 노브	1
3	시트 튜브	1

6. 십자 드라이버를 사용하여, 시트 캡을 시트 튜브에 고정하는 나사를 체결하십시오.

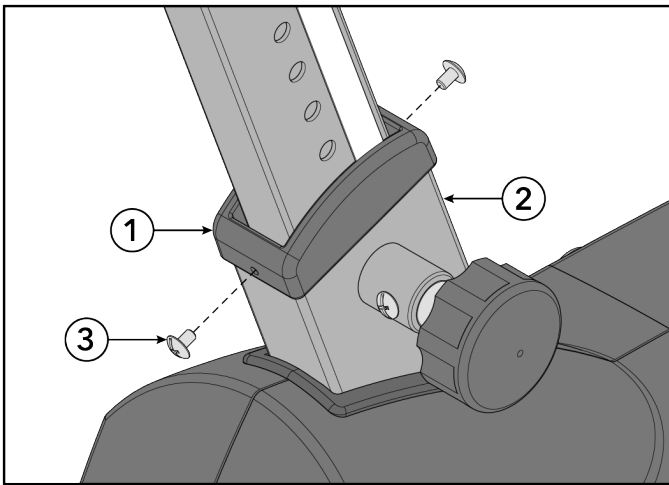

항목	설명	수량
1	시트 캡	1
2	시트 튜브	1
3	나사, 패드 HD M4 x 0.7-6mm	2



하드웨어를 1.5 Nm (13 in-lb)로 조입니다.

### SE4 케이블 설치

다음 절차는 SE4 콘솔의 케이블 설치 방법을 설명합니다. SL 콘솔을 설치하는 경우, [주기동 설치](#) 항목으로 가십시오.

1. 자전거를 옆으로 기울입니다.

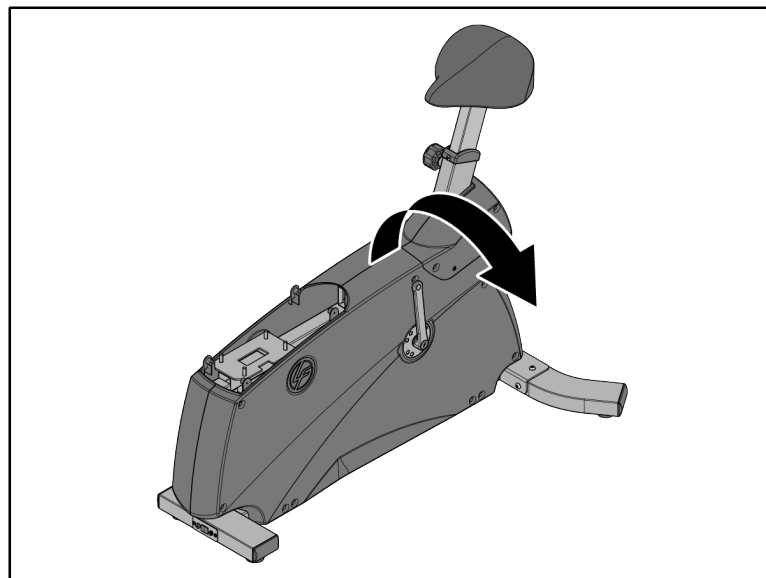

2. 십자 드라이버를 사용하여, 통신 포트 패널을 베이스 프레임에 고정하는 나사를 제거하십시오.

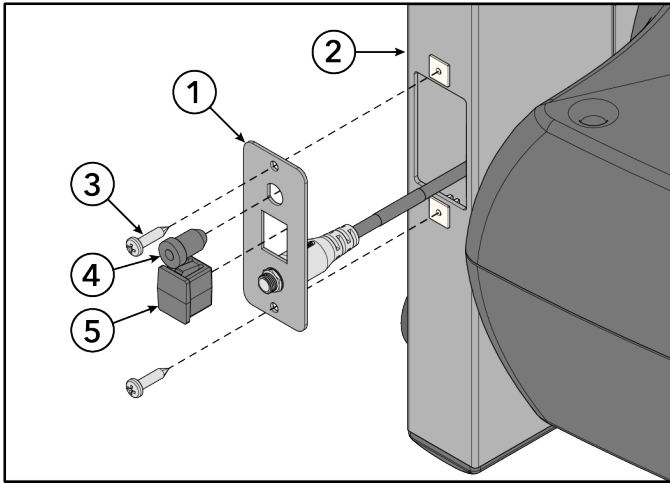

항목	설명	수량
1	통신 포트 패널	1
2	베이스 프레임	1
3	나사, PHL PAN M5 x 0.8-12	2
4	플러그, 동축	1
5	플러그, RJ45 소켓	1

3. 통신 포트 패널에서 플러그를 제거하십시오.

4. SE4 케이블을 주기둥 앞쪽 구멍에 넣어 아래쪽으로 빼내십시오.

**도움말:** 프레임에는 SE4 케이블 설치를 돕기 위한 폴 와이어가 사전 설치되어 있습니다. 폴 와이어를 SE4 케이블 끝부분에 감은 후, 반대쪽 끝에서 당겨 케이블이 프레임 내부를 통과하도록 하십시오.

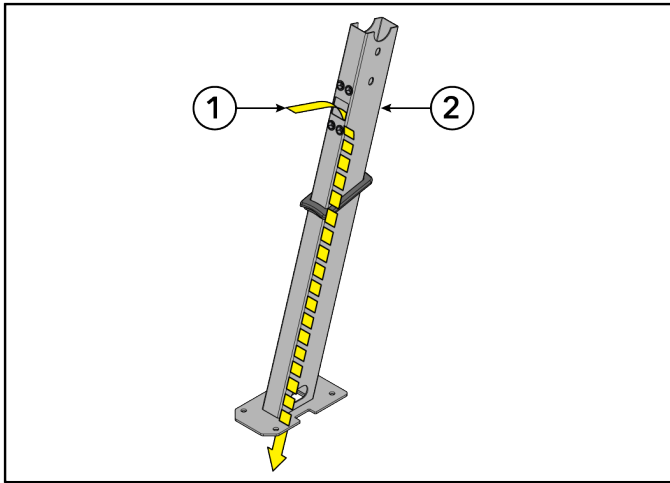

항목	설명	수량
1	케이블 (CAT5e 및 동축)	2
2	주기둥	1

5. SE4 케이블을 베이스 프레임 구멍 안으로 넣어 통신 포트 구멍으로 빼내십시오.

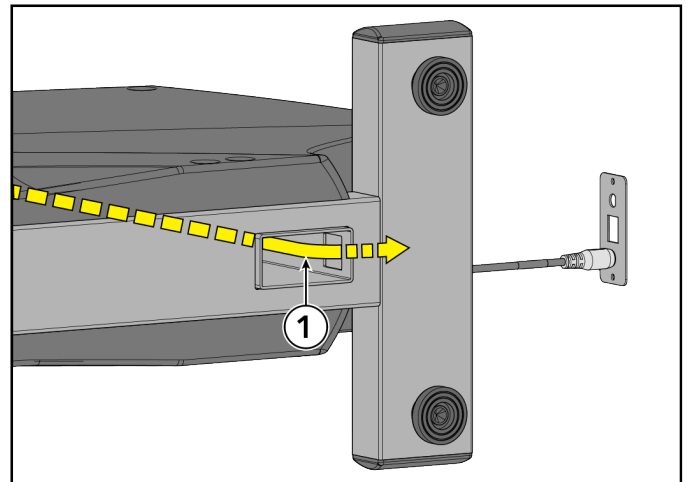
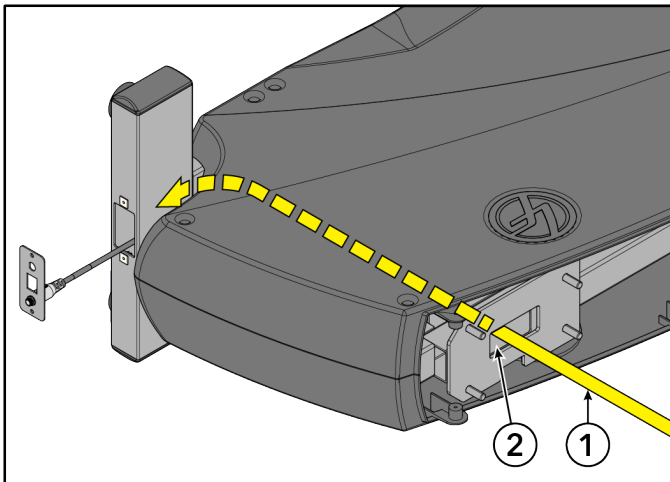

항목	설명	수량
1	케이블 (CAT5e 및 동축)	2
2	베이스 프레임	1

6. 케이블을 커플러에 연결하십시오. 커플러를 통신 포트 패널에 삽입하십시오.

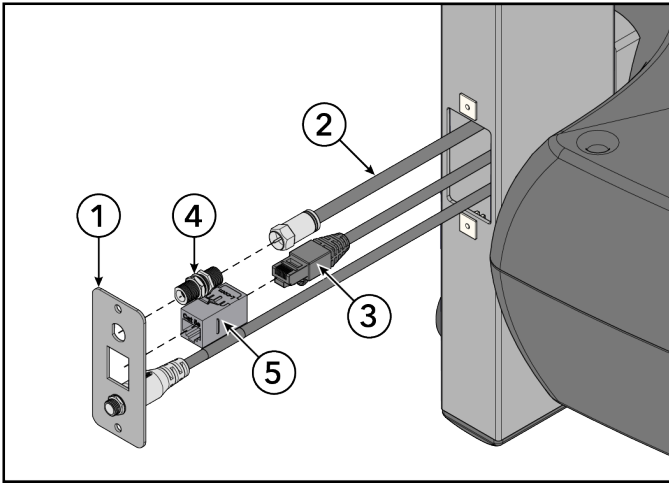

항목	설명	수량
1	통신 포트 패널	1
2	케이블, 동축	1
3	케이블, CAT5e	1
4	커플러, 동축	1
5	커플러, CAT5e	1

7. 십자 드라이버를 사용하여, 통신 포트 패널을 베이스 프레임에 고정하는 나사를 체결하십시오.

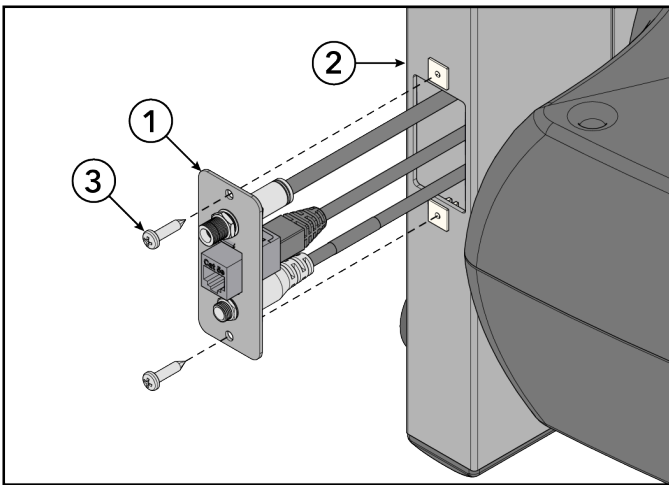

항목	설명	수량
1	통신 포트 패널	1
2	베이스 프레임	1
3	나사, PHL PAN M5 x 0.8-12	2



하드웨어를 1.5 Nm (13 in-lb)로 조입니다.

8. 여러분의 케이블은 모두 주기둥을 통과시켜 위쪽으로 당깁니다.

9. 자전거를 똑바로 세웁니다.

**참고:** 케이블이 주기둥 안쪽으로 당겨 들어가지 않도록 케이블을 잡고 있으십시오.

## 주기동 설치

1. 13 mm 소켓 렌치를 사용하여 주기동을 베이스 프레임에 고정하는 너트를 설치하십시오.

**알림:** 하드웨어가 베이스 프레임과 메인 측면 커버 사이로 떨어지지 않도록 주의하십시오!

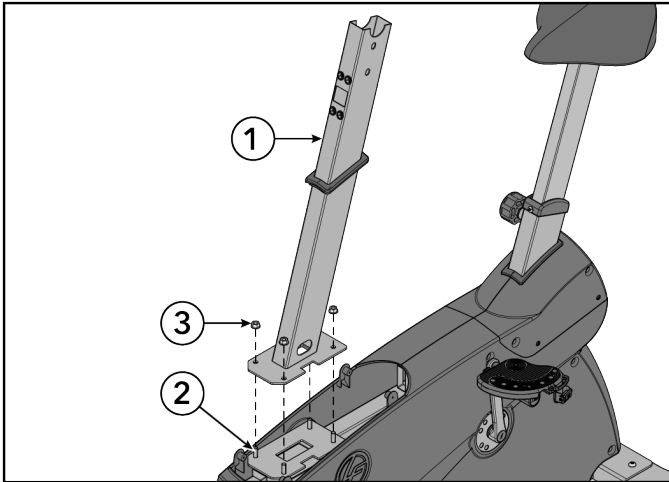

항목	설명	수량
1	주기동	1
2	베이스 프레임	1
3	너트, M8 x 1.25-6H, 육각, 잠금형, 아연도금, 클래스 10	4



하드웨어를 34 Nm (25 ft-lb)로 조입니다.

2. 전면 상부 커버 사이에 있는 개스킷을 정렬합니다. 양쪽 전면 상부 커버를 함께 눌러 결합합니다.

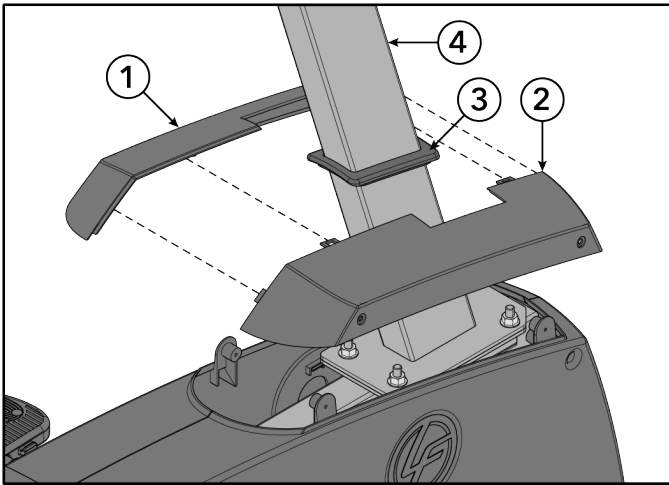

항목	설명	수량
1	전면 상부 커버, 좌	1
2	전면 상부 커버, 우	1
3	개스킷	1
4	주기동	1

3. 전면 상부 커버와 개스킷을 주기동을 따라 아래로 밀어 내립니다.

4. 십자 드라이버를 사용하여, 전면 상부 커버를 메인 측면 커버에 고정하는 나사를 체결하십시오.

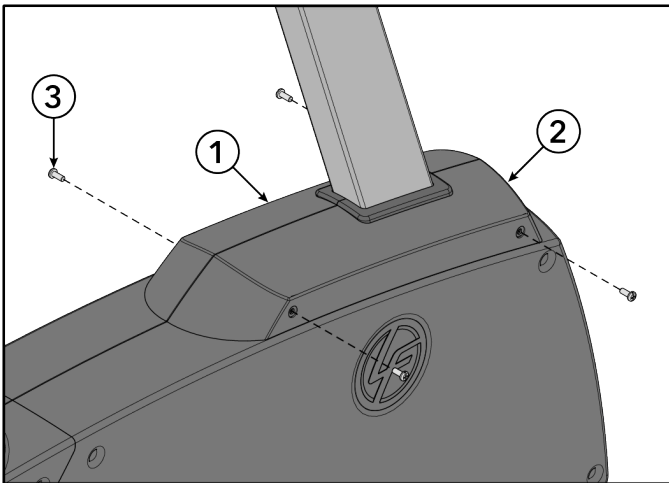

항목	설명	수량
1	전면 상부 커버, 좌	1
2	전면 상부 커버, 우	1
3	나사, PHL 5mm 0.8 x 12mm	4



하드웨어를 1.5 Nm (13 in-lb)로 조입니다.

## 콘솔 거치대 설치

1. 케이블들을 한데 묶어 놓은 케이블 타이를 절단합니다.
2. 케이블이 콘솔 거치대를 따라 위쪽으로 올라가도록 배치합니다.

**참고:** 케이블 배선을 쉽게 하려면 케이블 끝부분에 풀 와이어를 감아서 빼내십시오.

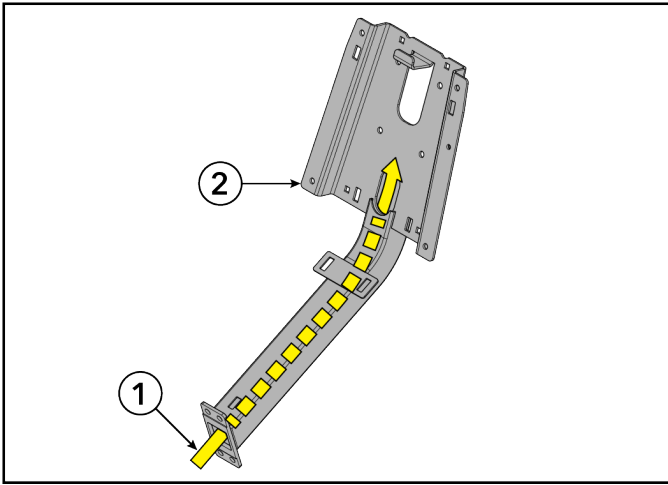

항목	설명	수량
1	케이블	-
2	콘솔 거치대	1

**참고:** 접지 케이블은 콘솔 거치대 안쪽으로 통과시켜 뒤쪽으로 빼내십시오.

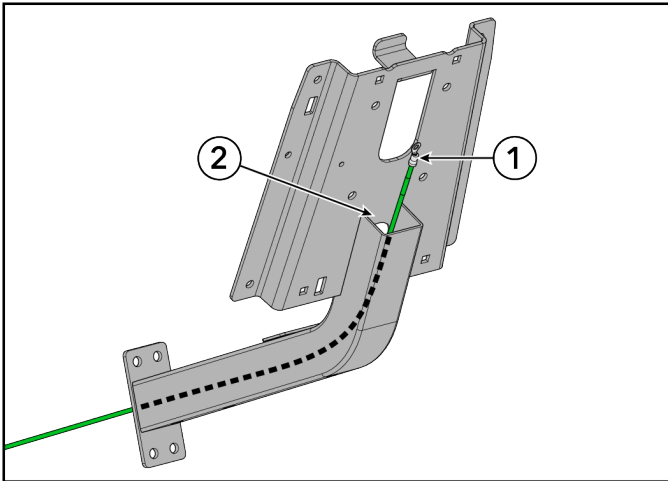

항목	설명	수량
1	접지 케이블	1
2	콘솔 거치대	1

3. T40 Torx 렌치를 사용하여 콘솔 거치대를 주기둥에 고정하는 나사를 체결하십시오.

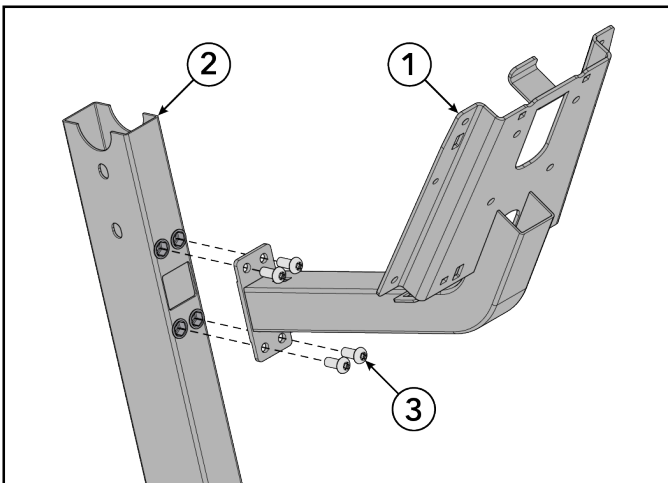

항목	설명	수량
1	콘솔 거치대	1
2	주기둥	1
3	나사, M8 x 1.25 6G6H x 20, BUT, TRX, CS, ST, ZB	4



하드웨어를 34 Nm (25 ft-lb)로 조입니다.

4. 상부 트레이 커버를 콘솔 거치대에 눌러 끼웁니다.

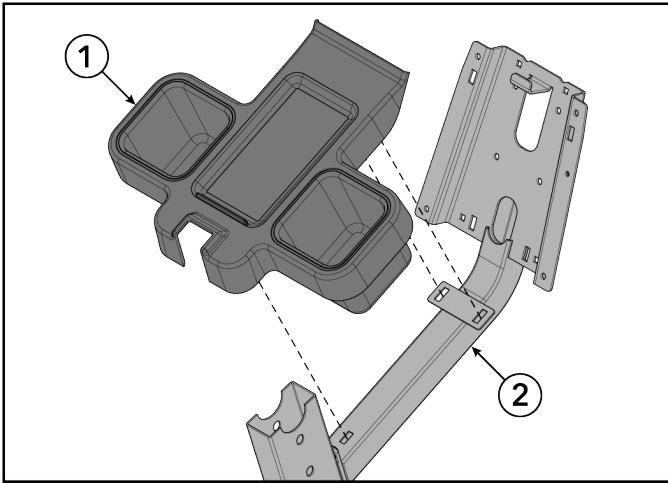

항목	설명	수량
1	상부 트레이 커버	1
2	콘솔 거치대	1

5. 콘솔 거치대 하단에 있는 구멍에 그로밋을 삽입합니다.

6. 십자 드라이버를 사용하여, 하단 트레이 커버를 콘솔 거치대에 고정하는 나사를 체결하십시오.

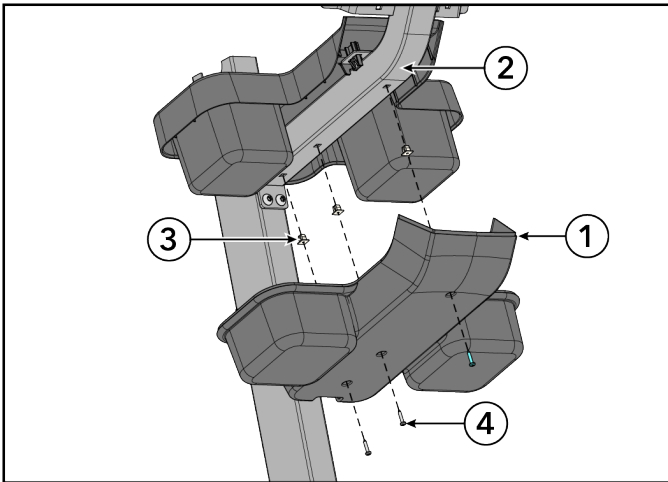

항목	설명	수량
1	하단 트레이 커버	1
2	콘솔 거치대	1
3	그로밋	3
4	나사, M4.2 x 0.7 6G6G x 19, DIN, PHL, PAN, AB, ST, ZB	3



하드웨어를 1.5 Nm (13 in-lb)로 조입니다.

7. 8 mm 소켓 렌치를 사용하여 접지 케이블을 콘솔 거치대에 고정하는 나사를 체결하십시오.

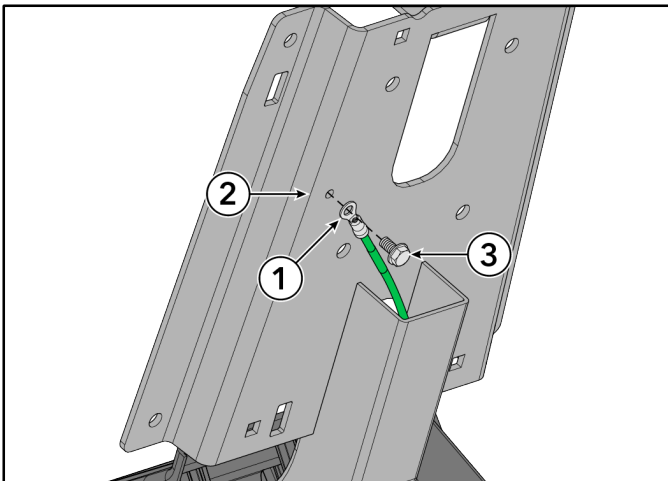

항목	설명	수량
1	접지 케이블	1
2	콘솔 거치대	1
3	나사, #10 x 6 UNS, HXW, L, B, ST, GR	1



하드웨어를 3.5 Nm (2.6 ft-lb)로 조입니다.

## 핸들바 조립체 설치

T40 Torx 렌치를 사용하여 핸들바 조립체를 주기둥에 고정하는 나사와 와셔를 체결하십시오.

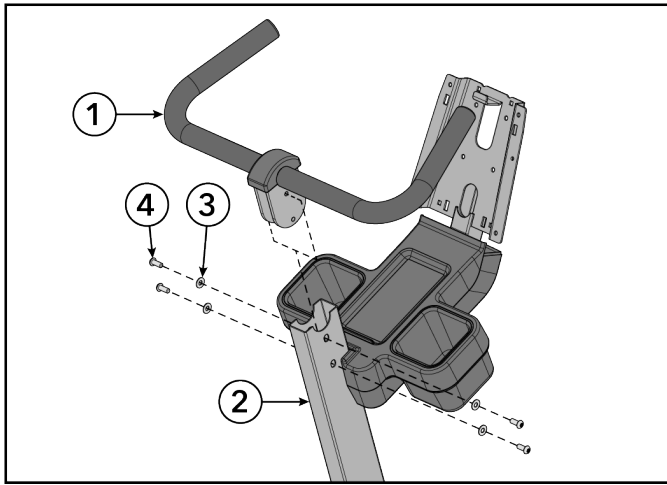

항목	설명	수량
1	핸들바 조립체	1
2	주기둥	1
3	와셔, 시트 스톱퍼	4
4	나사, M8 x 1.25 6G6H x 20, BUT, TRX, CS, ST, ZB	4



하드웨어를 34 Nm (25 ft-lb)로 조입니다.

## 페라이트 설치

콘솔 거치대 하단의 베이스 전원 케이블 및 베이스 신호 케이블에 페라이트를 장착합니다.

### 페라이트

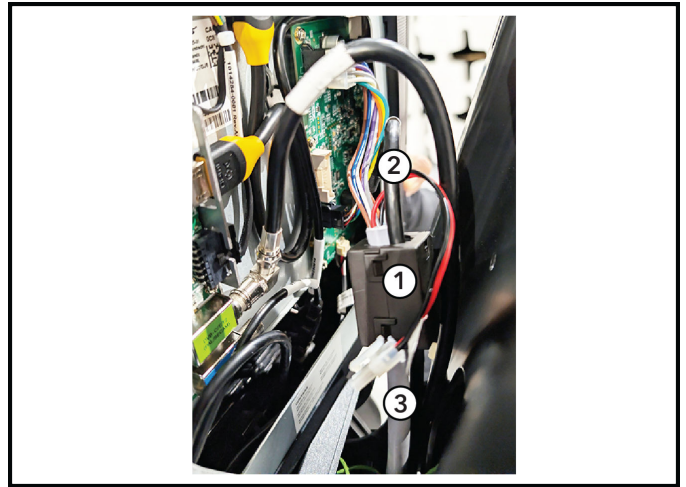
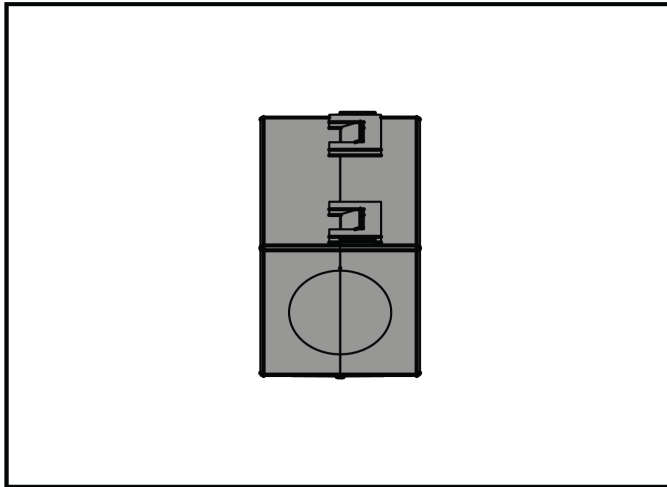

항목	설명	수량
1	페라이트: 억제용, 코어-케이스형	1
2	케이블, 베이스-콘솔 간, 신호	1
3	케이블, 콘솔-베이스 간, 전원	1

## 베이스와 콘솔 연결

베이스 케이블을 콘솔에 연결합니다.

### SL

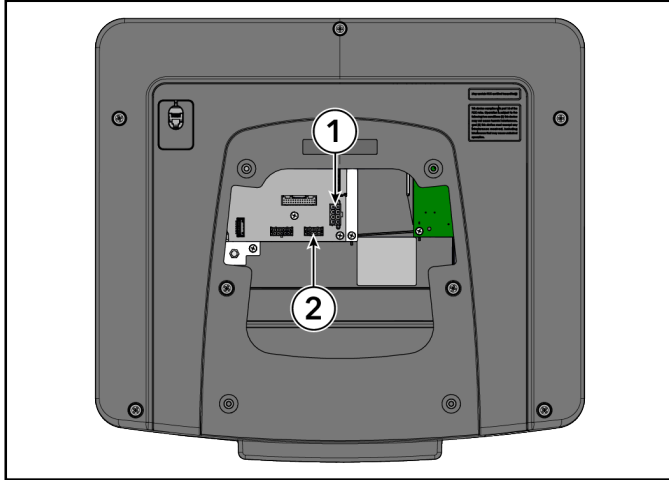

항목	설명
1	베이스 전원
2	베이스 통신

### SE4

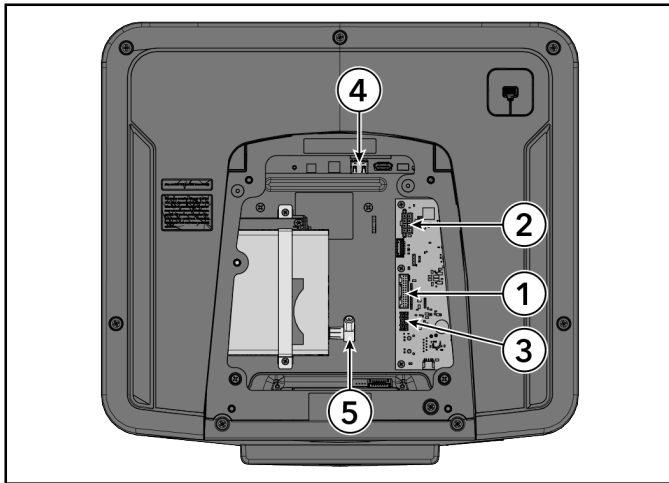

항목	설명
1	기본 인터페이스 케이블
2	베이스 전원
3	베이스 통신
4	이더넷
5	동축

## 콘솔 설치: SL 또는 SE4

십자 드라이버를 사용하여 콘솔을 콘솔 지지 거치대에 고정하는 나사를 체결하십시오.

**참고:** 콘솔 지지 거치대 상단에 위치한 후크를 이용하면 콘솔 장착이 용이합니다.

### SL 콘솔

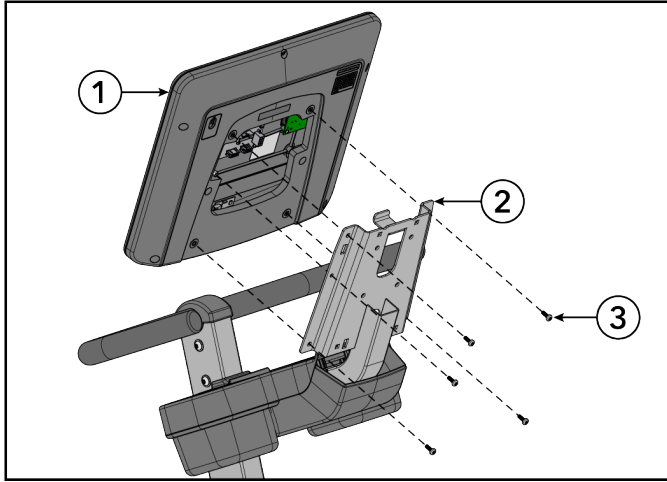

항목	설명	수량
1	콘솔	1
2	콘솔 지지 거치대	1
3	나사, M5 x 0.8 x 14, PHL, PAN, MS, ST, ZN	5

### SE4 콘솔

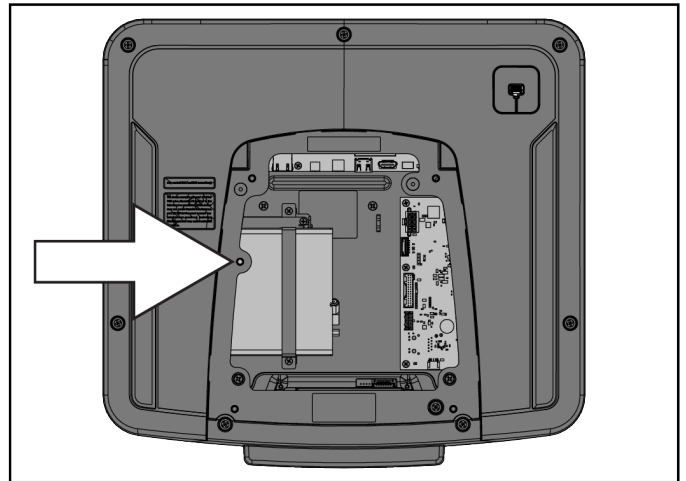
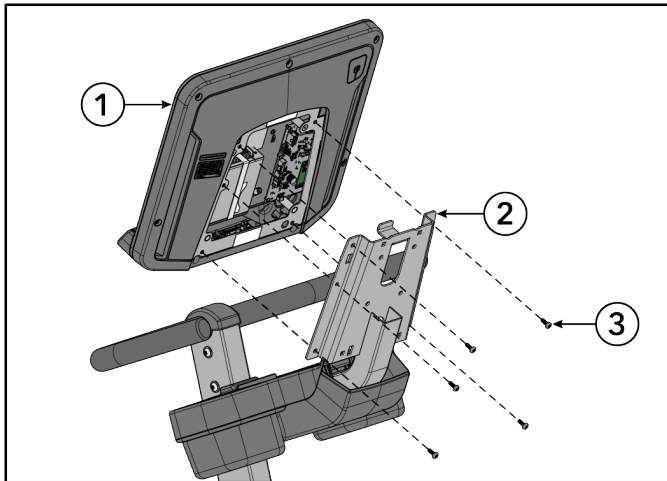

**참고:** SE4 콘솔에 셋톱 박스 싱크(STB) 수신기가 있는 경우 그림의 위치(화살표 표시)에 나사를 설치해서는 안 됩니다! 나사가 콘솔 내부 STB 수신기를 건드릴 수 있습니다.

항목	설명	수량
1	콘솔	1
2	콘솔 지지 거치대	1
3	나사, M5 x 0.8 x 14, PHL, PAN, MS, ST, ZN	4



하드웨어를 1.9 Nm (16.8 in-lb)로 조입니다.

## 콘솔 후면 커버 설치

1. 콘솔 거치대 뒷면에 있는 두 개의 구멍에 그로밋을 삽입합니다.
2. 콘솔 후면 커버 상단의 클립을 콘솔 거치대의 해당 슬롯에 맞추어 밀어 넣으십시오.
3. 십자 드라이버를 사용하여, 콘솔 후면 커버를 콘솔 거치대에 고정하는 나사를 체결하십시오.

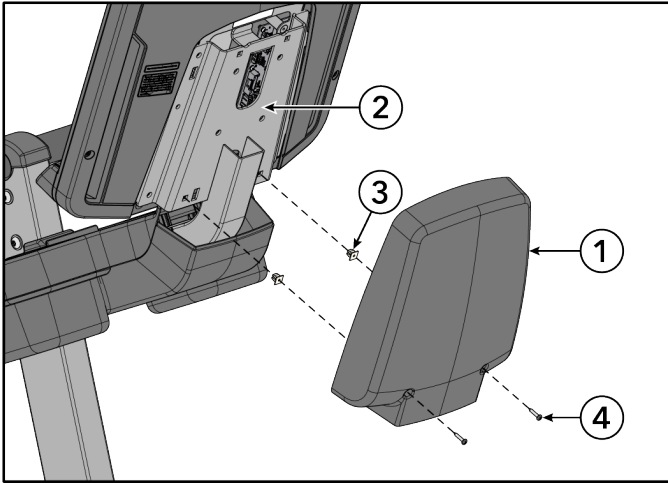

항목	설명	수량
1	콘솔 후면 커버	1
2	콘솔 거치대	1
3	그로밋	2
4	나사, M4.2 x 0.7 6G6G x 19, DIN, PHL, PAN, AB, ST, ZB	2



하드웨어를 1.5 Nm (13 in-lb)로 조입니다.

## 페달 설치

15 mm 페달 렌치를 사용하여 페달을 크랭크 암에 설치합니다.

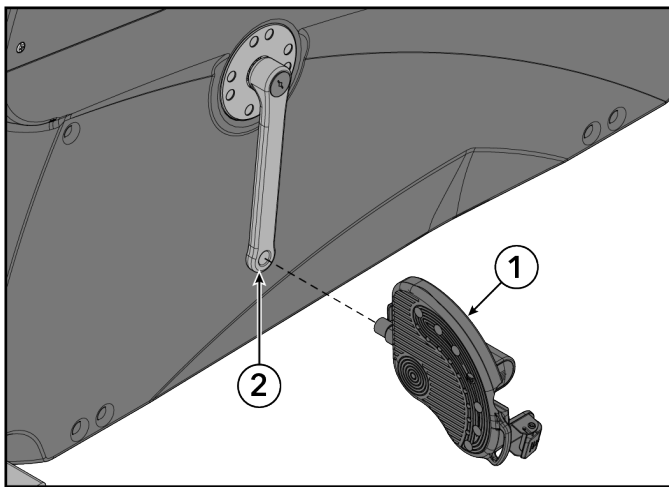

항목	설명	수량
1	페달	2
2	크랭크 암	2



하드웨어를 55 Nm (41 ft-lb)로 조입니다.

적절한 작동을 위한 테스트 장치

## 5. 사양

### 제품 사양

용도	대형 / 상업용 EN ISO 20957 S 클래스
	가정용 EN ISO 20957 클래스 H
최대 사용자 체중	181 kg (400 lbs.)
페달 크기	16.6 cm x 14 cm (6.56 in. x 5.5 in.)
저항 레벨	26
구동 유형	발전기/벨트
전력 요구사항	<a href="#">전력 요구 사항</a> 섹션 참조
무선 충전 (SE4 콘솔만 해당)	<p>Qi 무선 유도 충전</p> <ul style="list-style-type: none"> <li>충전 영역: 50mm x 80mm (약 2 in. x 3 in.)</li> <li>충전 응답 시간: 3초 미만</li> <li>최대 출력: 10W</li> <li>충전 프로토콜 호환성: Qi 빠른 충전</li> </ul>
무선 통신	BT, NFC, Apple & Samsung 위치 호환, ANT+, RFID, 무선 연결

	물리적 치수 (콘솔 미포함)
길이	114.3 cm (45 in.)
너비	69 cm (27.2 in.)
높이	142.2 cm (56 in.)
중량	64.4 kg (142 lbs.)

## 6. 서비스 및 기술 정보

### 예방 유지보수 일정

항목	매주	매월	격년
콘솔 오버레이	청소		점검
컵 홀더 / 액세서리 트레이	청소	점검	
콘솔 장착 볼트			점검
하드웨어			점검
프레임/시트 포스트	청소		점검
플라스틱 덮개	청소	점검	
다리 레벨러		점검/조정	
페달/연결 끈	청소	점검	

### 예방 정비 팁

**참고:** 정기적으로 파손이나 마모를 점검해주기만 하면, 장비의 안전성을 계속 유지할 수 있습니다. 고장난 부품을 수리하거나 교체할 때까지는 장비를 사용하지 마십시오. 아래 설명되어 있듯이, 마모되기 쉬운 부품에 대해서는 각별히 주의 기울이십시오.

다음의 예방 정비 팁은 제품이 최고 성능을 작동하도록 유지시켜 줍니다.

- 서늘하고 건조한 장소에 제품을 배치합니다.
- 디스플레이 콘솔 및 모든 외부 표면을 승인 또는 호환 가능한 클리너(승인 및 호환 가능 클리너를 참조하십시오) 및 극 세사 천으로 청소합니다.
- 손톱이 길면 콘솔 표면이 손상 또는 긁힐 수 있습니다. 손가락 패드를 사용하여 콘솔의 선택 버튼을 눌러줍니다.
- 페달의 상단 표면을 정기적으로 청소합니다.

**참고:** 기구의 표면을 청소할 때 마모를 일으키지 않는 클리너 및 부드러운 면 소재를 사용할 것을 적극 권장합니다. 기구의 어떤 부분에도 클리너를 직접 사용해서는 안 됩니다.

### 승인된 호환 클리너

신뢰성 전문가에 의해 PureGreen 24 및 Gym Wipes라는 두 가지 클리너가 승인되었습니다. 두 클리너 모두 장비에서 안전하면서도 효과적으로 먼지, 때 및 땀을 제거합니다. PureGreen 24 및 Gym Wipes의 Antibacterial Force 제제는 모두 살균제로 MRSA 및 H1N1에 효과적입니다.

PureGreen 24는 분무기에 담겨 제공되어 체육관 직원이 간편하게 사용할 수 있습니다. 분무기를 초미세 형겔에 뿌린 다음 장비를 말끔히 닦으십시오. PureGreen 24를 사용할 때는 일반 소독 용도라면 장비에 적어도 2분간 사용하고, 곰팡이 및 바이러스 관리 용도라면 적어도 10분간 사용합니다.

Gym Wipes는 내구성이 뛰어난 대형 물티슈로 운동 직후에 장비에 사용합니다. 일반적인 소독 용도로는 Gym Wipes를 장비에 적어도 2분간 사용하십시오.

이 클리너를 주문하려면 고객 지원 서비스에 문의하십시오(1-800-351-3737번으로 전화하거나 [customersupport@lifefitness.com](mailto:customersupport@lifefitness.com)으로 이메일 전송).

순한 비눗물 또는 순한 비연마성 가정용 세척제를 사용해 디스플레이와 모든 외부 표면을 청소할 수 있습니다. 부드러운 초미세 형겔만 사용합니다. 청소하기 전에 초미세 형겔에 클리너를 뿌립니다. 암모니아나 산을 원료로 한 세척제를 사용하지 마십시오. 연마용 세척제를 사용하지 마십시오. 페이퍼 타월을 사용하지 마십시오. 클리너를 장비 표면에 직접 뿌리지 마십시오.

### Polar® 심박수 가슴띠 문제 해결

심박 수치가 불규칙하거나 아예 나타나지 않습니다.

예상 원인	시정 조치
벨트 송신기 전극이 정확한 심박 수치를 판독할 만큼 충분히 젖지 않았습니다.	벨트 송신기 전극을 적십니다.

예상 원인	시정 조치
벨트 송신기 전극을 피부에 닿을 때 변화가 있습니다.	벨트 송신기 전극이 피부에 닿을 때 변화가 없는지 확인합니다.
벨트 송신기를 청소해야 합니다.	벨트 송신기를 부드러운 비누와 물로 닦습니다.
벨트 송신기가 올바르게 설치되지 않았습니다.	벨트 송신기는 처음에 수신기로부터 30.5 cm(1 ft) 내로 가져와서 설치해야 합니다. 수신기는 콘솔 내에 있습니다. 심박수가 콘솔에 표시된 이후 범위는 91.4 cm(3 ft)로 연장됩니다.
가슴띠 배터리가 방전되었습니다.	고객 지원 서비스에 문의해 가슴띠 교체 방법에 대한 설명을 확인하십시오.

비정상적으로 심박 수치가 높습니다.

예상 원인	시정 조치
전자파 장애 원인: <ul style="list-style-type: none"> <li>• 텔레비전 및 /또는 안테나</li> <li>• 휴대폰</li> <li>• 컴퓨터</li> <li>• 자동차</li> <li>• 고압 전선</li> <li>• 모터 구동 운동 장비</li> </ul>	심박 수치가 정확해질 때까지, 운동 장비를 가능한 원인에서 몇 인치 떨어뜨려 놓거나 가능한 원인을 운동 장비에서 몇 인치 떨어진 곳으로 옮깁니다.

## 배터리 재활용하기

사용 수명이 끝나 제품을 폐기하기 전에 충전식 배터리를 제거하고 재활용합니다. 배터리를 제거하기 전에 전원 공급 장치 (해당하는 경우)를 분리합니다. 배터리에 접근하려면 사용자의 우측 크랭크, 기동 쉬라우드 및 사용자의 메인 쉬라우드를 제거합니다. 배터리를 제거하려면 케이블을 분리하고 배터리에 고정되어 있는 나사 2개를 제거합니다.

## 방법

### 지식 기반

더 자세한 정보는 <https://lfn.fit/KnowledgeBase> 를 참고하세요.

### 제품 서비스를 받는 방법

1. 증상을 확인한 후 사용 설명서를 살펴보십시오. 제품과 제품의 기능, 운동에 생소하여 나타나는 문제일 수도 있습니다.
2. 장치의 일련 번호를 찾아 적어 두십시오. 일련 번호는 앞쪽 안정장치의 우측 상단에 있습니다.
3. 고객 지원 서비스 센터 <http://www.lifefitness.com>로 문의하십시오.

### 소프트웨어 업데이트

본 장비에는 정상적인 작동과 안전에 필수적인 임베디드 소프트웨어가 포함되어 있습니다. 기능성, 보안 및 보증 범위를 유지하기 위해, 장비 소프트웨어는 제조사가 발행하는 모든 업데이트, 패치 및 업그레이드(이하 "업데이트")를 적용하여 최신 상태로 유지되어야 합니다.

1. 통지 및 모니터링 - 소유자/운영자는 (a) 업데이트 통지를 받기 위해 제조사에 유효한 이메일 주소를 등록하고 유지해야 하며, 또는 (b) 제조사가 지정한 웹사이트에 게시되는 업데이트 공지사항을 정기적으로 확인해야 합니다. 두 가지 방법 중 어느 것도 이행하지 않더라도 업데이트를 설치해야 할 소유자/운영자의 의무가 면제되지는 않습니다.
2. 업데이트 방법 - 업데이트는 제조사의 보안 전자 배포 채널을 통해 제공됩니다. 소유자/운영자는 올바른 설치 및 구현을 위해 제공된 지침을 따라야 합니다.
3. 준수 책임 - 업데이트 정보를 파악하고 유지할 책임은 전적으로 소유자/운영자에게 있습니다. 제조사의 통지 제공 의무는 등록된 이메일 주소로 통지를 보내거나 지정된 업데이트 웹사이트에 공지를 게시함으로써 충족됩니다.

4. 미준수 시 결과 - 업데이트를 설치하지 않을 경우 다음과 같은 결과가 초래될 수 있습니다.

- 보증 범위 무효화 또는 제한
- 기술 지원 중단
- 장비 성능 저하 또는 안전 위협 발생
- 결과적으로 발생하는 부상, 손상 또는 손실에 대한 제조사의 책임 부인

## 7. 보증

### 보증 정보

아래 링크를 이용하거나 QR 코드를 스캔하여 보증 정보에 액세스할 수 있습니다:

<http://lifefitness.com/warranties>



## 8. 릴리즈 노트

### 사용 설명서 업데이트

2026년 2월 1일 (개정판 AB)

주제	변경 사항
추가 정보 온라인 링크	추가됨
커버 페이지	추가: 사용 설명서
안전 수칙	추가: 본 장비의 소유자는 장비 사용자에게 모든 경고 사항 및 지침을 제공할 책임이 있습니다. 변경된 문구: 독립형 장비는 평평하고 안정적이며 수평인 바닥 위에 설치해야 합니다.
제품 개요	추가: 제품 라벨
하드웨어	추가: 페라이트
페라이트 설치	새로운 조립 절차
콘솔 장착	SE4 콘솔 고정 나사를 4개로 변경함에 따라 이미지 및 항목 업데이트함.
시트 조립체 설치	2단계의 문구 및 이미지 업데이트함.
SE4 케이블 설치	풀 와이어 케이블 관련 팁 문구를 업데이트함.
서비스 및 기술 데이터	추가: 소프트웨어 업데이트 항목
사양	추가: 26개의 저항 레벨









1028291-0010