

# Vélo droit Atmos

Manuel d'utilisation / Instructions de montage





Columbia Centre III, 9525 Bryn Mawr Avenue, Rosemont, IL 60018 • États-Unis  
847.288.3300 • TÉLÉCOPIE : 847.288.3703

Numéro de téléphone du service clientèle : 800.351.3737 (numéro d'appel gratuit aux États-Unis et au Canada)  
Site Web mondial : [www.lifefitness.com](http://www.lifefitness.com)

## Bureaux internationaux

### AMÉRIQUES

#### Amérique du Nord

##### Life Fitness, LLC

Columbia Centre III  
9525 Bryn Mawr Avenue  
Rosemont, IL 60018, U.S.A.  
Téléphone : (847) 288 3300  
Courriel du service entretien :  
[customersupport@lifefitness.com](mailto:customersupport@lifefitness.com)  
Courriel du service  
commercial / marketing :  
[commercialsales@lifefitness.com](mailto:commercialsales@lifefitness.com)

#### Brésil

##### Life Fitness Brasil

Av. Rebouças, 2315  
Pinheiros  
São Paulo, SP 05401-300  
Brésil  
SAC : 0800 773 8282 option 2  
Téléphone : +55 (11) 3095 5200 option 2  
E-mail du service entretien :  
[suportebr@lifefitness.com](mailto:suportebr@lifefitness.com)  
E-mail du service commercial/marketing :  
[vendasbr@lifefitness.com](mailto:vendasbr@lifefitness.com)

#### Amérique latine et Caraïbes\*

##### Life Fitness, LLC

Columbia Centre III  
9525 Bryn Mawr Avenue  
Rosemont, IL 60018, U.S.A.  
Téléphone : (847) 288 3300  
Courriel du service entretien :  
[customersupport@lifefitness.com](mailto:customersupport@lifefitness.com)  
Courriel du service  
commercial / marketing :  
[commercialsales@lifefitness.com](mailto:commercialsales@lifefitness.com)

### EUROPE, MOYEN-ORIENT ET AFRIQUE (EMEA)

#### Belgique, Pays-Bas et Luxembourg

##### Life Fitness (Atlantic) B.V.

Fascinatio Boulevard 230, 4<sup>th</sup> Fl - Bâtiment  
B  
3065WB, Rotterdam  
Pays-Bas  
+31 88 646 6666  
E-mail du service entretien :  
[service.benelux@lifefitness.com](mailto:service.benelux@lifefitness.com)  
E-mail du service commercial/marketing :  
[marketing.benelux@lifefitness.com](mailto:marketing.benelux@lifefitness.com)

#### Royaume-Uni

##### Life Fitness UK LTD

Unit 109<sup>a</sup>  
Lancaster Way Business Park  
Ely, Cambs, CB6 3NX  
Téléphone : Services administratifs (+44)  
1353.666017  
Service à la clientèle (+44) 1353.665507  
E-mail du service entretien :  
[uk.support@lifefitness.com](mailto:uk.support@lifefitness.com)  
E-mail du service commercial/marketing :  
[life@lifefitness.com](mailto:life@lifefitness.com)

#### Allemagne, Autriche et Suisse

##### Life Fitness Europe GMBH

Neuhofweg 9  
85716 Unterschleißheim  
ALLEMAGNE  
Téléphone :  
+49 (0) 89 / 31775166 Allemagne  
+43 (0) 1 / 6157198 Autriche  
+41 (0) 848 / 000901 Suisse  
E-mail du service entretien :  
[kundendienst@lifefitness.com](mailto:kundendienst@lifefitness.com)  
E-mail du service commercial/marketing :  
[vertrieb@lifefitness.com](mailto:vertrieb@lifefitness.com)

#### Espagne

##### Life Fitness IBERIA

C/Frederic Mompou 5,1<sup>a</sup>  
08960 Sant Just Desvern Barcelone  
SPAIN  
Téléphone : (+34) 93.672.4660  
E-mail du service entretien :  
[servicio.tecnico@lifefitness.com](mailto:servicio.tecnico@lifefitness.com)  
E-mail du service commercial/marketing :  
[info.iberia@lifefitness.com](mailto:info.iberia@lifefitness.com)

### Pour tous les autres pays de la zone EMEA et les entreprises de distribution de la zone EMEA\*

##### Life Fitness (Atlantic) B.V.

Fascinatio Boulevard 230, 4<sup>th</sup> Fl - Bâtiment  
B  
3065WB, Rotterdam  
Pays-Bas  
+31 88 646 6666  
E-mail du service entretien :  
[emeaservicesupport@lifefitness.com](mailto:emeaservicesupport@lifefitness.com)

### ASIE PACIFIQUE (AP)

#### Japon

##### Life Fitness Japan, Ltd

4-17-33 Minami Aoyama 1F/B1F  
Minato-ku - Tokyo 107-0062  
Japon  
Téléphone : (+81) 0120.114.482  
Fax : (+81) 03-5770-5059  
E-mail du service entretien :  
[service.lfj@lifefitness.com](mailto:service.lfj@lifefitness.com)  
E-mail du service commercial/marketing :  
[sales@lifefitnessjapan.com](mailto:sales@lifefitnessjapan.com)

#### Hong Kong

##### Life Fitness Asia Pacific LTD

26/F, Global Trade Square  
21 Wong Chuk Hang Road  
Wong Chuk Hang  
Hong Kong  
Téléphone : (+852) 25756262  
Télécopie : (+852) 25756894  
E-mail du service entretien :  
[service.hk@lifefitness.com](mailto:service.hk@lifefitness.com)  
E-mail du service commercial/marketing :  
[marketing.hk.asia@lifefitness.com](mailto:marketing.hk.asia@lifefitness.com)

### Pour tous les autres pays de l'Asie-Pacifique et les entreprises de distribution de la région Asie-Pacifique\*

##### Life Fitness Asia Pacific LTD

26/F, Global Trade Square  
21 Wong Chuk Hang Road  
Wong Chuk Hang  
Hong Kong  
Téléphone : (+852) 25756262  
Télécopie : (+852) 25756894  
E-mail du service entretien :  
[service.ap@lifefitness.com](mailto:service.ap@lifefitness.com)  
E-mail du service commercial/marketing :  
[marketing.hk.asia@lifefitness.com](mailto:marketing.hk.asia@lifefitness.com)

## ***Lien vers les documents utilisateurs et entretien***

---

<https://fn.fit/KnowledgeBase>

<https://fn.fit/PartStore>

Additional information is available online using the links above.

تتوفر معلومات إضافية على الإنترنت باستخدام الرابط أعلاه.

点击上面的链接可在线获取更多信息。

Flere oplysninger er tilgængelige online gennem linket ovenfor.

Bijkomende informatie is online beschikbaar via bovenstaande link.

Vous trouverez plus d'informations en ligne à l'aide du lien ci-dessus.

Zusätzliche Informationen finden Sie online über den oben angegebenen Link.

Ulteriori informazioni sono disponibili online utilizzando il link sopra riportato.

追加情報は上記リンクを使用してオンラインで利用可能です。

상기 링크를 통해 온라인에서 추가 정보를 볼 수 있습니다.

Informações adicionais estão disponíveis on-line, através do link acima.

Дополнительная информация доступна в интернете по ссылке, указанной выше.

Mediante el enlace anterior podrá acceder a información adicional en línea.

Ytterligare information finns online genom att använda länken ovan.

İnternet üzerinden daha fazla bilgi edinmek için yukarıdaki bağlantıyı kullanabilirsiniz.

هناك معلومات إضافية متاحة على الإنترنت باستخدام الرابط أعلاه.

Informazio osagarria eskuragarri dago goiko estekaren bidez.

Допълнителна информация можете да намерите онлайн, като използвате връзката по-горе.

Mitjançant l'enllaç anterior podreu accedir a informació addicional en línia.

使用上面的連結線上提供額外資訊。

Dodatne informacije možete pronaći na internetu sljedeći vezu iznad.

ከላይ የተመጠውን አገናኝ(ሊንክ) በመጠቀም መረጃዎች አንላይን ያገኛሉ።

Lisätietoja on saatavissa verkosta käyttämällä yllä olevaa linkkiä.

Wubetumi anya nsem afoforo aka ho wa websait so denam asem a ewo atifi ho a wubemia so so.

Πρόσθετες πληροφορίες είναι διαθέσιμες online χρησιμοποιώντας το σύνδεσμο παραπάνω.

מידע נוסף אפשר לקבל באינטרנט באמצעות הקישור לעיל.

További információ elérhető online, a fenti hivatkozás segítségével.

Viðbótarupplýsingar eru fáanlegar á netinu með því að smella á tengilinn hér fyrir ofan.

Plus indicium per superum situm potes invenire.

മുകളിലുള്ള ലിങ്ക് ഉപയോഗിച്ച് ഓൺലൈനിൽ കൂടുതൽ വിവരങ്ങൾ ലഭ്യമാണ്.

Ytterligere informasjon er tilgjengelig på nettet via linken ovenfor.

Dodatkowe informacje są dostępne online pod powyższym odnośnikiem.

Informações adicionais estão disponíveis online a usar o link acima.

Informații suplimentare sunt disponibile online, utilizând link-ul de mai sus.

Dodatne informacije dostupne su na mreži putem gornjeg linka.

Ďalšie informácie sú dostupné online na vyššie uvedenom odkaze.

# Table des Matières

## Informations supplémentaires

<a href="#">Lien vers des informations complémentaires en ligne</a> .....	6
---	---

## Démarrage

<a href="#">Consignes de sécurité</a> .....	7
<a href="#">Stabilisation du vélo droit</a> .....	9
<a href="#">Exigences en matière d'alimentation électrique (applicable aux unités utilisant une alimentation électrique externe)</a> .....	10
<a href="#">Vérifiez l'alimentation de la console</a> .....	10
<a href="#">Option d'alimentation externe / Source d'alimentation externe</a> .....	10

## Aperçu du produit

<a href="#">Caractéristiques de l'appareil</a> .....	11
<a href="#">Étiquettes du produit</a> .....	12
<a href="#">Position des étiquettes</a> .....	12
<a href="#">Branchements</a> .....	12
<a href="#">Réglage du siège</a> .....	13
<a href="#">Réglage des courroies cale-pieds</a> .....	14

## Assemblage

<a href="#">Lien vers des informations complémentaires en ligne</a> .....	15
<a href="#">Visserie</a> .....	16
<a href="#">Outils nécessaires</a> .....	17
<a href="#">Procédure d'assemblage</a> .....	18

## Spécifications

<a href="#">Caractéristiques du produit</a> .....	32
---	----

## Entretien et données techniques

<a href="#">Calendrier d'entretien préventif</a> .....	33
<a href="#">Conseils d'entretien préventif</a> .....	33
<a href="#">Produits nettoyants homologués et compatibles</a> .....	33
<a href="#">Dépannage de la ceinture thoracique Polar® de contrôle de la fréquence cardiaque</a> .....	34
<a href="#">Recyclage de la batterie</a> .....	34
<a href="#">Conseils pratiques</a> .....	34
<a href="#">Mises à jour de logiciel</a> .....	35

## Garantie

<a href="#">Informations sur la garantie</a> .....	36
--	----

## Notes de publication

<a href="#">Mises à jour du manuel</a> .....	37
--	----

Life Fitness® est une marque déposée.

Gym Wipes® est une marque déposée de 2XL Corporation. PureGreen 24 est une marque commerciale de Pure Green. Polar® est une marque déposée de Polar Electro Inc.

© Copyright 2026, Life Fitness, LLC. All Rights Reserved. Life Fitness, Hammer Strength, Cybex, ICG and SCIFIT are registered trademarks of Life Fitness, LLC and its affiliated companies and subsidiaries. Disclaimer: Images and specifications are current as of the date of publication and are subject to change.

Columbia Center III - 9525 Bryn Mawr Ave., Rosemont, IL 60018 • 847-288-3300

[www.lifefitness.com](http://www.lifefitness.com) • 1028291-0006 AB • 2026

# 1. Informations supplémentaires

## Lien vers des informations complémentaires en ligne

En plus des informations contenues dans ce manuel, veuillez scanner le code QR pour obtenir des informations supplémentaires et de mises à jour.

Life FitnessAtmos Upright Bike



<https://fn.fit/AtmosUinstall>

## 2. Démarrage

### Consignes de sécurité

Le propriétaire de l'équipement doit fournir aux utilisateurs toutes les mises en garde et instructions nécessaires.

 Veuillez lire toutes les instructions avant usage.

**⚠ ATTENTION :** Toute modification apportée à cet équipement pourrait en annuler la garantie.

**⚠ AVERTISSEMENT :** Des problèmes de santé peuvent survenir en cas d'une utilisation incorrecte ou excessive de l'équipement. Life Fitness Recommande VIVEMENT aux utilisateurs de passer un examen médical complet avant d'entamer un programme d'entraînement, et tout particulièrement dans les cas suivants : antécédents familiaux d'hypertension (pression sanguine trop élevée) ou de pathologies cardiaques, utilisateurs de 45 ans ou plus, tabagisme, hypercholestérolémie (taux de cholestérol sanguin trop élevé), obésité, absence d'exercice physique depuis un an ou plus. Si, pendant l'usage de l'appareil, l'utilisateur éprouve un malaise, des vertiges, des douleurs ou des difficultés à respirer, il doit s'arrêter immédiatement.

**⚠ AVERTISSEMENT :** Pour réduire les risques de brûlures, d'incendies, de décharges électriques ou de blessures, il est essentiel de brancher chaque appareil sur une prise électrique correctement mise à la terre.

**⚠ AVERTISSEMENT :** Les systèmes de surveillance de la fréquence cardiaque peuvent être inexacts. Un exercice trop intensif peut entraîner des blessures graves, voire mortelles. En cas de malaise, interrompez immédiatement la séance d'entraînement.

**⚠ AVERTISSEMENT :** Ne pas utiliser pour des étirements et ne pas y attacher des sangles ou autres dispositifs.

**⚠ AVERTISSEMENT :** Tenir les piles hors de portée des enfants.

Certaines sangles de poitrine peuvent contenir une pile jetable.

- L'ingestion de la pile peut provoquer des blessures graves voire la mort en moins de 2 heures en raison du risque de brûlures chimiques et de perforation de l'œsophage.
  - Si vous pensez que votre enfant a avalé une pile, contactez immédiatement le centre anti-poison local pour obtenir des conseils spécifiques.
  - Contrôlez l'appareil et assurez-vous que le compartiment pour pile est bien fermé, par exemple que la vis ou toute autre fixation mécanique est bien serrée. Ne pas utiliser le produit si le compartiment n'est pas bien fermé.
  - Éliminer les piles bouton immédiatement et de manière sûre. Les piles bouton sont une source de danger.
  - Informez les tiers des risques associés aux piles bouton et de la manière dont ils doivent agir pour protéger leurs enfants.
- ⚠ AVERTISSEMENT :** Laissez une distance de 41 cm (16 po) entre la partie la plus large du vélo et les objets se trouvant de part et d'autre. Laissez un dégagement d'au moins 90 cm (3 pieds) entre l'avant ou l'arrière du vélo et les objets alentour, et d'au moins 60 cm (2 pieds) dans la direction qui permet d'accéder à l'appareil.
- ⚠ DANGER :** Pour réduire les risques de chocs électriques ou de blessures en raison des pièces mobiles, débranchez toujours les produits avant de les nettoyer ou de procéder aux tâches d'entretien.
- Life Fitness ne garantit pas que les composants utilisés dans la fabrication des produits proposés dans la bande Life Fitness sont exempts de latex. Les utilisateurs de ces produits doivent prendre toutes les précautions nécessaires pour éviter un contact accidentel qui pourrait entraîner une réaction indésirable au latex.
  - Ne faites jamais fonctionner le produit dont la fiche ou le cordon d'alimentation sont altérés ni aucun appareil qui serait tombé, aurait été endommagé ou même partiellement plongé dans l'eau. Contactez le service à la clientèle.
  - Placez l'appareil de façon à ce que l'utilisateur ait accès à la fiche du cordon d'alimentation. Assurez-vous que le cordon d'alimentation n'est pas noué ou tordu et qu'il n'est pas coincé sous un autre appareil ou sous tout autre objet.
  - Si le cordon d'alimentation électrique est endommagé, il doit être remplacé par le fabricant, par un réparateur agréé ou par une personne qualifiée afin d'éviter tout danger.
  - Pour un fonctionnement correct, suivez toujours les instructions de la console.
  - Cet appareil n'est pas destiné à être utilisé par des personnes ou des enfants présentant des capacités physiques, sensorielles ou mentales réduites, ou un manque d'expérience et de connaissances, sauf en cas de supervision ou d'instructions relatives à son utilisation par une personne responsable de leur sécurité.
  - N'utilisez pas ce produit à l'extérieur, près d'une piscine ou dans des endroits très humides.
  - N'utilisez jamais le produit avec les ouvertures d'air bloquées. Maintenez les bouches d'aération exemptes de peluches, de cheveux ou de toute autre obstruction.
  - N'introduisez jamais d'objet dans les ouvertures de cet appareil. Si un objet tombe dans l'appareil, mettez ce dernier hors tension, débranchez le cordon d'alimentation et récupérez l'objet avec précaution. Si vous ne pouvez pas l'atteindre, contactez le service d'assistance à la clientèle.

- Ne placez jamais de liquides d'aucune sorte directement sur l'appareil, sauf si vous disposez d'un support ou d'un plateau pour accessoires. Nous vous recommandons de n'utiliser que des récipients pourvus d'un couvercle.
- N'utilisez pas ces produits avec les pieds nus. Portez toujours des chaussures. Portez des chaussures à semelles en caoutchouc ou antidérapantes. N'utilisez pas de chaussures à talon, à semelle en cuir, à crampons ou à pointes. Assurez-vous qu'aucun caillou ne s'est incrusté dans les semelles.
- Éloignez les vêtements amples, les lacets de chaussure et les serviettes des parties mobiles de l'appareil.
- Ne placez pas les mains à l'intérieur ou sous l'appareil. Ne le faites pas basculer sur le côté durant son fonctionnement.
- Cet équipement n'est pas destiné à être utilisé par les enfants. Tenez les enfants âgés de moins de 14 ans à l'écart de la machine.
- Ne laissez aucune personne gêner l'utilisateur ou le fonctionnement de l'appareil pendant l'exercice.
- Laissez les consoles LCD s'adapter à la température ambiante pendant une heure avant de brancher l'appareil et de l'utiliser.
- Life Fitness recommande de débrancher le produit quand il n'est pas utilisé. Débranchez-le systématiquement après son utilisation et avant l'ajout et le retrait de pièces.
- Utilisez cet équipement uniquement aux fins auxquelles il est destiné et de la manière décrite dans le présent manuel. N'utilisez pas d'accessoires non recommandés par le fabricant.
- Les équipements autonomes doivent être placés sur une base plane, stable et horizontale.
- Ne vous mettez pas debout ni assis sur les caches en plastique.
- Montez et descendez avec précaution du vélo. Utilisez les poignées fixes lorsque vous avez besoin de renforcer votre équilibre.
- Lisez les avertissements sur chaque produit avant de commencer à vous entraîner.
- Si certaines étiquettes d'avertissement sont manquantes ou endommagées, contactez immédiatement le service d'assistance à la clientèle. Nous vous en fournirons de nouvelles. Les étiquettes d'avertissement sont expédiées avec les appareils et doivent être installées avant utilisation de ces derniers. Life Fitness n'est pas responsable des étiquettes manquantes ou endommagées.

## Stabilisation du vélo droit

Lisez le manuel dans sa totalité avant d'installer le vélo. Une fois toutes les Instructions de Sécurité suivies, déplacez l'appareil à l'endroit où vous souhaitez l'utiliser. Laissez un dégagement d'au moins 0,6 m (2 pi) dans la direction qui permet d'accéder à l'appareil, et 1 m (3 pi) entre l'avant et l'arrière du vélo et les objets alentour.

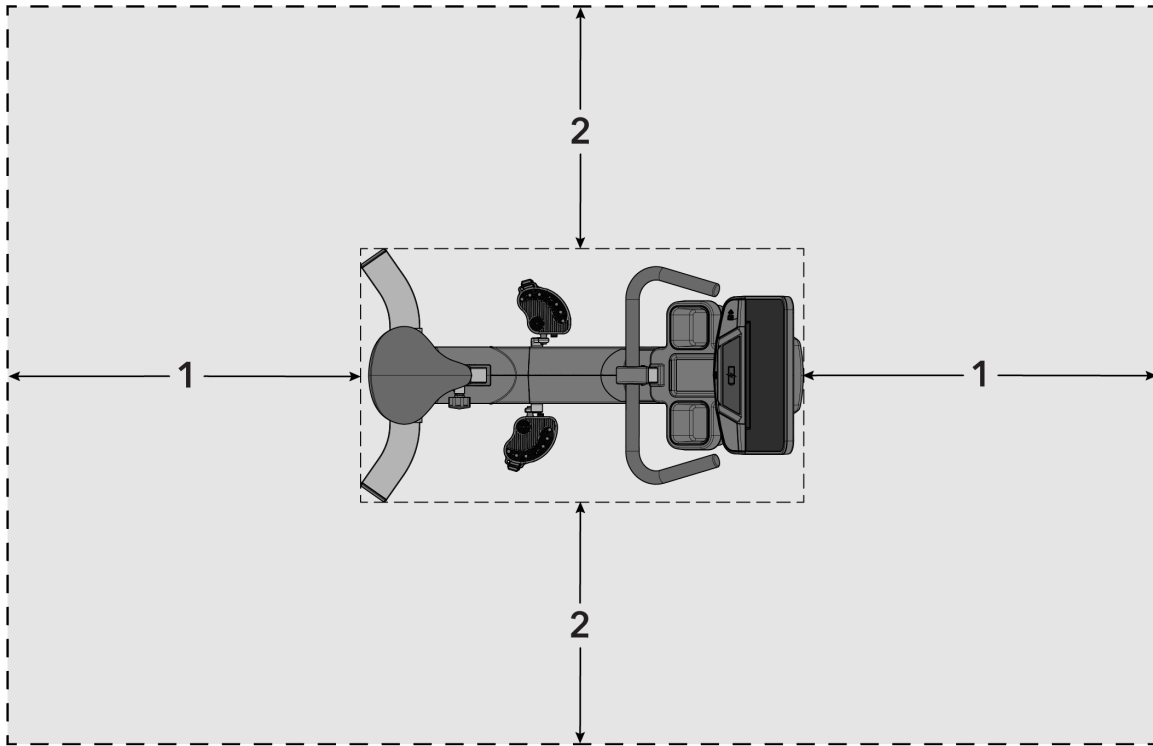

1	3 pi. / 1 m
2	2 pi. / 0,6 m

Après avoir mis l'appareil en place, essayez de le faire basculer d'un côté à l'autre pour vérifier sa stabilité. Le moindre jeu indique qu'il doit être mis à niveau. Déterminez le pied qui ne repose pas complètement sur le sol. Desserrez le contre-écrou à l'aide d'une clé M17, puis faites tourner le pied de mise de niveau pour l'abaisser. Vérifiez que l'unité est stable. Recommencez le réglage jusqu'à ce qu'il soit parfaitement stable. Une fois le réglage terminé, resserrez le contre-écrou sur la barre de stabilisation.

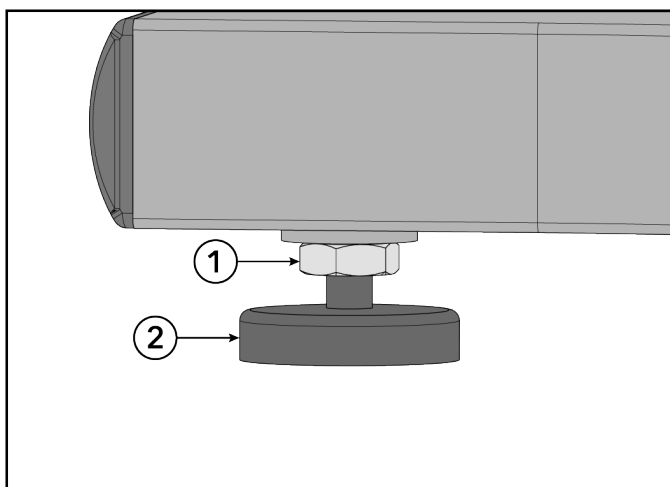

Élément	Description	Qté
1	Contre-écrou	4
2	Patin	4

## Exigences en matière d'alimentation électrique (applicable aux unités utilisant une alimentation électrique externe)

- Les appareils équipés des consoles SL disposent d'une alimentation propre. Une alimentation électrique externe en option est disponible à l'achat.
- Les appareils équipés de consoles SE4 nécessitent une alimentation électrique de 24 VCC.

**⚠ AVERTISSEMENT :** Utilisez uniquement la brique et le cordon d'alimentation fournis. N'utilisez aucune modification pour brancher sur une prise à deux fiches. Le produit doit être branché sur une prise à trois fiches adaptée.

Console	Tension électrique	Fréquence	Tension de sortie	Intensité de sortie
SL	95 - 264 VCA	47 - 63 Hz	24 VCC	2,5 A
SE4	95 - 264 VCA	47 - 63 Hz	24 VCC	3,75 A

Tension de prise	Prise et coupe-circuit de la gamme commerciale (ampères)	Prise et coupe-circuit des gammes grand public/domicile (ampères)
120 VCA	20 (pas plus de 8 vélos par coupe-circuit pour SL ; 4 vélos par coupe-circuit pour SE4)	15 (pas plus de 8 vélos par coupe-circuit pour SL ; 4 vélos par coupe-circuit pour SE4)
230 VCA	12 (pas plus de 8 vélos par coupe-circuit pour SL ; 4 vélos par coupe-circuit pour SE4)	12 (pas plus de 8 vélos par coupe-circuit pour SL ; 4 vélos par coupe-circuit pour SE4)

**REMARQUE :** Ne modifiez pas la fiche fournie avec l'appareil. Faites installer une prise électrique appropriée par un électricien qualifié si la prise existante ne convient pas.

**REMARQUE :** Assurez-vous que le cordon d'alimentation est correctement branché à l'unité de base. Un branchement lâche peut empêcher l'appareil de recevoir une alimentation externe.

### Vérifiez l'alimentation de la console

La console SL est alimentée par une batterie rechargeable de 6 volts. Vérifiez la batterie en appuyant sur le bouton GO. La console doit émettre un bip et s'allumer. La console affichera le logo Life Fitness. Si une invite n'apparaît pas, montez sur l'appareil et commencez à pédaler. La console devrait alors s'allumer et permettre la configuration d'un exercice. Pédalez 10 à 20 minutes à 50 tr/min, ou plus vite, pendant une séance d'entraînement pour une charge optimale de la batterie. Le mouvement des pédales pendant les exercices maintient la batterie chargée. Une alimentation externe en option peut être utilisée. Si l'appareil est alimenté par une source externe, la recharge de la batterie est automatique et il n'est pas nécessaire de pédaler. Utilisez uniquement l'alimentation électrique fournie par Life Fitness pour éviter tout fonctionnement non sécurisé.

### Option d'alimentation externe / Source d'alimentation externe

La fonction d'alimentation externe optionnelle du vélo permet à la console d'être alimentée par une source électrique externe. Cela élimine la nécessité de pédaler à une vitesse minimale pour fournir une alimentation constante à la console. Grâce à cette option, l'utilisateur qui emploie le vélo pour faire de la rééducation peut pédaler à une vitesse inférieure au minimum sans que la console ne s'éteigne.

Branchez le cordon secteur à la prise d'alimentation externe à l'avant du vélo. Branchez le cordon sur une prise électrique CA. Pour un fonctionnement sans danger, n'utilisez que la source d'alimentation externe fournie par Life Fitness.

**⚠ ATTENTION :** Les connecteurs doivent pouvoir facilement être insérés sur les prises de courant. Forcer une connexion risque d'endommager le connecteur cylindrique et/ou la prise et peut annuler la garantie de l'appareil. Si le connecteur cylindrique de l'alimentation électrique ne s'introduit pas facilement dans la prise, cela signifie que l'alimentation électrique n'est pas celle qui doit être utilisée.

La fonction d'assistance électrique nécessite un kit en option. Contactez le service Life Fitness clientèle pour commander le kit.

### 3. Aperçu du produit

#### Caractéristiques de l'appareil

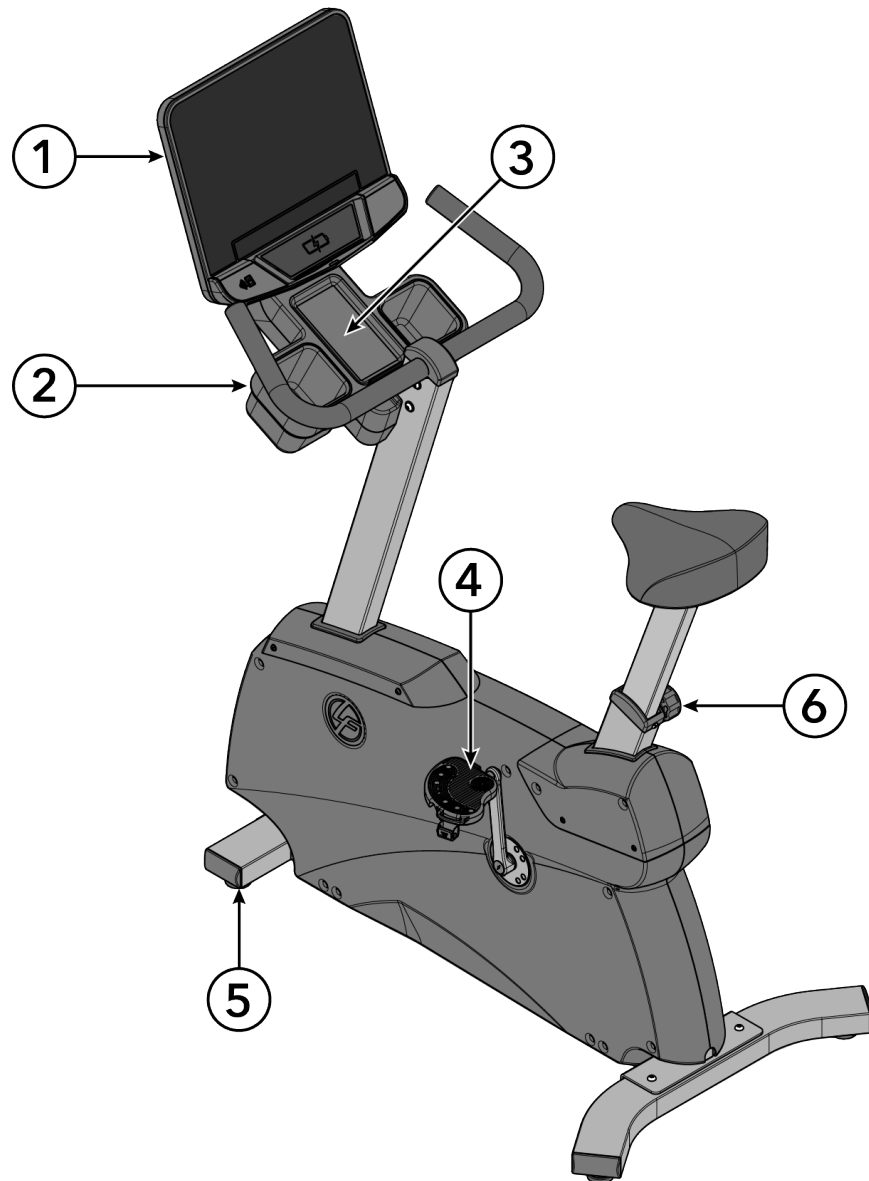

Élément	Description	Qté
1	Console	1
2	Porte-gobelet	2
3	Plateau d'accessoires	1
4	Pédale	2
5	Patin	4
6	Molette de réglage de la selle	1

**REMARQUE :** Console SE4 illustrée à titre de référence.

# Étiquettes du produit

## Conformité / Numéro de série



## Position des étiquettes

**IMPORTANT :** Vérifiez que toutes les étiquettes / décalques indiqués sont placés sur le produit et à l'endroit indiqué. Remplacer les étiquettes manquantes ou endommagées.

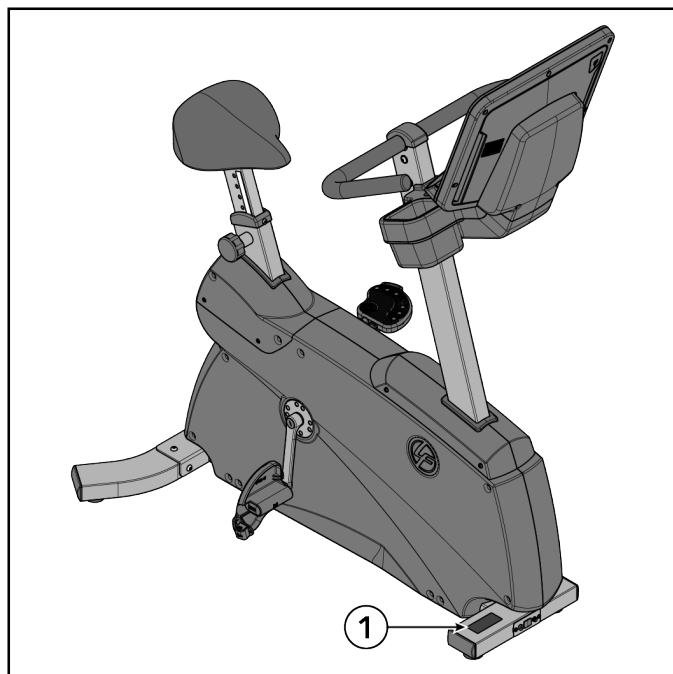

Élément	Description	Qté
1	Étiquette, conformité, consommation et commerce	1

## Branchements

Les prises de branchements suivantes sont situées à l'avant du vélo.

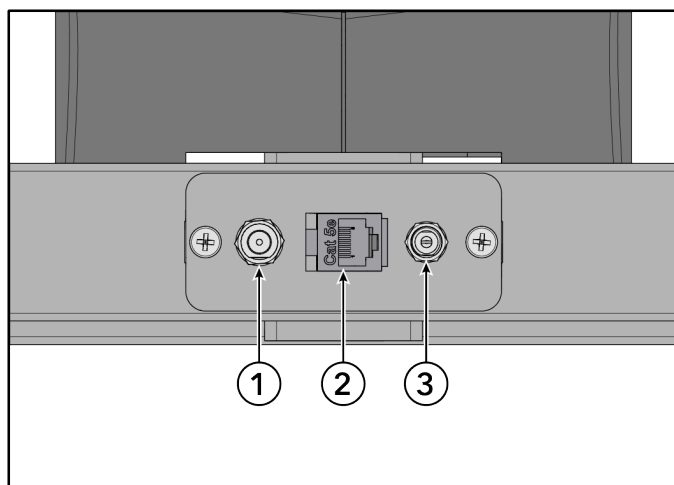

Élément	Description
1	Câble coaxial
2	Réseau/Ethernet CAT5e
3	Alimentation électrique

## Réglage du siège

Comme pour toute activité à vélo, il est important de bien régler le siège. Si le siège est trop bas, les genoux et les quadriceps sont soumis à des efforts excessifs. Si le siège est trop éloigné, l'action pour atteindre les pédales irrite les pieds, les chevilles et les genoux.

Asseyez-vous et placez l'avant de la plante des pieds sur les pédales. La bonne position est celle qui permet d'atteindre le point le plus éloigné sans bloquer les genoux ni bouger sur le siège, ni tirer sur les hanches. Les genoux doivent être légèrement fléchis lorsque les jambes sont au point d'extension maximale.

Si le siège doit être réglé, démontez le vélo et tirez sur le bouton de réglage du siège situé sur le côté du tube de selle. Montez ou descendez ce tube afin d'obtenir la hauteur voulue, puis relâchez le bouton. Vérifiez la distance du siège une nouvelle fois et réglez-le si nécessaire.

**⚠ ATTENTION :** Ne tentez pas de régler le siège pendant que vous pédalez ou que vous êtes assis. Vous pourriez vous blesser ou créer une situation d'inconfort pendant votre entraînement.

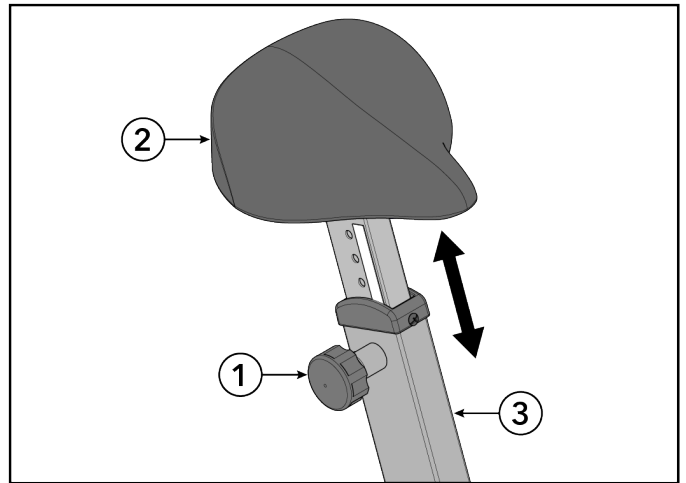
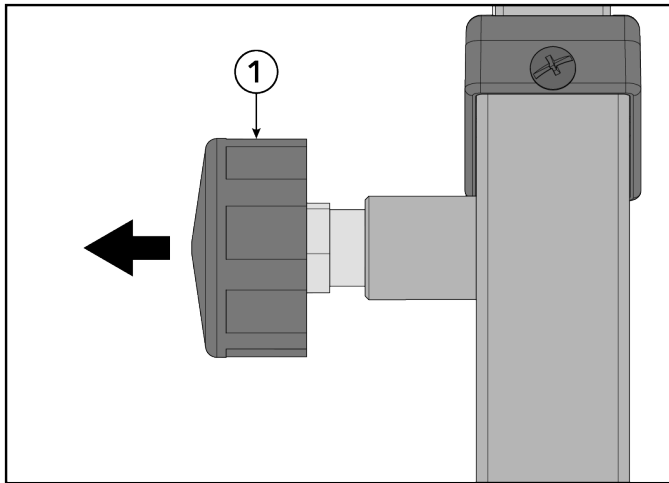

Élément	Description	Qté
1	Molette de réglage de la selle	1
2	Selle	1
3	Tube de selle	1

## Réglage des courroies cale-pieds

Les courroies des pédales servent de cale-pieds pendant l'exercice. Elles doivent être assez serrées pour empêcher les chaussures de glisser pendant le pédalage, sans pour autant comprimer les pieds. L'utilisateur doit essayer et régler les courroies avant tout exercice.

D'une main, tenez la boucle vers le haut pour desserrer la courroie striée. De l'autre, tirez sur la courroie striée par le dessous de la boucle. Posez le pied sur la pédale. Passez la courroie striée au-dessus du pied pour déterminer la longueur nécessaire. En tenant la boucle vers le haut, enfitez la courroie striée dans la boucle et choisissez la fente appropriée. Relâchez la boucle pour fixer la position.

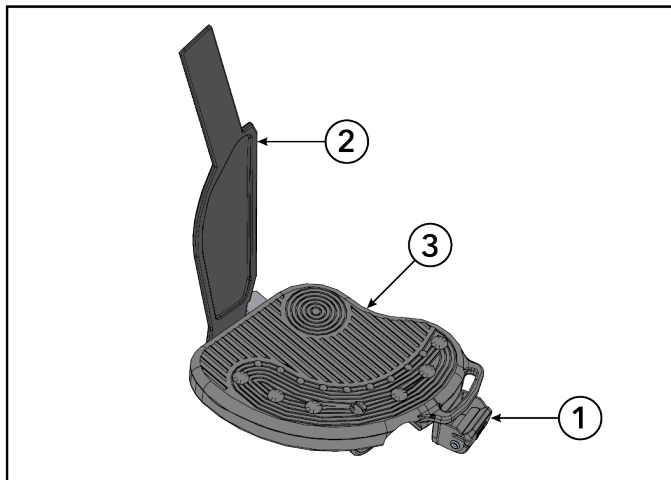

Élément	Description	Qté
1	Boucle de la courroie	2
2	Courroie	2
3	Pédale	2

## 4. Assemblage

### Lien vers des informations complémentaires en ligne

En plus des informations contenues dans ce manuel, veuillez scanner le code QR pour obtenir des informations supplémentaires et de mises à jour.

Life FitnessAtmos Upright Bike



<https://fn.fit/AtmosUinstall>

## Visserie

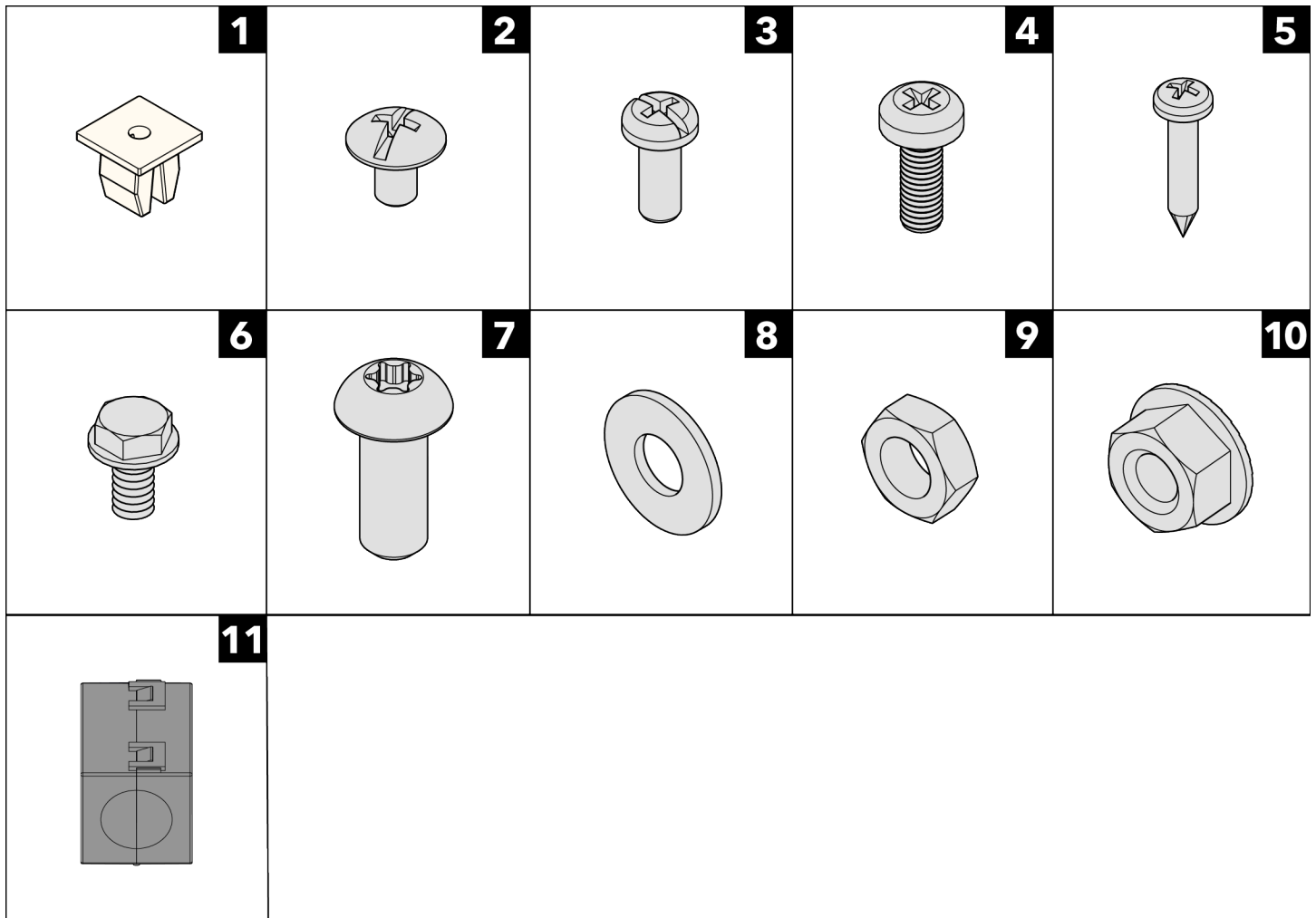

Élément	Description	Qté
1	Passe-fil	5
2	Vis, patin HD M4 x 0,7-6 mm	2
3	Vis, PHL 5 mm 0,8 x 12 mm	4
4	VIS : M5 X 0,8 X 14, PHL, PAN, MS, ST, ZN	5
5	Vis : M4,2 x 0,7 6G6G x 19, DIN, PHL, PAN, AB, ST, ZB	5
6	Vis, n° 10 x 6 UNS, HXW, L, B, ST, GR	1
7	Vis, M8 x 1,25 6G6H x 20, BUT, TRX, CS, ST, ZB	12
8	Rondelle, butée de siège	12
9	Écrou, siège MTG	4
10	Écrou, M8 x 1,25-6H, Hex, Lock, Zinc, Classe 10	4
11	Ferrite ; suppression, boîtier central	1

## **Outils nécessaires**

- Clé à douille de 8 mm
- Clé à douille de 13 mm
- Clé à pédale de 15 mm
- Clé Torx T40
- Tournevis cruciforme
- Tournevis dynamométrique
- Clé dynamométrique
- Couteau utilitaire

**REMARQUE :** N'utilisez PAS de visseuse à percussion pour installer les pièces.

## Procédure d'assemblage

Cette procédure nécessite deux personnes.

**CONSEIL :** Veuillez lire minutieusement et comprendre toutes les instructions avant l'assemblage de l'appareil. Vérifiez méticuleusement tous les éléments. En cas de dommages, consultez la section Service à la clientèle quant à la bonne procédure pour retourner, remplacer ou recommander des pièces.

### Déballez la monocolonne.

Les câbles d'alimentation et de communication de la base sont pré-acheminés à travers la monocolonne.

Posez la monocolonne sur un côté du châssis.

**IMPORTANT :** Ne pincez pas et ne tordez pas les câbles lorsque vous manipulez la monocolonne.

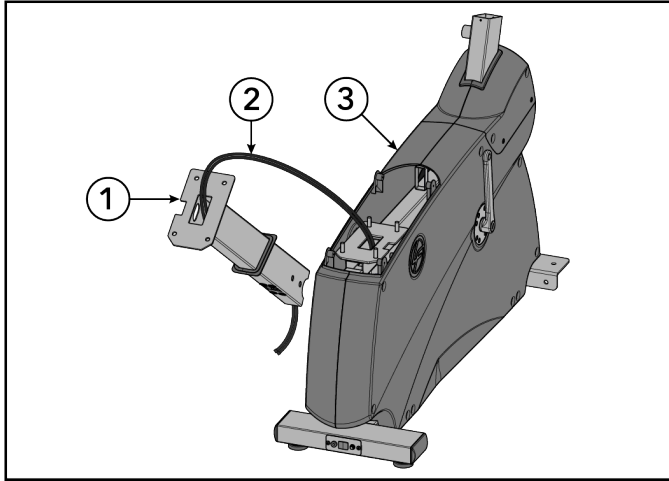

Élément	Description	Qté
1	Colonne centrale	1
2	Câbles	2
3	Base	1

### Installez le stabilisateur arrière

1. Installer les vis et les rondelles fixant le haut du stabilisateur arrière au cadre de base à l'aide d'une clé Torx T40.

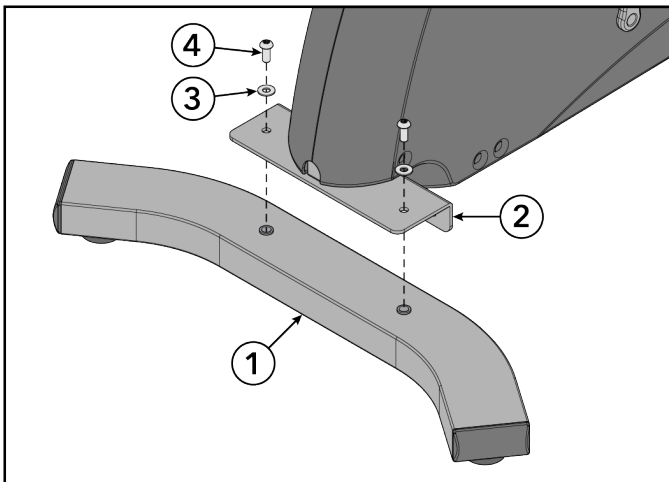

Élément	Description	Qté
1	Stabilisateur arrière	1
2	Châssis	1
3	Rondelle, butée de siège	2
4	Vis, M8 x 1,25 6G6H x 20, BUT, TRX, CS, ST, ZB	2



Serrez la visserie à la main.

2. Installer les vis et les rondelles fixant le côté du stabilisateur arrière au cadre de base à l'aide d'une clé Torx T40.

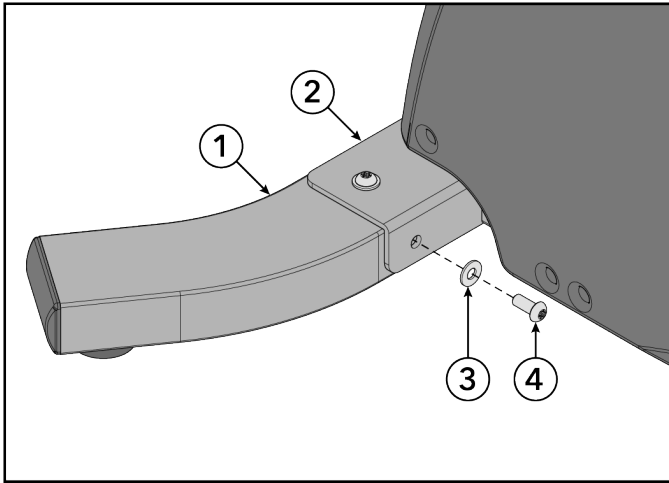

Élément	Description	Qté
1	Stabilisateur arrière	1
2	Châssis	1
3	Rondelle, butée de siège	2
4	Vis, M8 x 1,25 6G6H x 20, BUT, TRX, CS, ST, ZB	2



Serrez la visserie à la main.

3. Serrez les vis sur le côté du stabilisateur arrière à 25 pi-lb / 34 Nm.
4. Serrez les vis sur le haut du stabilisateur arrière à 25 pi-lb / 34 Nm.

### Installez le siège

1. Desserrer la vis dans le tube de selle à l'aide d'un tournevis cruciforme.

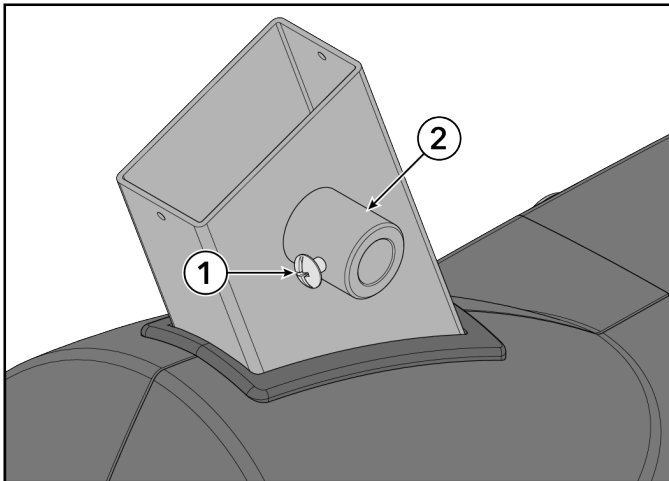

Élément	Description	Qté
1	Vis, patin HD M4 x 0,7-6 mm	1
2	Tube de selle	1

2. Vissez le bouton de réglage de la selle dans le tube de selle jusqu'à ce que la surface large du bouton affleure la paroi intérieure du tube.

**REMARQUE :** Appliquez de la graisse au lithium blanche sur les filets du bouton de réglage de la selle.

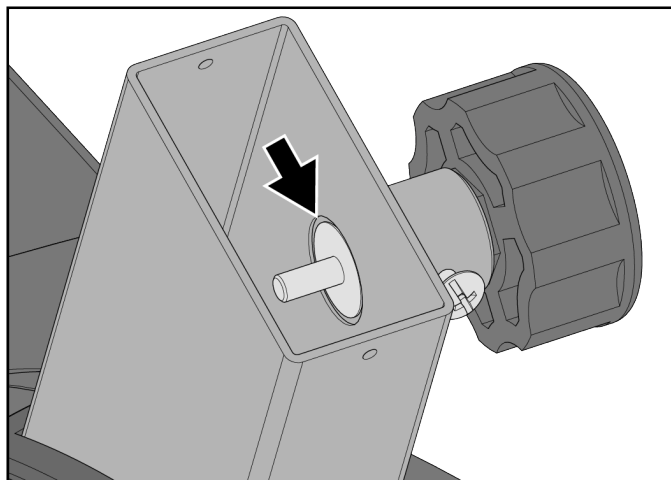
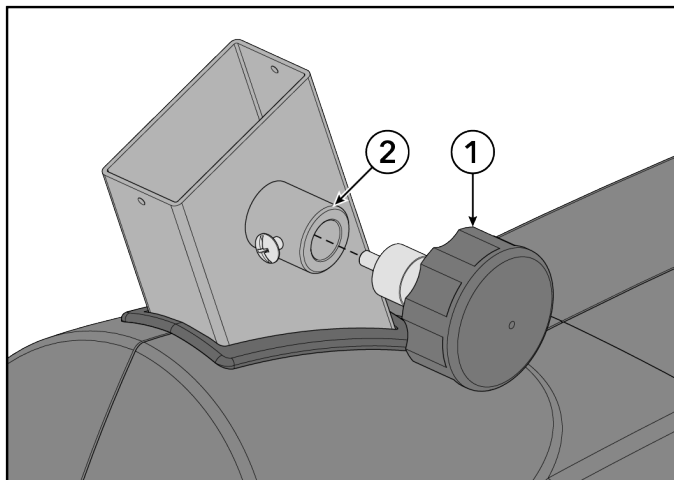

Élément	Description	Qté
1	Molette de réglage de la selle	1
2	Tube de selle	1

3. Serrez la vis jusqu'à ce qu'elle touche le bouton de réglage de la selle, puis desserrez-la d'environ un demi-tour.

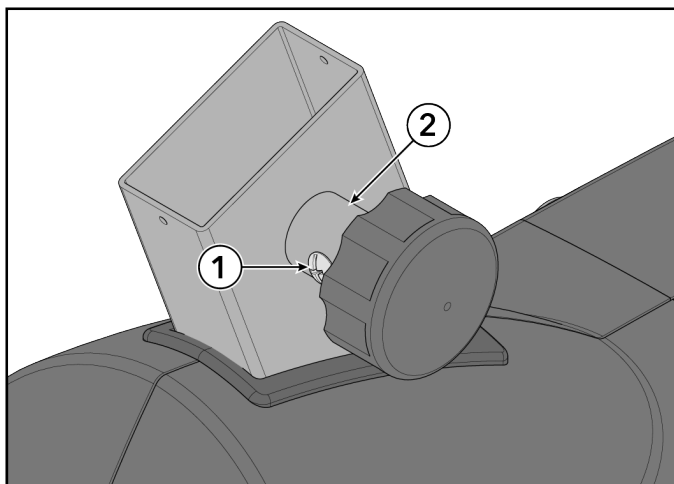

Élément	Description	Qté
1	Vis, patin HD M4 x 0,7-6 mm	1
2	Tube de selle	1

4. Installez les écrous et les rondelles qui fixent la selle à la tige de selle à l'aide d'une clé à douille de 13 mm.

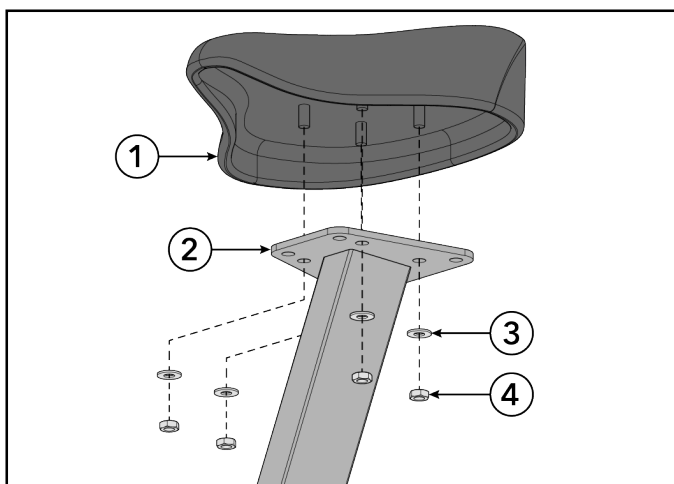

Élément	Description	Qté
1	Selle	1
2	Support de la selle	1
3	Rondelle, butée de siège	4
4	Écrou, siège MTG	4



Serrez la visserie à un couple de 25 pi-lb / 34 Nm.

5. Tirez sur le bouton de réglage de la selle et faites glisser la tige de selle vers le bas du tube de selle.

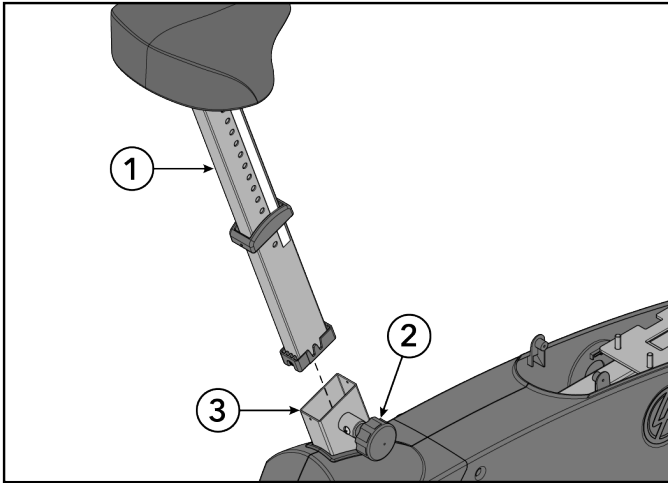

Élément	Description	Qté
1	Support de la selle	1
2	Molette de réglage de la selle	1
3	Tube de selle	1

6. À l'aide d'un tournevis cruciforme, serrez les vis qui fixent le capuchon de selle au tube de selle.

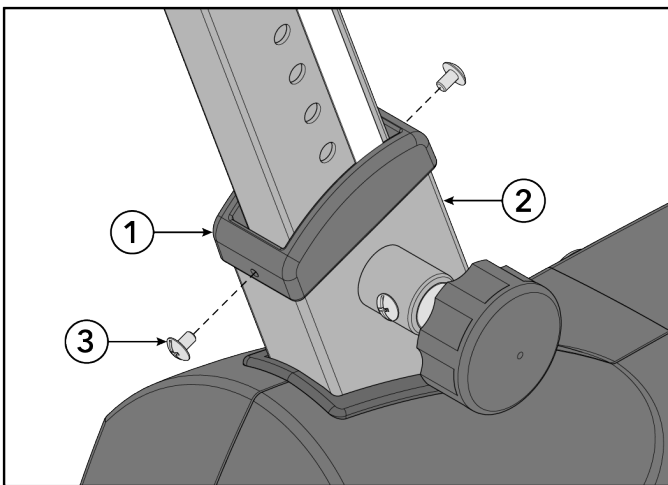

Élément	Description	Qté
1	Capuchon de selle	1
2	Tube de selle	1
3	Vis, patin HD M4 x 0,7-6 mm	2



Serrer la visserie à 13 po/lb / 1,5 Nm.

## Installez les câbles SE4

La procédure suivante décrit comment installer les câbles de la console SE4. Si vous installez une console SL, passez à la section [Installation de la monocolonne](#).

1. Basculez l'unité sur le côté.

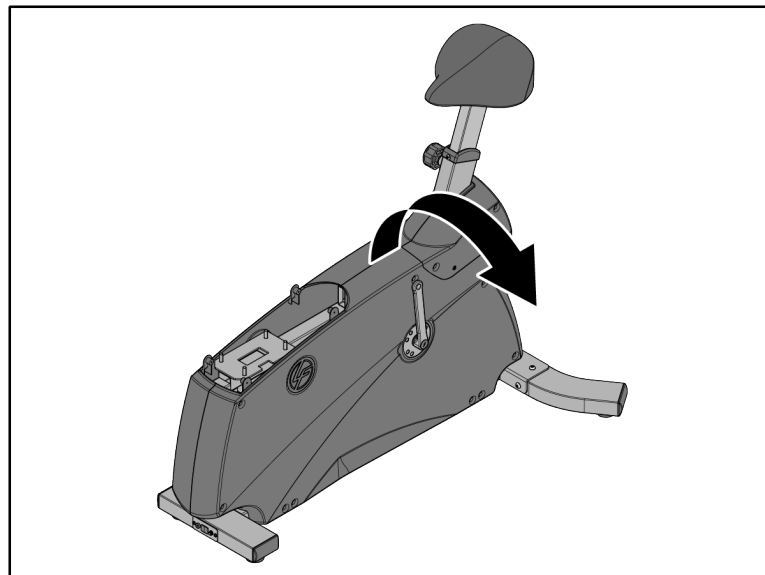

2. Retirez la vis qui fixe le panneau de connexion au châssis à l'aide d'un tournevis cruciforme.

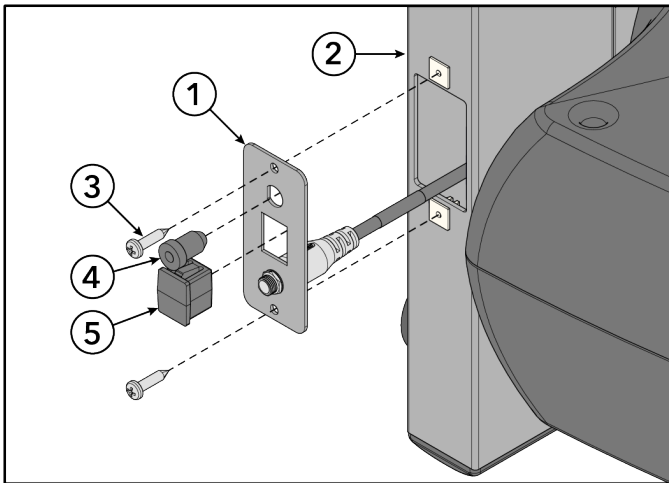

Élément	Description	Qté
1	Panneau de connexion	1
2	Châssis	1
3	Vis, PHL PAN M5 x 0,8-12	2
4	Fiche, câble COAXIAL	1
5	Fiche, prise RJ45	1

3. Retirez les fiches du panneau de connexion.  
 4. Faites passer les câbles SE4 par le trou situé à l'avant de la colonne unique et sortez-les par le bas.

**CONSEIL :** Un fil de traction est préinstallé dans le cadre pour faciliter l'installation des câbles SE4. Enroulez le fil de traction autour des extrémités des câbles SE4 et tirez depuis l'autre extrémité pour installer les câbles à travers le cadre.

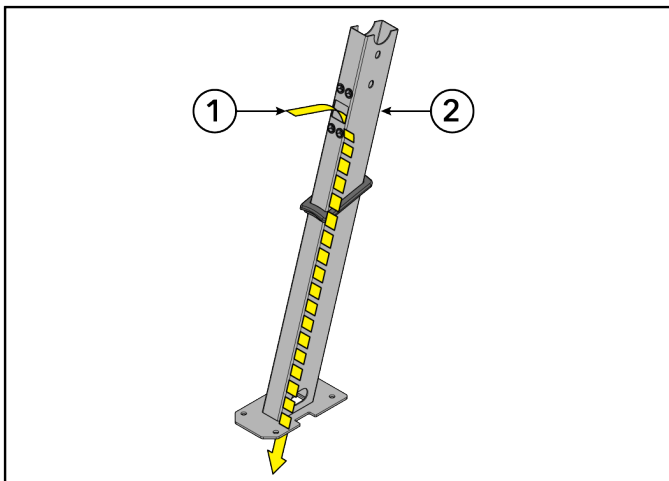

Élément	Description	Qté
1	Câbles (CAT5e et COAX)	2
2	Colonne centrale	1

5. Passez les câbles SE4 vers le bas, dans le trou du châssis et vers l'extérieur à travers le trou du panneau de connexion.

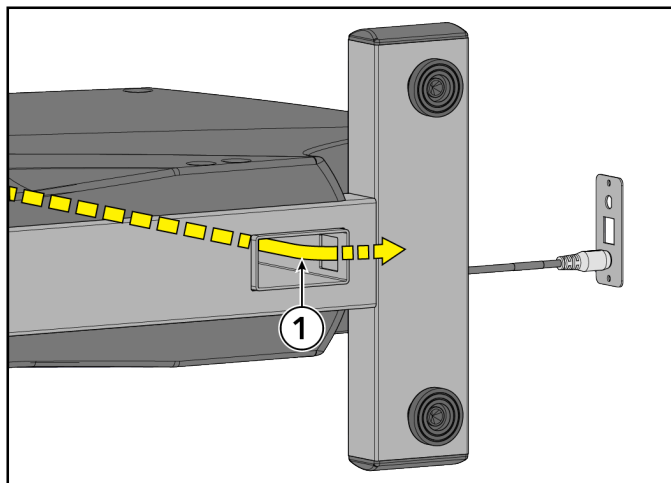
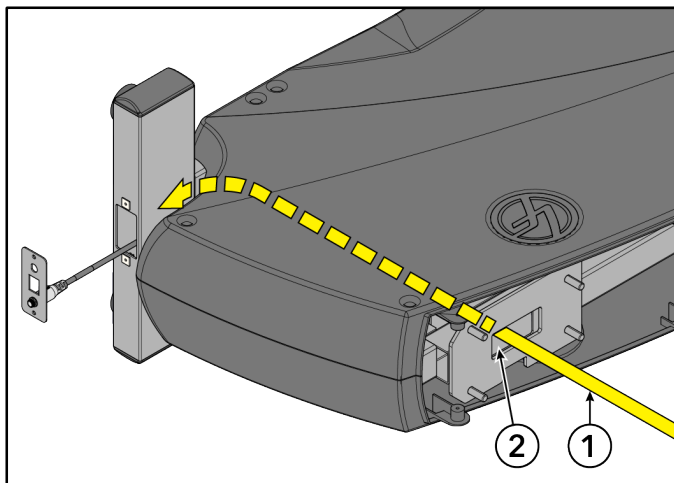

Élément	Description	Qté
1	Câbles (CAT5e et COAX)	2
2	Châssis	1

6. Branchez les câbles dans les coupleurs. Insérez les coupleurs dans le panneau de connexion.

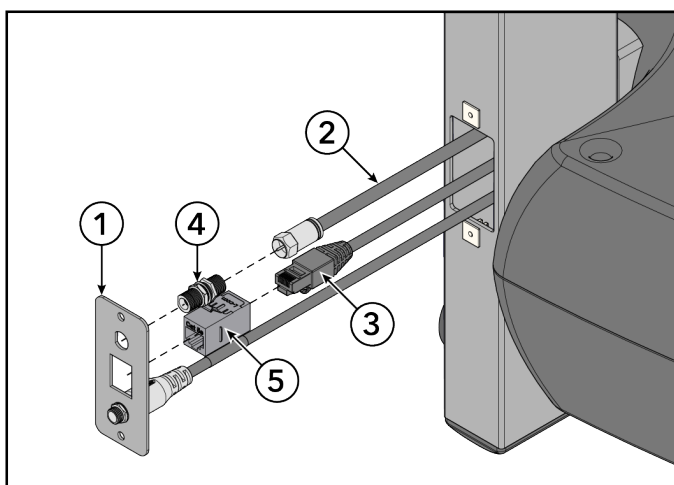

Élément	Description	Qté
1	Panneau de connexion	1
2	Câble, COAX	1
3	Câble, CAT5e	1
4	Coupleur, COAX	1
5	Coupleur, CAT5e	1

7. Installez les vis qui fixe le panneau de connexion au châssis à l'aide d'un tournevis cruciforme.

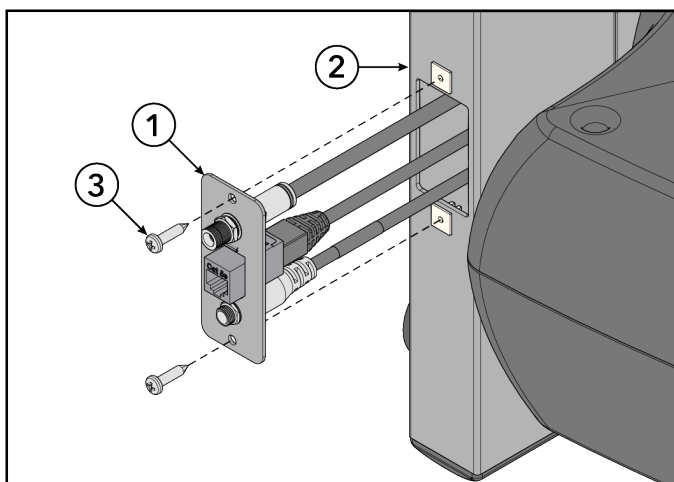

Élément	Description	Qté
1	Panneau de connexion	1
2	Châssis	1
3	Vis, PHL PAN M5 x 0,8-12	2



Serrer la visserie à 13 po/lb / 1,5 Nm.

8. Tirer tout le câble excédentaire vers le haut de la monocolonne.

9. Redresser l'unité.

**REMARQUE :** Veiller à maintenir les câbles afin qu'ils ne ressortent pas par la monocolonne.

## Installer la colonne centrale

1. Installez les écrous fixant la colonne unique au châssis de base à l'aide d'une clé à douille de 13 mm.

**AVERTISSEMENT :** Évitez de laisser tomber des pièces entre le châssis de base et les carénages latéraux principaux !

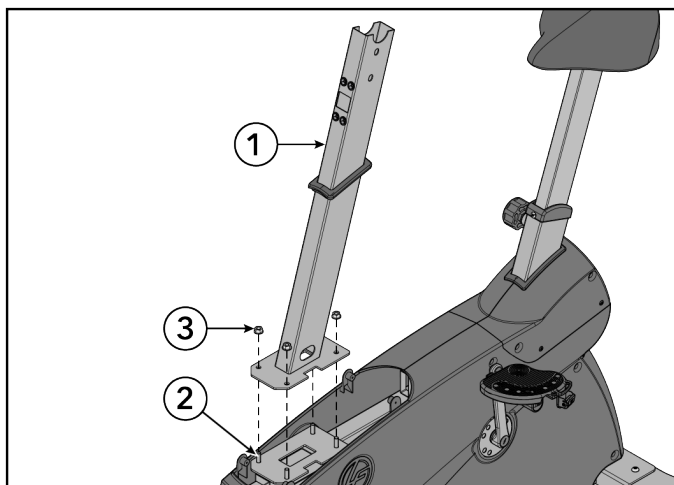

Élément	Description	Qté
1	Monocolonne	1
2	Châssis	1
3	Écrou, M8 x 1,25-6H, Hex, Lock, Zinc, Classe 10	4



Serrez la visserie à un couple de 25 pi-lb / 34 Nm.

2. Alignez le joint entre les carénages supérieurs avant. Pressez les carénages avant supérieurs l'un contre l'autre.

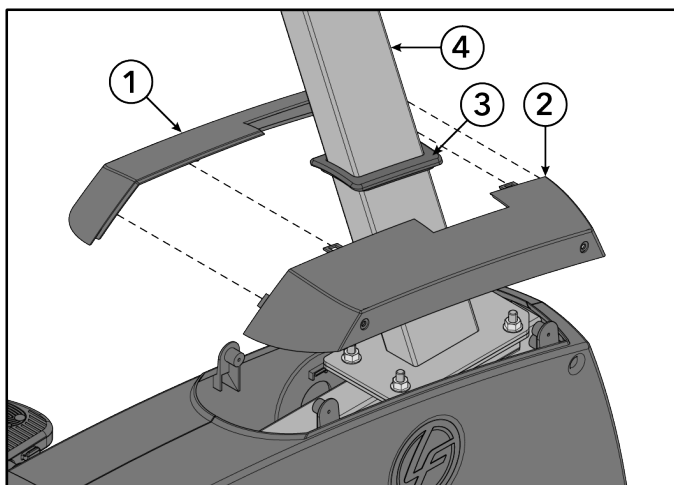

Élément	Description	Qté
1	Carénage avant supérieur, gauche	1
2	Carénage avant supérieur, droit	1
3	Joint	1
4	Monocolonne	1

3. Faites glisser les carénages avant supérieurs et le joint vers le bas de la monocolonne.
4. Installez les vis fixant les carénages avant supérieurs aux carénages latéraux principaux à l'aide d'un tournevis cruciforme.

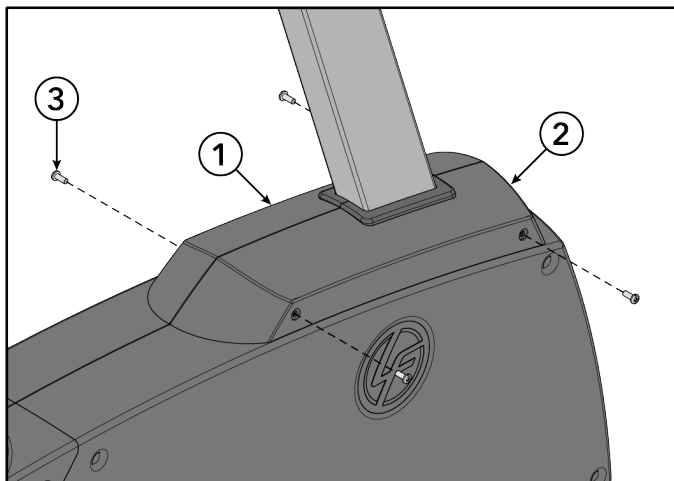

Élément	Description	Qté
1	Carénage avant supérieur, gauche	1
2	Carénage avant supérieur, droit	1
3	Vis, PHL 5 mm 0,8 x 12 mm	4



Serrer la visserie à 13 po/lb / 1,5 Nm.

## Installer le châssis de console

1. Couper les attaches qui maintiennent les câbles ensemble.
2. Acheminez les câbles vers le haut de la console soudée.

**REMARQUE :** Enroulez le fil de traction autour des extrémités des câbles pour faciliter leur acheminement.

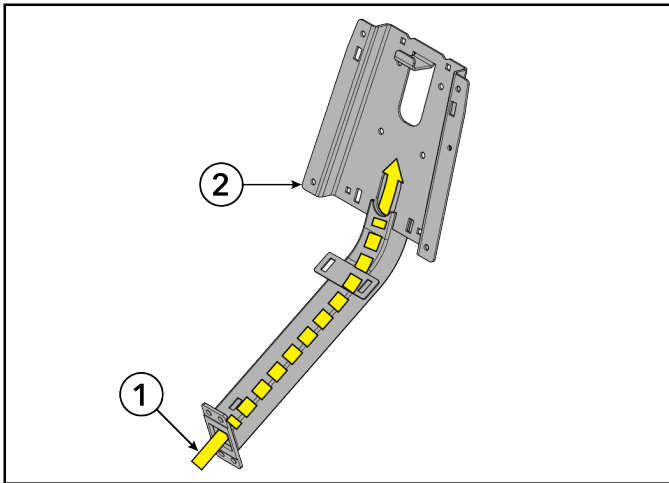

Élément	Description	Qté
1	Câbles	-
2	Châssis de la console	1

**REMARQUE :** Le câble de masse passe par la soudure de la console et ressort à l'arrière.

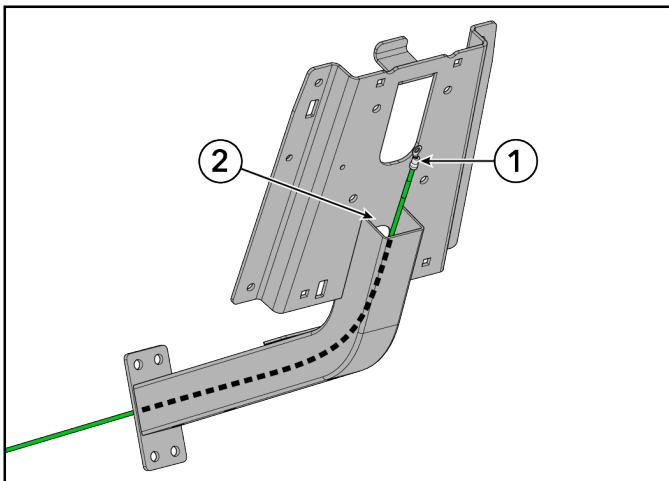

Élément	Description	Qté
1	Câble de masse	1
2	Châssis de la console	1

3. Installez les vis qui fixent la soudure de la console à la colonne unique à l'aide d'une clé Torx 40

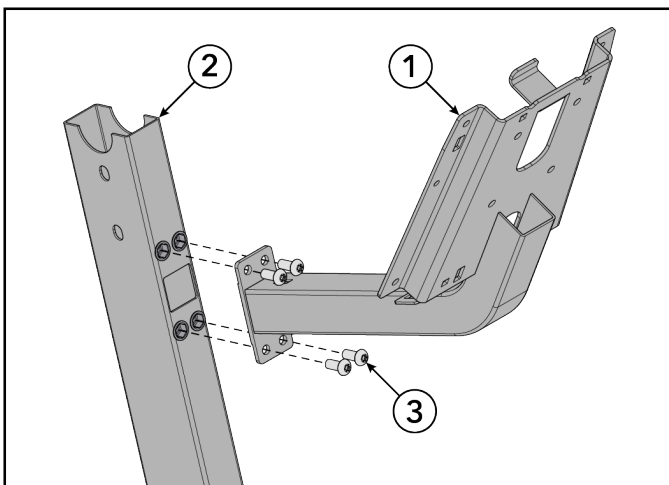

Élément	Description	Qté
1	Châssis de la console	1
2	Colonne centrale	1
3	Vis, M8 x 1,25 6G6H x 20, BUT, TRX, CS, ST, ZB	4



Serrez la visserie à un couple de 25 pi-lb / 34 Nm.

4. Appuyez le cache du plateau supérieur dans la structure soudée de la console.

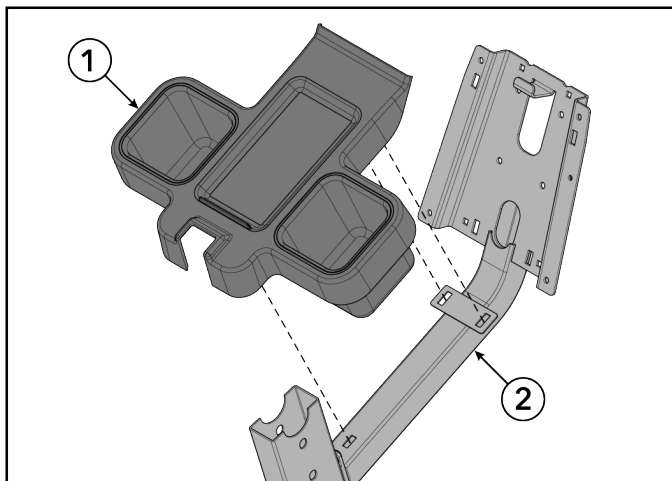

Élément	Description	Qté
1	Carénage supérieur du plateau	1
2	Châssis de la console	1

5. Introduisez les passe-fils dans les deux trous situés au bas du châssis de la console.

6. Installer les vis fixant le carénage supérieur au châssis de console à l'aide d'un tournevis cruciforme.

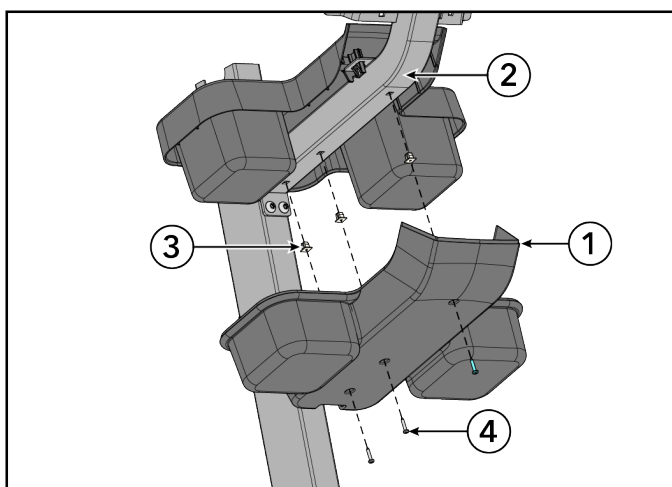

Élément	Description	Qté
1	Carénage inférieur du plateau	1
2	Châssis de la console	1
3	Passe-fil	3
4	Vis : M4,2 x 0,7 6G6G x 19, DIN, PHL, PAN, AB, ST, ZB	3



Serrer la visserie à 13 po/lb / 1,5 Nm.

7. Installez la vis fixant le câble de masse à la console soudée à l'aide d'une clé à douille de 8 mm.

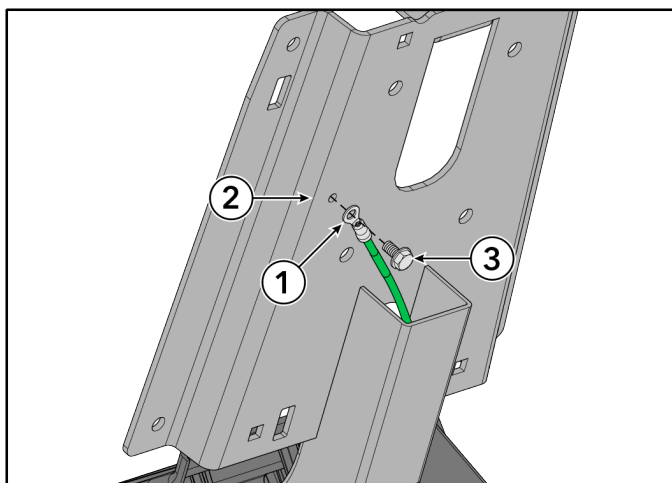

Élément	Description	Qté
1	Câble de masse	1
2	Châssis de la console	1
3	Vis, n° 10 x 6 UNS, HXW, L, B, ST, GR	1



Serrez la visserie à 2,6 pi-lb / 3,5 Nm.

## Installez le guidon

Installez les vis et les rondelles qui fixent l'ensemble du guidon à la colonne monobloc à l'aide d'une clé Torx T40.

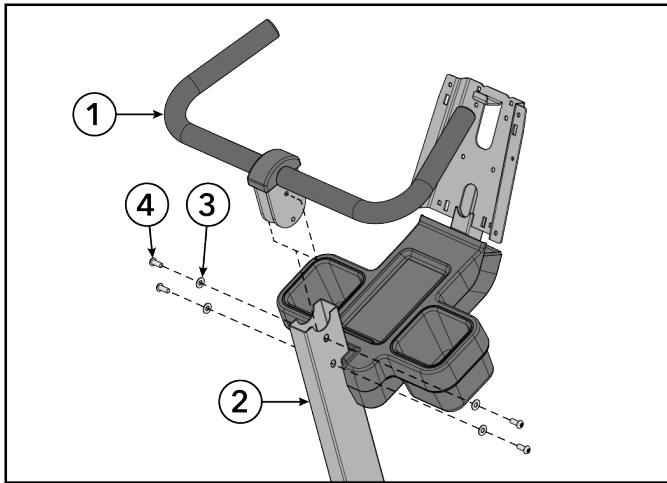

Élément	Description	Qté
1	Guidon	1
2	Colonne centrale	1
3	Rondelle, butée de siège	4
4	Vis, M8 x 1,25 6G6H x 20, BUT, TRX, CS, ST, ZB	4



Serrez la visserie à un couple de 25 pi-lb / 34 Nm.

## Installation de la ferrite

Assemblez la ferrite au câble d'alimentation de base et au câble de signal de base au bas de la soudure de la console.

### Ferrite

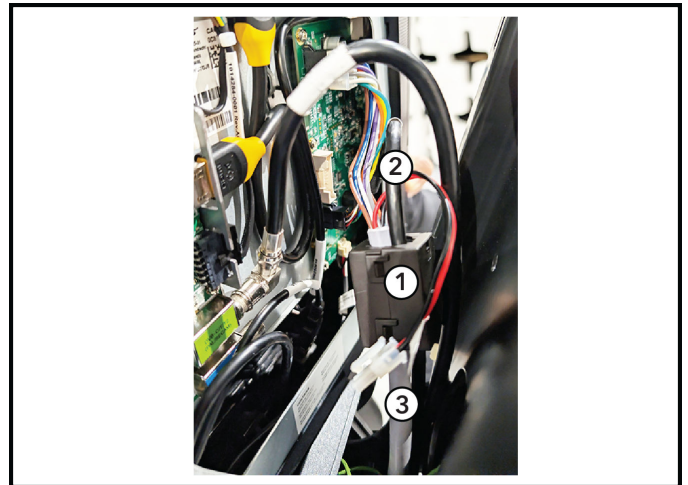
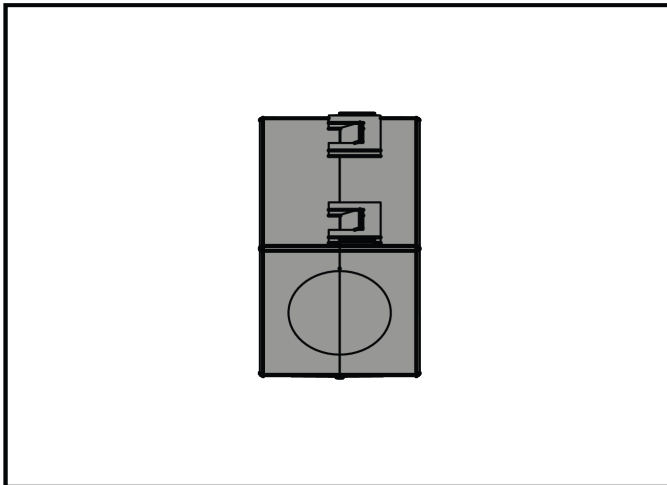

Élément	Description	Qté
1	Ferrite : suppression, boîtier central	1
2	Câble, console à base, signal	1
3	Câble, console à base, alimentation	1

## Branchements de la base à la console

Branchez les câbles de la base à la console.

### SL

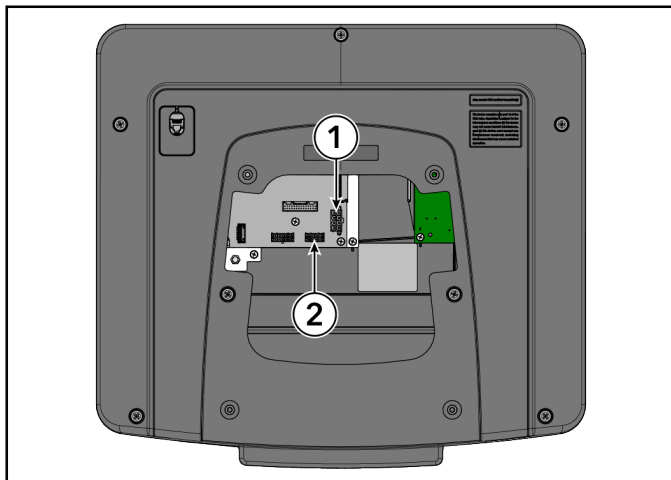

Élément	Description
1	Alimentation de la base
2	Comm. de la base

### SE4

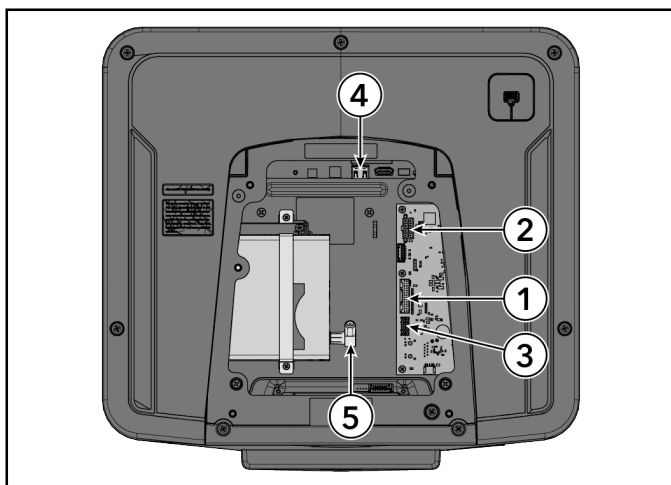

Élément	Description
1	Câble d'interface de la base
2	Alimentation de la base
3	Comm. de la base
4	Ethernet
5	Câble coaxial

## Installez la console : SL ou SE4

Installez les vis fixant la console au châssis de support de la console à l'aide d'un tournevis cruciforme.

**REMARQUE :** Utilisez le crochet au sommet du châssis de support de la console pour faciliter l'installation de cette dernière.

### Console SL

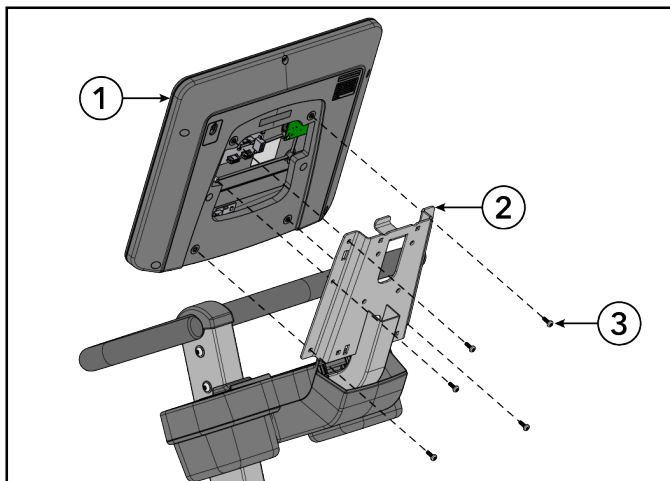

Élément	Description	Qté
1	Console	1
2	Châssis de support de la console	1
3	VIS : M5 X 0,8 X 14, PHL, PAN, MS, ST, ZN	5

### Console SE4

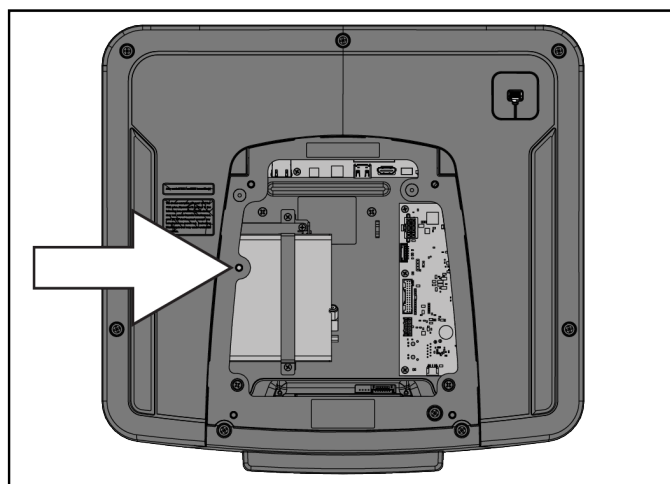
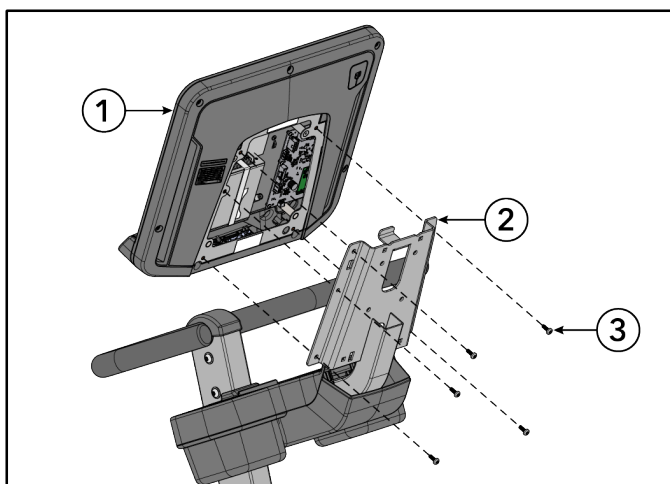

**REMARQUE :** Ne vissez pas la vis à l'endroit indiqué (à côté de la flèche) si la console SE4 est équipée d'un récepteur Set Top Box Sync (STB) ! Sinon, la vis heurtera le récepteur STB à l'intérieur de la console.

Élément	Description	Qté
1	Console	1
2	Châssis de support de la console	1
3	VIS : M5 X 0,8 X 14, PHL, PAN, MS, ST, ZN	4



Serrez la visserie à 16,8 po-lb / 1,9 Nm.

## Installer le capot arrière de la console

1. Introduisez les passe-fils dans les deux trous situés à l'arrière du châssis de la console.
2. Poussez les clips sur le dessus du capot arrière de la console dans les fentes correspondantes de la console soudée.
3. Installer les vis fixant le carénage arrière de la console au châssis de console à l'aide d'un tournevis cruciforme.

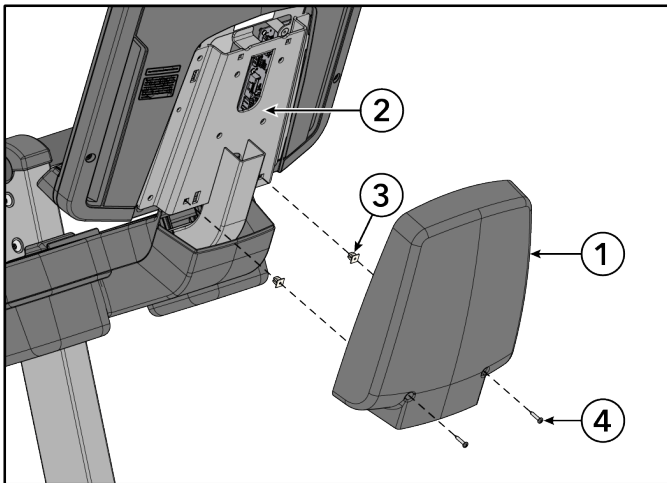

Élément	Description	Qté
1	Carénage arrière de la console	1
2	Châssis de la console	1
3	Passe-fil	2
4	Vis : M4,2 x 0,7 6G6G x 19, DIN, PHL, PAN, AB, ST, ZB	2



Serrer la visserie à 13 po/lb / 1,5 Nm.

## Installez les pédales

Installez les pédales sur les manivelles à l'aide d'une clé à pédale de 15 mm.

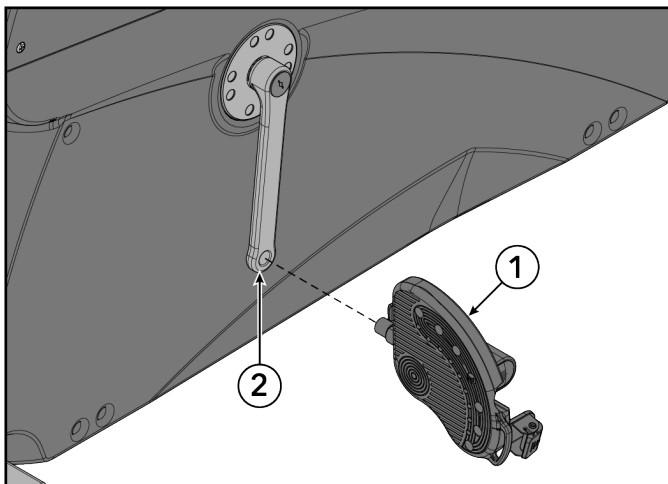

Élément	Description	Qté
1	Pédale	2
2	Bras de manivelle	2



Serrer la visserie à 41 pi-lb / 55 Nm.

## Vérifiez le bon fonctionnement de l'appareil

# 5. Spécifications

## Caractéristiques du produit

Usage prévu	Intensif / Commercial, EN ISO 20957 Classe S
	Usage domestique EN ISO 20957 Classe H
Poids maximal de l'utilisateur	181 kg / 400 lb
Dimensions de la pédale	6,56 po. x 5,5 po. / 16,6 cm x 14 cm
Niveaux de résistance	26
Type d'entraînement	Générateur/courroie
Alimentation électrique	Reportez-vous à la section <a href="#">sur les exigences en matière d'alimentation électrique</a>
Chargement sans fil <b>(Console SE4 uniquement)</b>	Chargement sans fil par induction Qi <ul style="list-style-type: none"><li>• Zone de charge : 50 mm x 80 mm (environ 2 po x 3 po)</li><li>• Temps de réponse de charge : inférieur à 3 secondes</li><li>• Puissance de sortie maximale : 10 W</li><li>• Compatibilité du protocole de charge : Qi Fast Charging</li></ul>
Communication sans fil	BT, NFC, compatibilité avec les montres Apple et Samsung, ANT+, RFID, connectivité sans fil

	<b>Dimensions (sans console)</b>
Longueur	45 / 114,3 cm
Largeur	27,2 po. / 69 cm
Hauteur	56 po. / 142,2 cm
Poids	142 lb / 64,4 kg

# 6. Entretien et données techniques

## Calendrier d'entretien préventif

Élément	Hebdomadaire	Mensuel	Tous les semestres
Revêtements de la console	Nettoyage		Inspection
Porte-bouteilles / Plateau d'accessoires	Nettoyage	Inspection	
Vis de fixation de la console			Inspection
Visserie			Inspection
Cadre / Glissière de la selle	Nettoyage		Inspection
Couvercles en plastique	Nettoyage	Inspection	
Pieds réglables		Inspection / Réglage	
Pédales / Courroies	Nettoyage	Inspection	

### Conseils d'entretien préventif

**REMARQUE :** Pour assurer la sécurité du matériel, il convient de l'inspecter régulièrement afin de déceler tout signe d'usure ou d'endommagement. N'utilisez pas l'appareil avant d'avoir réparé ou remplacé les pièces défectueuses. Portez une attention toute particulière aux pièces qui s'usent, comme indiqué ci-dessous.

Les conseils d'entretien préventif suivants permettront au produit de continuer à fonctionner à son rendement maximal :

- Rangez l'appareil dans un endroit sec et frais.
- Nettoyez la console d'affichage et toutes les surfaces extérieures avec un produit approuvé ou compatible (voir Produits de nettoyage approuvés et compatibles) et un chiffon en microfibre.
- Les ongles longs risquent d'endommager ou de rayer la surface de la console ; appuyez sur les touches avec les doigts et non avec les ongles.
- Nettoyez régulièrement la surface des pédales.

**REMARQUE :** Lorsque vous nettoyez l'extérieur de l'appareil, il est vivement conseillé d'utiliser un produit non abrasif et un chiffon en coton doux. N'appliquez jamais de détergent directement sur l'appareil.

### Produits nettoyants homologués et compatibles

Les experts en matière de fiabilité ont retenu deux produits nettoyants en particulier : PureGreen 24 et Gym Wipes. Ces deux produits nettoient de manière sûre et efficace les saletés et la transpiration présentes sur les appareils. Le PureGreen 24 et la formule antibactérienne des lingettes Gym Wipes sont tous deux des produits désinfectants agissant efficacement contre le staphylocoque doré et le H1N1.

Le PureGreen 24 est disponible sous forme de spray, un format pratique tout à fait adapté à l'utilisation en salles de sport. Pulvérisez le produit sur un chiffon en microfibres et essuyez l'équipement. Laissez agir le PureGreen 24 sur l'équipement pendant 2 minutes minimum pour une désinfection générale, ou 10 minutes minimum pour traiter la machine contre les champignons et les virus.

Les lingettes pré-imprégnées Gym Wipes ont été conçues dans un format large et résistant, pratique pour un nettoyage avant et après l'utilisation de la machine. Laissez les lingettes Gym Wipes agir sur l'équipement pendant au moins 2 minutes pour une désinfection ordinaire.

Pour commander ces produits, contactez le Service à la clientèle par téléphone au 1 800 351-3737 ou par e-mail, à l'adresse suivante : [customersupport@lifefitness.com](mailto:customersupport@lifefitness.com).

Vous pouvez également utiliser une solution d'eau et de savon doux ou un produit d'entretien ménager non abrasif pour nettoyer les écrans et les surfaces extérieures. Utilisez uniquement un chiffon en microfibres doux. Appliquez le nettoyant sur le chiffon en microfibres avant de le passer sur la machine. N'utilisez pas d'ammoniaque, ni de nettoyants à base d'acide. N'utilisez pas de nettoyants abrasifs. N'utilisez pas de serviettes en papier. N'appliquez pas de produits de nettoyage directement sur la surface des équipements.

# Dépannage de la ceinture thoracique Polar® de contrôle de la fréquence cardiaque

## La mesure de la fréquence cardiaque est irrégulière ou complètement inexistante

Cause probable	Mesure corrective
Les électrodes émettrices de la ceinture ne sont pas assez humides pour détecter avec précision la fréquence cardiaque.	Humidifiez les électrodes émettrices de la ceinture.
Les électrodes émettrices de la ceinture ne sont pas bien à plat sur la peau.	Assurez-vous que les électrodes émettrices de la ceinture reposent bien à plat sur la peau.
L'émetteur de la ceinture nécessite d'être nettoyé.	Lavez l'émetteur de la ceinture à l'eau et au savon doux.
L'émetteur de la ceinture n'est pas configuré correctement.	La configuration de l'émetteur de la ceinture doit être accomplie en l'amenant initialement à moins de 30,5 cm (1 pied) du récepteur. Le récepteur se trouve dans la console. Une fois que la fréquence cardiaque s'affiche sur la console, la portée est accrue à 91,4 cm (3 pieds).
La pile de la ceinture thoracique est épuisée.	Contactez le service après-vente pour savoir comment remplacer la ceinture thoracique.

## Mesures de la fréquence cardiaque anormalement élevées

Cause probable	Mesure corrective
Interférences électromagnétiques dues à : <ul style="list-style-type: none"><li>• Téléviseurs et/ou antennes</li><li>• Téléphones portables</li><li>• Ordinateurs</li><li>• Voitures</li><li>• Les lignes de courant haute tension</li><li>• Appareils d'exercice à moteur</li></ul>	Déplacez légèrement l'appareil d'exercice afin de l'éloigner de la cause probable, ou éloignez la cause probable de l'appareil d'exercice jusqu'à l'obtention d'une mesure précise de la fréquence cardiaque.

## Recyclage de la batterie

Retirer et recycler la batterie rechargeable avant d'éliminer ce produit à la fin de son cycle de vie. Débranchez l'alimentation (*le cas échéant*) avant de retirer la batterie. Pour accéder à la batterie, retirez la crémaillère de droite de l'utilisateur, les carénages de la mono-colonne, et le carénage principal droit de l'utilisateur. Pour retirer la batterie, débranchez le câble et retirez les deux vis maintenant la batterie.

## Conseils pratiques

### Base de connaissances

Consultez <https://lfn.fit/KnowledgeBase> pour obtenir plus d'informations.

### Comment obtenir une assistance

1. Identifiez le problème et référez-vous aux instructions correspondantes. Le problème vient peut-être d'un manque de familiarité avec le produit, ses caractéristiques et les programmes d'entraînement proposés.
2. Repérez et notez le numéro de série de l'appareil qui se trouve au coin supérieur à l'avant du châssis.
3. Contactez le Service à la clientèle à <http://www.lifefitness.com>.

## Mises à jour de logiciel

L'appareil est doté d'un logiciel intégré essentiel à son bon fonctionnement et à sa sécurité. Afin de maintenir la fonctionnalité, la sécurité et la validité de la garantie, le logiciel de l'équipement doit être maintenu à jour avec toutes les mises à jour, correctifs et améliorations fournis par le fabricant (« mises à jour »).

1. Notification et surveillance - Le propriétaire / exploitant doit : (a) enregistrer et maintenir une adresse e-mail valide auprès du fabricant afin de recevoir les notifications de mises à jour, ou (b) consulter régulièrement le site Web désigné par le fabricant pour vérifier les avis de mise à jour. Le non-respect de l'une ou l'autre de ces obligations ne dispense pas le propriétaire/l'exploitant de l'obligation d'installer les mises à jour.
2. Méthode de mise à jour - Les mises à jour seront disponibles via le canal de distribution électronique sécurisé du fabricant. Le propriétaire/l'exploitant doit suivre les instructions fournies pour une installation et une mise en œuvre correctes.
3. Responsabilité en matière de conformité - L'obligation de se tenir informé des mises à jour incombe uniquement au propriétaire/à l'exploitant. L'obligation du fabricant de fournir une notification est remplie par l'envoi d'un avis à l'adresse électronique enregistrée ou par la publication d'un avis sur son site web dédié aux mises à jour.
4. Conséquences de la non-conformité - Le fait de ne pas installer les mises à jour peut entraîner
  - L'annulation ou la limitation de la couverture de la garantie ;
  - La suspension de l'assistance technique ;
  - Une diminution des performances de l'équipement ou des risques pour la sécurité ; et
  - La décharge de responsabilité du fabricant pour les blessures, dommages ou pertes qui en résultent.

# 7. Garantie

## Informations sur la garantie

Pour accéder aux informations relatives à la garantie, consultez le lien ci-dessous ou scannez le code QR :

<http://lifefitness.com/warranties>



# 8. Notes de publication

## Mises à jour du manuel

1er février 2026 (Rév. AB)

Sujet	Changements
Lien vers des informations complémentaires en ligne	Ajouté
Page de couverture	Ajout : Manuel d'utilisation
Consignes de sécurité	Ajout : Le propriétaire de l'équipement doit fournir aux utilisateurs toutes les mises en garde et instructions nécessaires.
	Modification du libellé : Les équipements autonomes doivent être placés sur une base plane, stable et horizontale.
Aperçu du produit	Ajout : Étiquettes du produit
Visserie	Ajout : Ferrite
Installation de la ferrite	Nouvelle étape d'assemblage
Pose de la console	Mise à jour de l'image et du sujet pour la console SE4 à 4 vis.
Installation du siège	Mise à jour du libellé et de l'image à l'étape 2.
Installez les câbles SE4	Mise à jour du texte sur le conseil concernant le câble de traction.
Entretien et données techniques	Ajout : rubrique Mise à jour du logiciel
Spécifications	Ajout : 26 niveaux de résistance





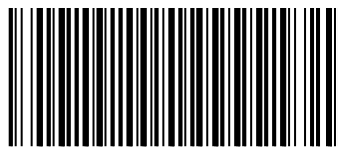

1028291-0006