

Atmos Upright Bike

Handleiding voor de eigenaar / Montage-instructies



Columbia Centre III, 9525 Bryn Mawr Avenue, Rosemont, IL 60018 • U.S.A.
847.288.3300 • FAX: 847.288.3703
Telefoonnummer klantendienst: 800.351.3737 (gratis nummer in de VS, Canada)
Mondiale internetsite: www.lifefitness.com

Internationale kantoren

AMERIKA

Noord-Amerika

Life Fitness, LLC

Columbia Centre III
9525 Bryn Mawr Avenue
Rosemont, IL 60018 U.S.A.
Tel. nr.: (847) 288 3300
E-mail klantendienst:
customersupport@lifefitness.com
E-mailadres afd. Verkoop/Marktbewerking:
commercialsales@lifefitness.com

Brazilië

Life Fitness Brasil

Av. Rebouças, 2315
Pinheiros
São Paulo, SP 05401-300
BRAZILIË
SAC: 0800 773 8282 optie 2
Telefoon: +55 (11) 3095 5200 optie 2
E-mail klantendienst:
suportebr@lifefitness.com
E-mail sales/marketing:
vendasbr@lifefitness.com

Latijns-Amerika en Caribisch gebied*

Life Fitness, LLC

Columbia Centre III
9525 Bryn Mawr Avenue
Rosemont, IL 60018 U.S.A.
Tel. nr.: (847) 288 3300
E-mail klantendienst:
customersupport@lifefitness.com
E-mailadres afd. Verkoop/Marktbewerking:
commercialsales@lifefitness.com

EUROPA, MIDDEN-OOSTEN en AFRIKA (EMEA)

België, Nederland en Luxemburg

Life Fitness (Atlantic) B.V.

Fascinatio Boulevard 230, 4th Fl - Bldg B
3065WB, Rotterdam
Nederland
+31 88 646 6666
Service e-mail:
service.benelux@lifefitness.com
Verkoop/Marketing e-mail:
marketing.benelux@lifefitness.com

Verenigd Koninkrijk

Life Fitness UK LTD

Unit 109^a
Lancaster Way Business Park
Ely, Cambs, CB6 3NX
Telefoon: Algemeen kantoor (+44)
1353.666017
Klantendienst (+44) 1353.665507
Service e-mail: uk.support@lifefitness.com
Verkoop/Marketing e-mail:
life@lifefitness.com

Duitsland, Oostenrijk en Zwitserland

Life Fitness Europe GMBH

Neuhofweg 9
85716 Unterschleißheim
DUITSLAND
Telefoon:
+49 (0) 89 / 31775166 Duitsland
+43 (0) 1 / 6157198 Oostenrijk
+41 (0) 848 / 000901 Zwitserland
E-mail klantendienst:
kundendienst@lifefitness.com
E-mail sales/marketing:
vertrieb@lifefitness.com

Spanje

Life Fitness IBERIA

C/Frederic Mompou 5,1^o^a
08960 Sant Just Desvern Barcelona
SPAIN
Telefoon: (+34) 93.672.4660
E-mail klantendienst:
servicio.tecnico@lifefitness.com
E-mail sales/marketing:
info.iberia@lifefitness.com

Alle andere EMEA-landen en distributeurs EMEA*

Life Fitness (Atlantic) B.V.

Fascinatio Boulevard 230, 4th Fl - Bldg B
3065WB, Rotterdam
Nederland
+31 88 646 6666
Service-e-mailadres:
emeaservicesupport@lifefitness.com

AZIË PACIFIC (AP)

Japan

Life Fitness Japan, Ltd

4-17-33 Minami Aoyama 1F/B1F
Minato-ku - Tokyo 107-0062
Japan
Telefoon: (+81) 0120.114.482
Fax: (+81) 03-5770-5059
E-mail klantendienst:
service.lfj@lifefitness.com
E-mail sales/marketing:
sales@lifefitnessjapan.com

Hong Kong

Life Fitness Asia Pacific LTD

26/F, Global Trade Square
21 Wong Chuk Hang Road
Wong Chuk Hang
Hong Kong
Telefoon: (+852) 25756262
Fax: (+852) 25756894
Service e-mail: service.hk@lifefitness.com
Verkoop/Marketing e-mail:
marketing.hk.asia@lifefitness.com

Alle andere landen en distributeurs in Azië Pacific*

Life Fitness Asia Pacific LTD

26/F, Global Trade Square
21 Wong Chuk Hang Road
Wong Chuk Hang
Hong Kong
Telefoon: (+852) 25756262
Fax: (+852) 25756894
Service e-mail: service.ap@lifefitness.com
Verkoop/Marketing e-mail:
marketing.hk.asia@lifefitness.com

*Raadpleeg eveneens www.lifefitness.com voor informatie over plaatselijke vertegenwoordigers of leveranciers

Link naar gebruikers- en servicedocumentatie

<https://lfn.fit/KnowledgeBase>

<https://lfn.fit/PartStore>

Additional information is available online using the links above.

تتوفر معلومات إضافية على الإنترنت باستخدام الرابط أعلاه.

点击上面的链接可在线获取更多信息。

Flere oplysninger er tilgængelige online gennem linket ovenfor.

Bijkomende informatie is online beschikbaar via bovenstaande link.

Vous trouverez plus d'informations en ligne à l'aide du lien ci-dessus.

Zusätzliche Informationen finden Sie online über den oben angegebenen Link.

Ulteriori informazioni sono disponibili online utilizzando il link sopra riportato.

追加情報は上記リンクを使用してオンラインで利用可能です。

상기 링크를 통해 온라인에서 추가 정보를 볼 수 있습니다.

Informações adicionais estão disponíveis on-line, através do link acima.

Дополнительная информация доступна в интернете по ссылке, указанной выше.

Mediante el enlace anterior podrá acceder a información adicional en línea.

Ytterligare information finns online genom att använda länken ovan.

İnternet üzerinden daha fazla bilgi edinmek için yukarıdaki bağlantıyı kullanabilirsiniz.

هناك معلومات إضافية متاحة على الإنترنت باستخدام الرابط أعلاه.

Informazio osagarria eskuragarri dago goiko estekaren bidez.

Допълнителна информация можете да намерите онлайн, като използвате връзката по-горе.

Mitjançant l'enllaç anterior podreu accedir a informació addicional en línia.

使用上面的連結線上提供額外資訊。

Dodatne informacije možete pronaći na internetu sljedeći vezu iznad.

ከላይ የተመጠውን አገናኝ(ሊንክ) በመጠቀም መረጃዎች አንላይን ያገኛሉ።

Lisätietoja on saatavissa verkosta käyttämällä yllä olevaa linkkiä.

Wubetumi anya nsem afoforo aka ho wa websait so denam asem a ewo atifi ho a wubemia so so.

Πρόσθετες πληροφορίες είναι διαθέσιμες online χρησιμοποιώντας το σύνδεσμο παραπάνω.

מידע נוסף אפשר לקבל באינטרנט באמצעות הקישור לעיל.

További információ elérhető online, a fenti hivatkozás segítségével.

Viðbótarupplýsingar eru fáanlegar á netinu með því að smella á tengilinn hér fyrir ofan.

Plus indicium per superum situm potes invenire.

മുകളിലുള്ള ലിങ്ക് ഉപയോഗിച്ച് ഓൺലൈനിൽ കൂടുതൽ വിവരങ്ങൾ ലഭ്യമാണ്.

Ytterligere informasjon er tilgjengelig på nettet via linken ovenfor.

Dodatkowe informacje są dostępne online pod powyższym odnośnikiem.

Informações adicionais estão disponíveis online a usar o link acima.

Informații suplimentare sunt disponibile online, utilizând link-ul de mai sus.

Dodatne informacije dostupne su na mreži putem gornjeg linka.

Ďalšie informácie sú dostupné online na vyššie uvedenom odkaze.

Inhoudsopgave

Bijkomende informatie

Link naar aanvullende online-informatie	6
---	---

Van start gaan

Veiligheidsinstructies	7
De rechtopstaande fiets stabiliseren	9
Elektrische voedingsvereisten (van toepassing op units met externe voeding)	10
Controleer de voeding van de console	10
Optie vermogensondersteuning / externe voeding	10

Productoverzicht

Productkenmerken	11
Productlabels	12
Locaties van labels	12
Aansluitingen	12
Hoe het zadel af te stellen	13
Afstellen van de pedaalriemen	14

In elkaar zetten

Link naar aanvullende online-informatie	15
Hardawre	16
Benodigd gereedschap	17
Montageprocedure	18

Specificaties

Productspecificaties	32
--	----

Onderhoud en technische gegevens

Preventief onderhoudsschema	33
Tips voor preventief onderhoud	33
Goedgekeurde en compatibele reinigingsmiddelen	33
Probleemoplossing Polar®-hartslagborstband	34
De accu recyclen	34
Hoe te	34
Software-updates	34

Garantie

Garantie-informatie	36
---	----

Release-opmerkingen

Updates van de handleiding	37
--	----

Life Fitness® is een geregistreerd handelsmerk

Gym Wipes® is een geregistreerd handelsmerk van 2XL Corporation. PureGreen 24 is een handelsmerk van Pure Green. Polar® is een geregistreerd handelsmerk van Polar Electro Inc.

© Copyright 2026, Life Fitness, LLC. All Rights Reserved. Life Fitness, Hammer Strength, Cybex, ICG and SCIFIT are registered trademarks of Life Fitness, LLC and its affiliated companies and subsidiaries. Disclaimer: Images and specifications are current as of the date of publication and are subject to change.

Columbia Center III - 9525 Bryn Mawr Ave., Rosemont, IL 60018 • 847-288-3300

www.lifefitness.com • 1028291-0005 AB • 2026

1. Bijkomende informatie

Link naar aanvullende online-informatie

Als toevoeging op de inhoud van deze gebruikshandleiding, gelieve de QR-code te scannen voor verdere en geüpdatet informatie.

Life Fitness Atmos Upright Bike









<https://fn.fit/AtmosUinstall>

2. Van start gaan

Veiligheidsinstructies

De eigenaar van het toestel is verantwoordelijk voor het verstrekken van alle waarschuwingen en instructies.

 Lees alle instructies vóór gebruik.

-  **VOORZICHTIG:** Alle aanpassingen of wijzigingen aan dit toestel kunnen de productgarantie ongeldig maken.
-  **WAARSCHUWING:** Onjuist of overmatig gebruik van trainingstoestellen kan schade aan de gezondheid veroorzaken. Life Fitness raadt ten ZEERSTE aan dat u, voordat u aan een trainingsprogramma begint, eerst een arts bezoekt voor een volledig medisch onderzoek (in het bijzonder indien er in uw familie personen met een hoge bloeddruk of een hartziekte voorkomen of indien u ouder bent dan 45 jaar, rookt, een hoog cholesterolgehalte hebt, zwaarlijvig bent of indien u in het afgelopen jaar niet regelmatig hebt gesport). Als u tijdens de training het gevoel hebt dat u gaat flauwvallen, duizelig of kortademig wordt of pijn hebt, stop de training dan onmiddellijk.
-  **WAARSCHUWING:** Om het risico op brandwonden, brand, elektrische schokken of letsel te verminderen, moet elk toestel worden aangesloten op een correct geaard stopcontact.
-  **WAARSCHUWING:** Hartslagmeetsystemen kunnen onnauwkeurig zijn. Overmatige inspanning kan leiden tot ernstig letsel of de dood. Als u zich duizelig voelt, stop dan onmiddellijk met trainen.
-  **WAARSCHUWING:** Niet gebruiken voor stretching en hang er geen riemen of andere toestellen aan.
-  **WAARSCHUWING:** Houd de batterijen buiten bereik van kinderen.

Sommige borstbanden kunnen een verwisselbare batterij bevatten.

- Inslikken kan ernstig letsel of zelfs overlijden tot gevolg hebben in slechts 2 uur, als gevolg van chemische brandwonden en mogelijke perforatie van de slokdarm.
- Als u vermoedt dat uw kind een batterij heeft ingeslikt, neem dan onmiddellijk contact op met uw lokale antigifcentrum voor snel en deskundig advies.
- Onderzoek apparaten en controleer of het batterijcompartiment goed is afgesloten, d.w.z. dat de schroef of een ander mechanisch bevestigingsmiddel vastzit. Gebruik niet als het compartiment niet goed is afgesloten.
- Verwijder gebruikte knoopp batterijen onmiddellijk en veilig. Batterijen die bijna leeg zijn, vormen nog steeds een risico.
- Vertel anderen over de risico's van knoopp batterijen en hoe ze hun kinderen kunnen beschermen.
-  **WAARSCHUWING:** Houd een afstand van 16 in / 41 cm tussen het breedste deel van de fiets en andere objecten aan weerszijden. de. Zorg voor minstens 3 f. / 0,9 m ruimte vóór of achter de fiets tot andere objecten en 2 ft. / 0,6 m in de instaprichting.
-  **GEVAAR:** Om het risico op elektrische schokken of letsel door bewegende delen te verminderen, altijd het toestel loskoppelen voordat u reinigt of onderhoud uitvoert.
- Life Fitness geen garantie dat onderdelen in producten onder dit Life Fitness merk volledig latexvrij zijn. Gebruikers moeten alle nodige voorzorgsmaatregelen nemen om onbedoeld contact te voorkomen dat een latexreactie kan veroorzaken.
- Gebruik het product nooit indien het netsnoer of de stekker beschadigd is, of indien het toestel is gevallen, beschadigd of zelfs gedeeltelijk in water is ondergedompeld. Neem contact op met de klantendienst.
- het product zo dat de stekker van het netsnoer in het stopcontact toegankelijk is voor de gebruiker. Zorg ervoor dat het netsnoer niet geknoopt of gedraaid is en niet onder toestellen of andere voorwerpen geklemd zit.
- Indien het netsnoer beschadigd is, moet het worden vervangen door de fabrikant, een erkende servicedienst of een gelijkwaardig gekwalificeerde persoon om gevaar te vermijden.
- Volg altijd de instructies van de console voor een correcte werking.
- Dit toestel is niet bedoeld voor personen (ook kinderen) met beperkte fysieke, sensorische of mentale capaciteiten, of met onvoldoende ervaring of kennis, tenzij zij onder toezicht staan of instructie kregen van iemand die verantwoordelijk is voor hun veiligheid.
- Gebruik dit toestel niet buiten, niet bij zwembaden en niet in zeer vochtige ruimtes.
- Gebruik het product nooit wanneer de luchtopeningen geblokkeerd zijn. Houd de luchtopeningen vrij van stofpluis, haar of ander obstruerend materiaal.
- voorwerpen in openingen van deze producten. Indien een voorwerp in het toestel valt, schakel de stroom uit, trek de stekker uit het stopcontact en verwijder het voorzichtig. Indien het voorwerp niet bereikbaar is, neem contact op met de klantendienst
- Plaats nooit vloeistoffen rechtstreeks op het toestel, behalve in een accessoirebakje of houder. Gebruik bij voorkeur afsluitbare containers.
- niet op blote voeten. Draag altijd schoenen. Draag schoenen met rubberen zolen of zolen met hoge grip. Gebruik geen schoenen met hakken, lederen zolen, noppen of spikes. Zorg dat er geen steentjes in uw zolen vastzitten

- Houd loszittende kleding, veters en handdoeken uit de buurt van bewegende onderdelen.
- Reik tijdens gebruik nooit in of onder het toestel en kantel het niet opzij.
- Dit toestel is niet bedoeld voor gebruik door kinderen. Houd kinderen jonger dan 14 jaar uit de buurt van het toestel.
- Laat andere personen de gebruiker of het toestel tijdens een training niet hinderen.
- Laat LCD-console gedurende één uur op temperatuur komen alvorens het toestel aan te sluiten en te gebruiken.
- het product niet in gebruik is, Life Fitness raadt aan het toestel los te koppelen. Trek de stekker uit het stopcontact wanneer het toestel niet in gebruik is en vóór het aanbrengen of verwijderen van onderdelen.
- toestellen uitsluitend zoals beschreven in deze handleiding. Gebruik geen accessoires die niet door de fabrikant zijn goedgekeurd.
- Vrijstaand toestel moet op een vlakke, stabiele en horizontale ondergrond worden geplaatst.
- Ga niet staan of zitten op kunststof afdekkingen.
- voorzichtig bij het op- of afstappen van de fiets. Gebruik het vaste stuur wanneer extra stabiliteit nodig is.
- Lees alle waarschuwingen op het toestel vóór aanvang van de training.
- beschadigd zijn. Waarschuwinglabels worden bij elk toestel geleverd en moeten worden aangebracht vóór gebruik. De fabrikant Life Fitness is niet verantwoordelijk voor ontbrekende of beschadigde labels.

De rechtopstaande fiets stabiliseren

Lees de volledige handleiding voordat u de fiets opstelt. Verplaats de fiets na het opvolgen van alle veiligheidsinstructies naar de locatie waar deze zal worden gebruikt. Voorzie een vrije ruimte van 2 ft (0,6 m) in de richtingen van waaruit de fiets wordt betreden en 3 ft (1 m) tussen de voor- of achterzijde van de fiets en andere objecten.

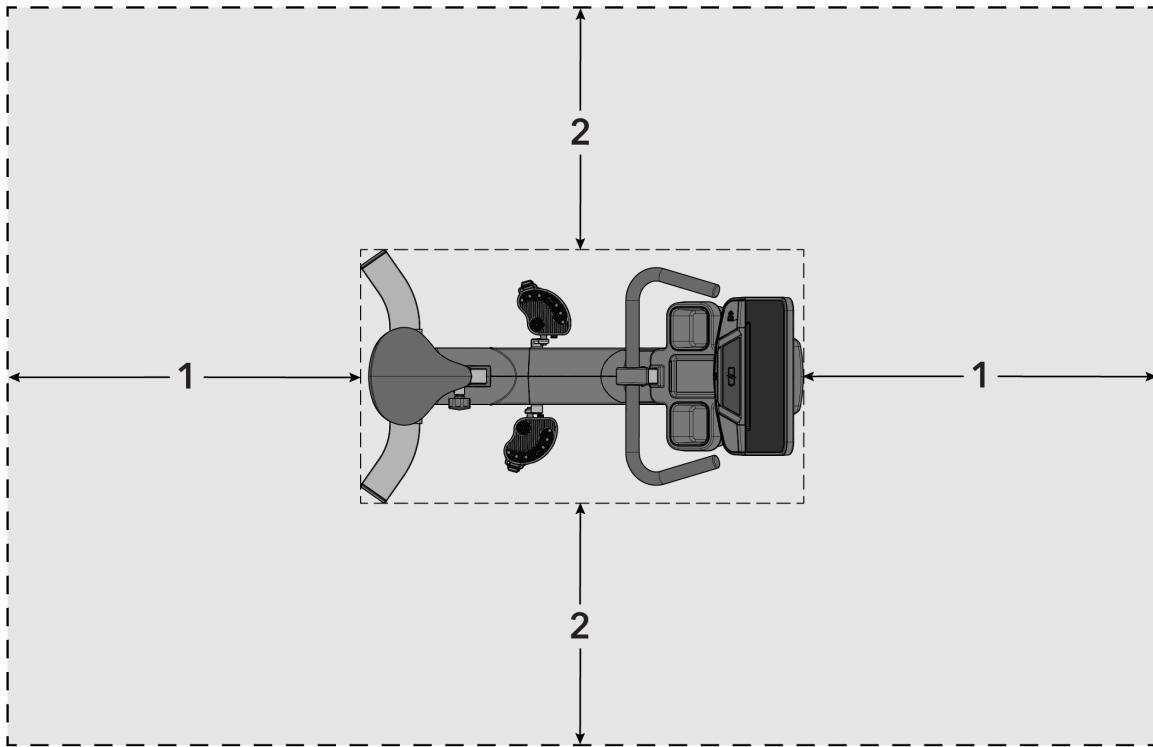

1	3 ft. / 1 m
2	2 ft. / 0.6 m

Controleer na het plaatsen van de unit de stabiliteit door te proberen deze van links naar rechts te wiegen. Elke lichte schommeling geeft aan dat de unit waterpas moet worden gesteld. Bepaal welke voet niet volledig op de vloer rust. Maak de contraoer los met een M17-steeksleutel en draai de stelvoet om deze te verlagen. Controleer of de unit stabiel staat. Herhaal de afstelling indien nodig totdat de unit niet meer schommelt. Vergrendel de afstelling door de contraoer tegen de stabilisatiestang aan te draaien.

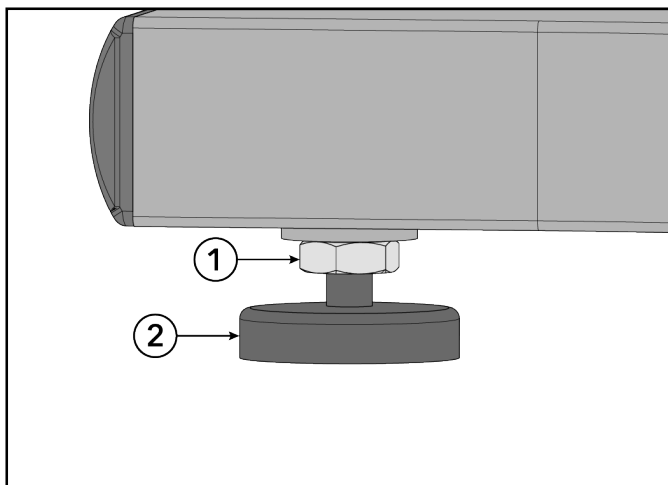

Artikel	Beschrijving	Aantal
1	Contraoer	4
2	Stelvoet	4

Elektrische voedingsvereisten (van toepassing op units met externe voeding)

- Units die zijn uitgerust met SL-consoles zijn zelfvoorzienend van stroom. Een optionele externe voedingsadapter is indien gewenst afzonderlijk verkrijgbaar.
- Units die zijn uitgerust met SE4-consoles vereisen een 24 VDC-voeding.

⚠ WAARSCHUWING: Gebruik alleen de meegeleverde voedingsadapter en het netsnoer. Gebruik geen enkele aanpassing om het toestel aan te sluiten op een tweepolig stopcontact. Het toestel moet worden aangesloten op een correct geclassificeerd stopcontact met randaarde.

Console	Voedingsspanning	Frequentie	Uitgangsspanning	Uitgangsstroom
SL	95 - 264 VAC	47 - 63 Hz	24 VDC	2,5 A
SE4	95 - 264 VAC	47 - 63 Hz	24 VDC	3,75 A

Stopcontactspanning	Stopcontact en stroomonderbreker voor commerciële units (ampère)	Netspanning en stroomonderbreker voor residentiële units (ampère)
120 VAC	20 (maximaal 8 fietsen per stroomonderbreker voor SL; 4 fietsen per stroomonderbreker voor SE4)	15 (maximaal 8 fietsen per stroomonderbreker voor SL; 4 fietsen per stroomonderbreker voor SE4)
230 VAC	12 (maximaal 8 fietsen per stroomonderbreker voor SL; 4 fietsen per stroomonderbreker voor SE4)	12 (maximaal 8 fietsen per stroomonderbreker voor SL; 4 fietsen per stroomonderbreker voor SE4)

OPMERKING: Wijzig de meegeleverde stekker niet. Als de stekker niet in een beschikbaar stopcontact past, laat dan een geschikt stopcontact installeren door een gekwalificeerde elektricien.

OPMERKING: Zorg ervoor dat de kabel van de voedingsadapter stevig is aangesloten op de basisunit. Een losse verbinding kan ervoor zorgen dat het toestel geen externe voeding ontvangt.

Controleer de voeding van de console

De SL-console wordt gevoed door een oplaadbare 6-voltaccu. Controleer de accu door op de GO-knop te drukken. De console moet een pieptoon geven en oplichten. De console toont het Life Fitness-logo. Als er geen melding verschijnt, neem plaats op het toestel en begin te trappen. De console moet oplichten en het programmeren van een training moet mogelijk zijn. Trap tijdens een training 10-20 minuten aan 50 omw/min of sneller voor een optimale acculading. De trapbeweging tijdens trainingen houdt de accu opgeladen. Een optionele externe voeding kan worden gebruikt. Bij externe voeding gebeurt het accubeheer automatisch en is trappen niet vereist. Gebruik uitsluitend de door Life Fitness geleverde voeding om onveilige werking te voorkomen.

Optie vermogensondersteuning / externe voeding

De optionele functie Vermogensondersteuning maakt het mogelijk de console via een externe elektrische voedingsbron van stroom te voorzien. Hierdoor is het niet langer nodig met een minimale snelheid te trappen om de console continu van stroom te voorzien. Met deze optie kunnen gebruikers die de fiets voor revalidatie-oefeningen gebruiken trappen met een snelheid onder het minimum zonder dat de console stroom verliest.

Sluit de voeding aan op de externe voedingsaansluiting aan de voorzijde van de fiets. Steek de stekker in een stopcontact. Gebruik uitsluitend de externe voeding die door Life Fitness wordt geleverd om onveilig gebruik te voorkomen.

⚠ VOORZICHTIG: Connectoren moeten zonder kracht in de aansluitingen passen. Het forceren van een aansluiting kan schade veroorzaken aan de connector en/of de aansluiting en kan de garantie ongeldig maken. Als de voedingsconnector niet gemakkelijk past, wordt de verkeerde voedingsadapter gebruikt.

Voor de optie Vermogensondersteuning is een optionele kit vereist. Neem contact op met de Life Fitness klantenservice van om de kit te bestellen.

3. Productoverzicht

Productkenmerken

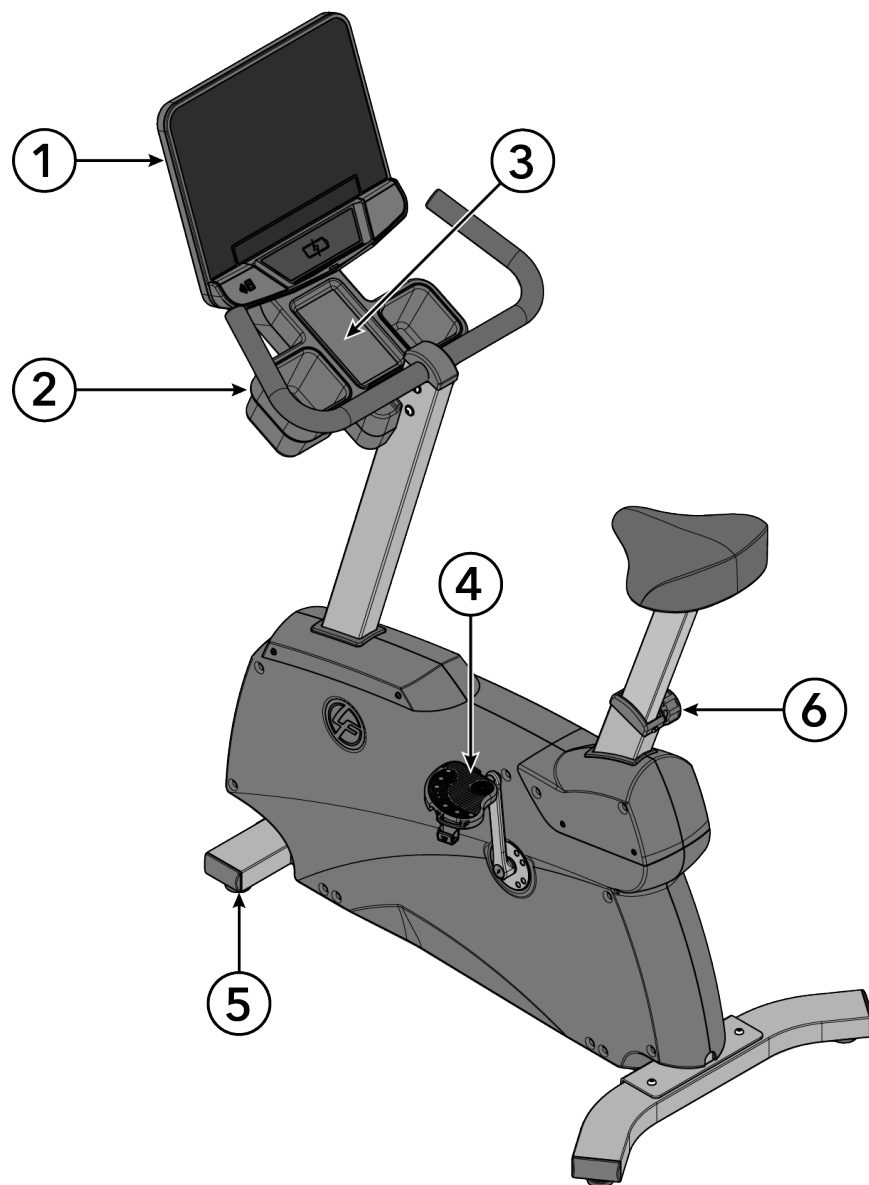

Artikel	Beschrijving	Aantal
1	Console	1
2	Bekerhouder	2
3	Accessoirebak	1
4	Pedaal	2
5	Stelvoet	4
6	Zadilverstelknop	1

OPMERKING: SE4-console weergegeven ter referentie.

Productlabels

Conformiteit / serienummer

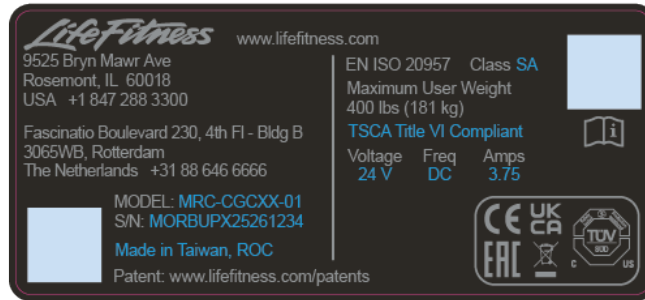

Locaties van labels

BELANGRIJK: Controleer of alle labels/decals die worden genoemd op het product en op de weergegeven locatie zijn geplaatst. Vervang eventuele ontbrekende of beschadigde labels.

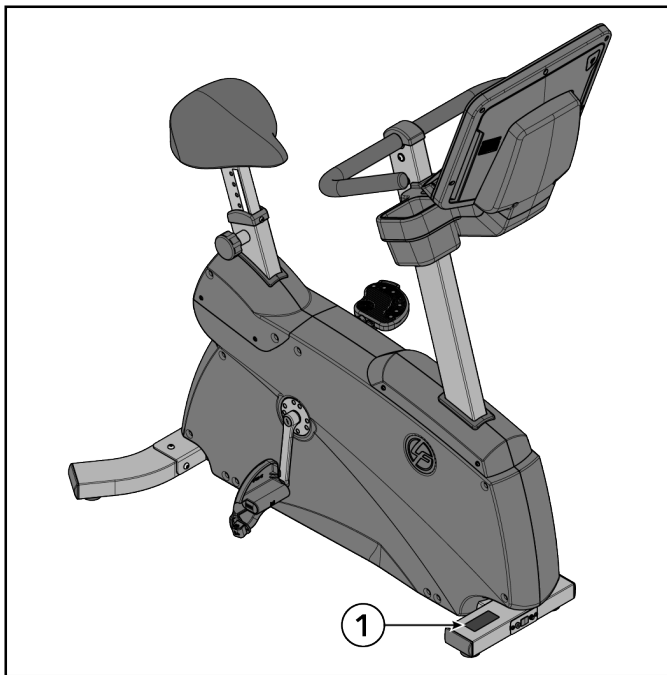

Artikel	Beschrijving	Aantal
1	Label, conformiteit, consument en commercieel	1

Aansluitingen

De volgende aansluitbus bevindt zich aan de voorzijde van de fiets.

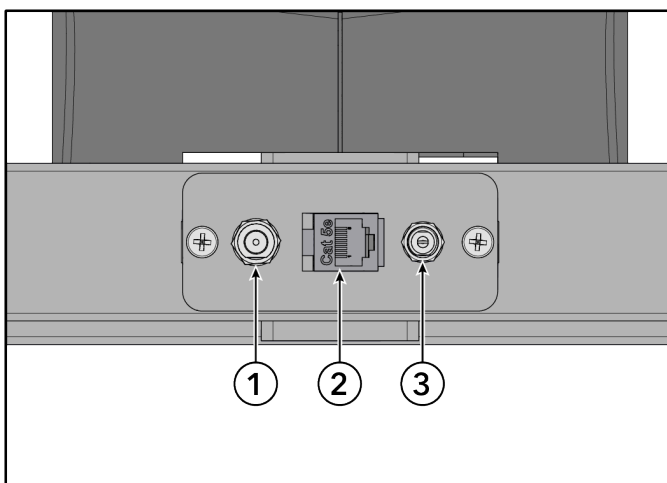

Artikel	Beschrijving
1	COAX
2	CAT5e-netwerk / Ethernet
3	Voedingsingang

Hoe het zadel af te stellen

Een correct afgesteld zadel is belangrijk bij elke fietsgerichte trainingsactiviteit. Als het zadel te dichtbij staat, ontstaat er overmatige belasting van de knieën en de quadricepsspieren. Als het zadel te verweg staat, zal de resulterende reikbeweging irritatie veroorzaken aan voeten, enkels, heupen en knieën.

Ga op het zadel zitten en plaats de bal van de voeten op de pedalen. Een optimale positie laat beweging toe tot onderaan de trapbeweging zonder de knieën te blokkeren, in het zadel te verschuiven of de heupen geforceerd te strekken. De knieën moeten een lichte buiging hebben bij het punt van maximale beenstrekking.

Als het zadel moet worden afgesteld, stap van de fiets en trek de zadelverstelknop uit die zich aan de zijkant van de zadelbuis bevindt. Schuif de zadelpen indien nodig omhoog of omlaag tot de juiste positie en laat de knop.

⚠ **VOORZICHTIG:** Probeer de zadelpositie niet aan te passen terwijl u trapt of op het zadel zit. Dit kan letsel veroorzaken of tot een onaangename training leiden.

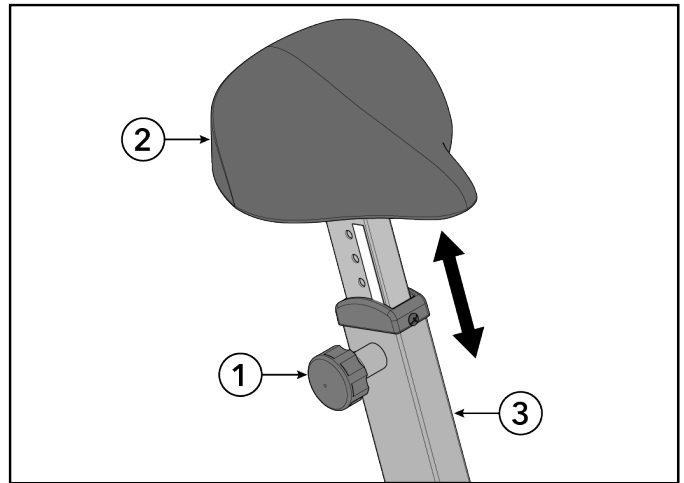
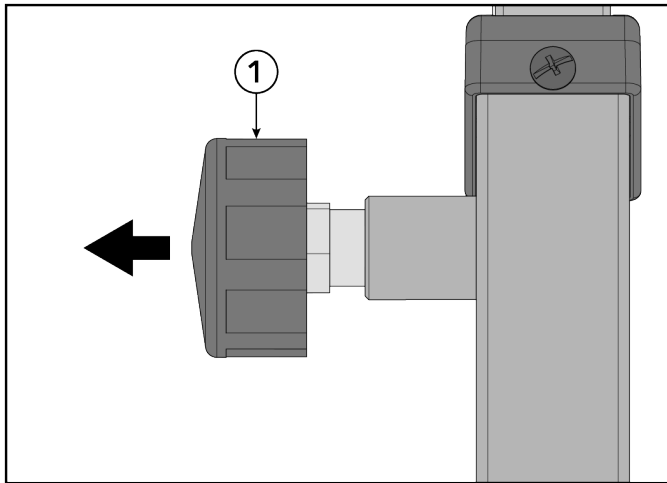

Artikel	Beschrijving	Aantal
1	Zadelverstelknop	1
2	Zadel	1
3	Zadelbuis	1

Afstellen van de pedaalriemen

De pedaalriemen van de fiets zorgen ervoor dat de schoenen van de gebruiker gedurende de training op de pedalen blijven. De riemen moeten comfortabel zitten, maar strak genoeg zijn om te voorkomen dat de schoenen tijdens het fietsen wegglijden. De gebruiker moet testen of de riemen strak genoeg zijn en ze zo nodig bijstellen vóór de training.

Duw de riemgesp met een hand omhoog om het geribbelde bandje losser te maken. Trek het geribbelde bandje met uw andere hand van onder de riemgesp uit. Plaats uw voet op de pedaal. Wikkel het geribbelde bandje over uw voet om de gewenste lengte te bepalen. Druk de gesp omhoog en steek het geribbelde bandje door de gesp om de juiste gleuf te selecteren. Laat de gesp los om het bandje op zijn plaats vast te zetten.

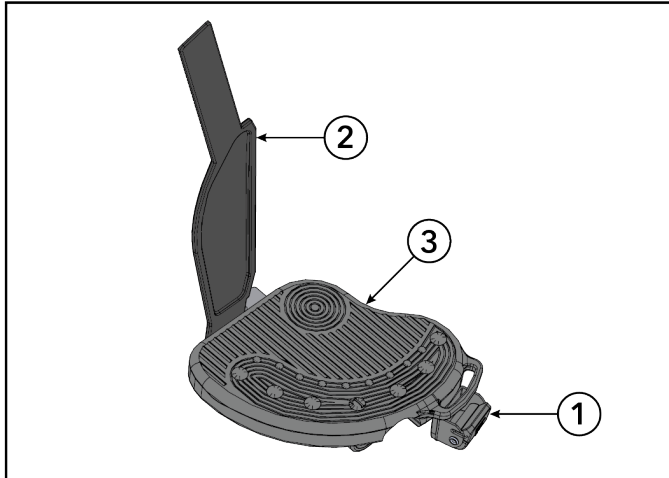

Onderdeel	Beschrijving	Hoeveelheid
1	Riemgesp	2
2	Riem	2
3	Pedaal	2

4. In elkaar zetten

Link naar aanvullende online-informatie

Als toevoeging op de inhoud van deze gebruikshandleiding, gelieve de QR-code te scannen voor verdere en geüpdatet informatie.

Life Fitness Atmos Upright Bike



<https://fn.fit/AtmosUinstall>

Hardawre

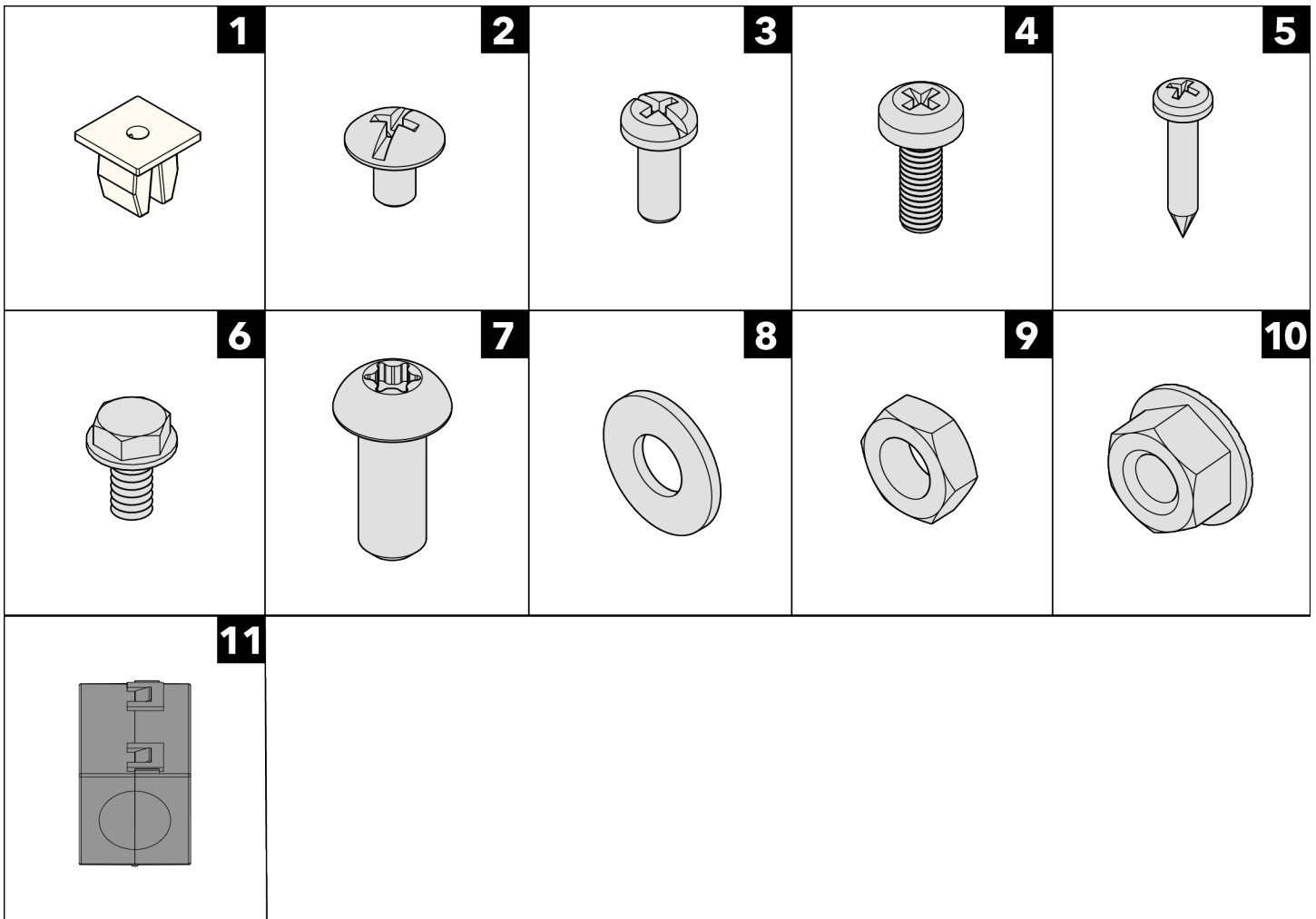

Artikel	Beschrijving	Aantal
1	Doorvoertule	5
2	Schroef, pad HD M4 x 0,7-6mm	2
3	Schroef, PHL 5mm 0,8 x 12mm	4
4	Schroef, M5 x 0,8 x 14, PHL, PAN, MS, ST, ZN	5
5	Schroef, M4.2 x 0,7 6G6G x 19, DIN, PHL, PAN, AB, ST, ZB	5
6	Schroef, #10 x 6 UNS, HXW, L, B, ST, GR	1
7	Schroef, M8 x 1,25 6G6H x 20, BUT, TRX, CS, ST, ZB	12
8	Ring, zadelstop	12
9	Moer, stoelbevestiging	4
10	Moer, M8 x 1,25-6H, Hex, Lock, Zinc, Class 10	4
11	Ferriet; ontstoring, kern-behuizing	1

Benodigd gereedschap

- 8 mm-dopsleutel
- 13 mm-dopsleutel
- 15 mm-pedaalsleutel
- T40-Torx-sleutel
- Kruiskopschroevendraaier
- Momentschroevendraaier
- Momentsleutel
- Stanley mes

OPMERKING: Gebruik GEEN slagschroevendraaiers om bevestigingsmiddelen te monteren.

Montageprocedure

Hiervoor worden twee personen aanbevolen.

TIP: Lees en begrijp alle instructies zorgvuldig voordat u dit apparaat gaat monteren. Controleer alle items zorgvuldig. Raadpleeg in geval van schade het hoofdstuk Klantenservice in deze handleiding voor de juiste procedure voor het retourneren, vervangen of opnieuw bestellen van onderdelen.

Pak de monokolom uit.

De voedings- en communicatiekabels zijn vooraf door de monokolom geleid.

Leg de monokolom opzij naast de basisassemblage.

BELANGRIJK: Knijp of draai de kabels niet tijdens het hanteren van de monokolom.

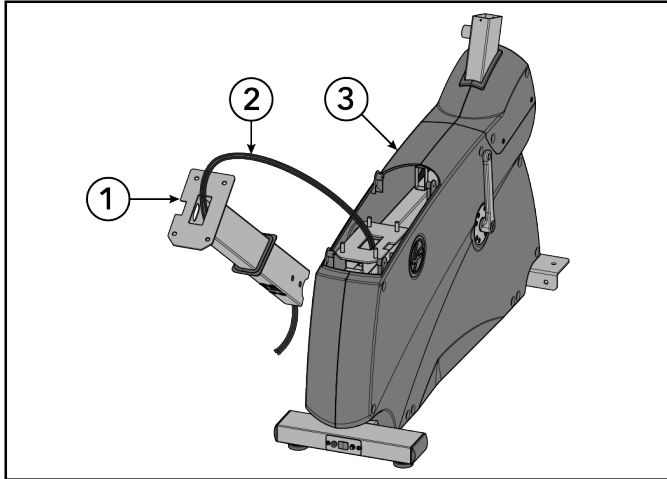

Artikel	Beschrijving	Aantal
1	Monokolom	1
2	Kabels	2
3	Basisassemblage	1

Monteer achterstabilisator

1. Monteer de schroeven en ringen waarmee de bovenzijde van de achterstabilisator aan het basisframe wordt bevestigd met een T40 Torx-sleutel

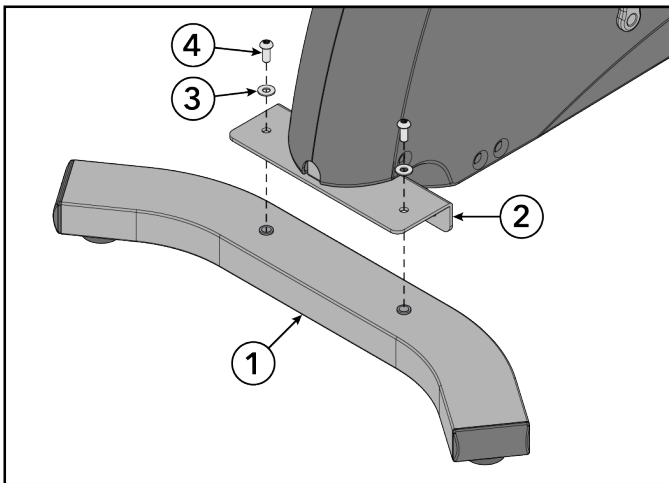

Artikel	Beschrijving	Aantal
1	Achterstabilisator	1
2	Basisframe	1
3	Ring, zadelstop	2
4	Schroef, M8 x 1,25 6G6H x 20, BUT, TRX, CS, ST, ZB	2



Draai de bevestigingsmiddelen handvast aan.

- Monteer de schroeven en ringen waarmee de zijkant van de achterstabilisator aan het basisframe wordt bevestigd met een T40 Torx-sleutel.

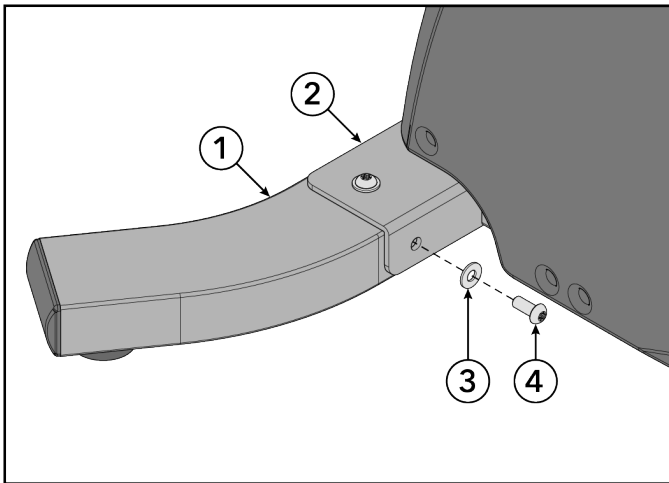

Artikel	Beschrijving	Aantal
1	Achterstabilisator	1
2	Basisframe	1
3	Ring, zadelstop	2
4	Schroef, M8 x 1,25 6G6H x 20, BUT, TRX, CS, ST, ZB	2



Draai de bevestigingsmiddelen handvast aan.

- Draai de schroeven aan de zijkant van de achterstabilisator aan tot 25 ft-lb / 34 Nm.
- Draai de schroeven aan de bovenzijde van de achterstabilisator aan tot 25 ft-lb / 34 Nm.

Monteer de zitting

- Draai de schroef in de zadelbuis los met een kruiskopschroevendraaier.

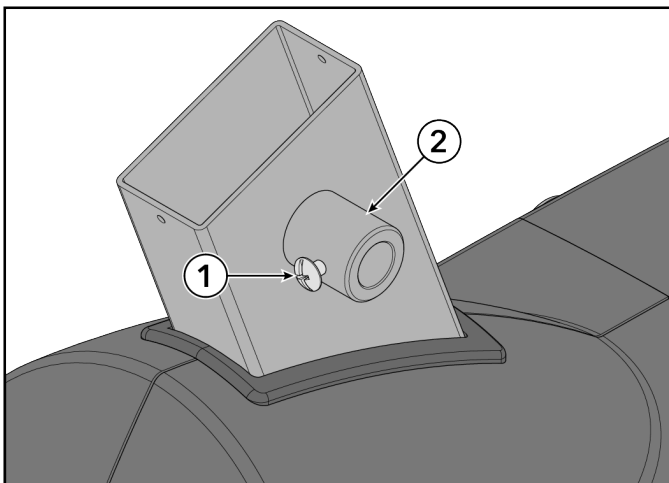

Artikel	Beschrijving	Aantal
1	Schroef, pad HD M4 x 0,7-6mm	1
2	Zadelbuis	1

2. Draai de stoelverstelknop in de zadelbuis totdat het brede oppervlak van de knop gelijk ligt met de binnenwand van de buis.

OPMERKING: Breng wit lithiumvet aan op de schroefdraad van de stoelverstelknop.

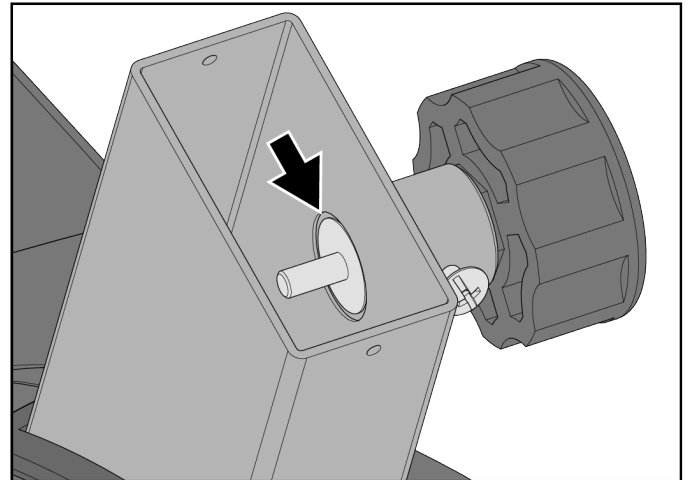
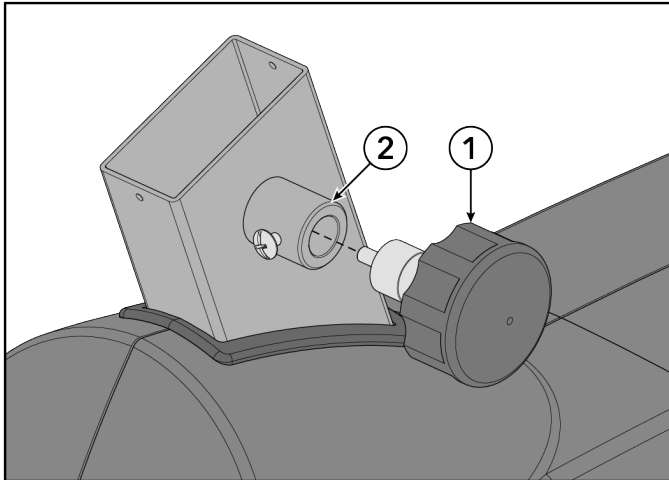

Artikel	Beschrijving	Aantal
1	Zadilverstelknop	1
2	Zadelbuis	1

3. Draai de schroef aan tot deze contact maakt met de zadilverstelknop en draai de schroef vervolgens ongeveer een halve slag los.

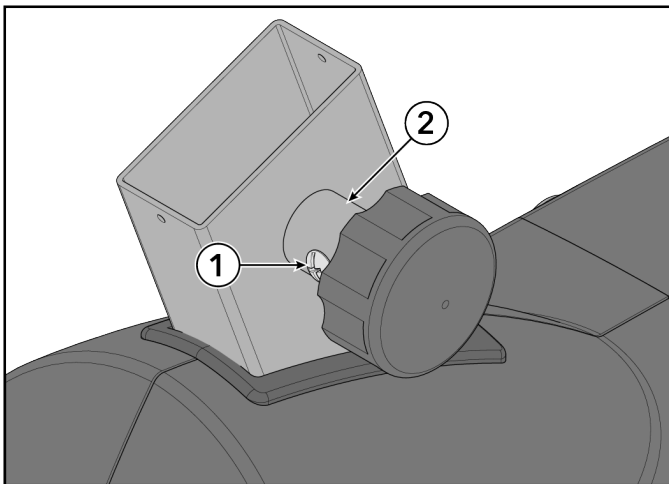

Artikel	Beschrijving	Aantal
1	Schroef, pad HD M4 x 0,7-6mm	1
2	Zadelbuis	1

4. Monteer de moeren en ringen waarmee de zitting aan de zadelpen wordt bevestigd met een 13-mm dopsleutel.

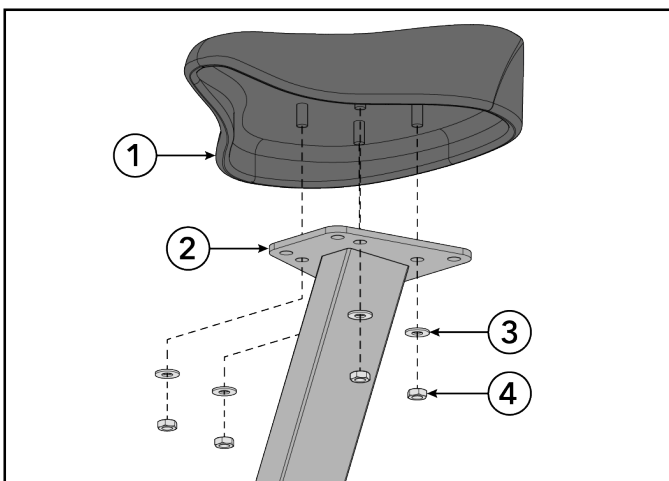

Artikel	Beschrijving	Aantal
1	Zadel	1
2	Zadelpen	1
3	Ring, zadelstop	4
4	Moer, stoelbevestiging	4



Draai de bevestigingsmiddelen aan tot 25 ft-lb / 34 Nm.

5. Draai de zadelverstelknop in de zadelbuis totdat het brede oppervlak van de knop gelijk ligt met de binnenwand van de buis.

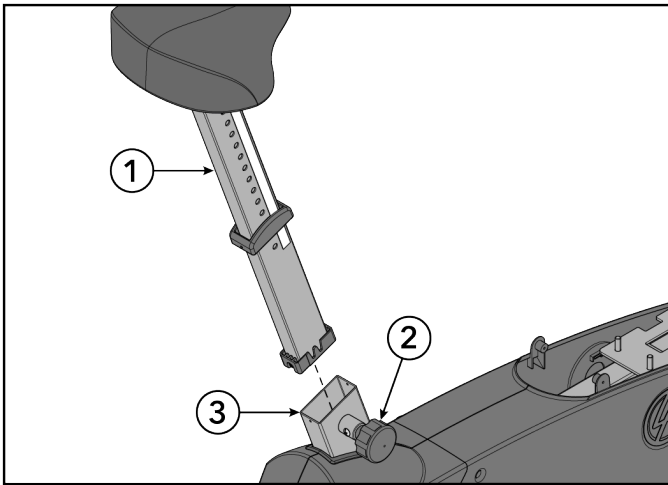

Artikel	Beschrijving	Aantal
1	Zadelpen	1
2	Zadelverstelknop	1
3	Zadelbuis	1

6. Monteer de schroeven waarmee de zadelkap aan de zadelbuis wordt bevestigd met een kruiskopschroevendraaier.

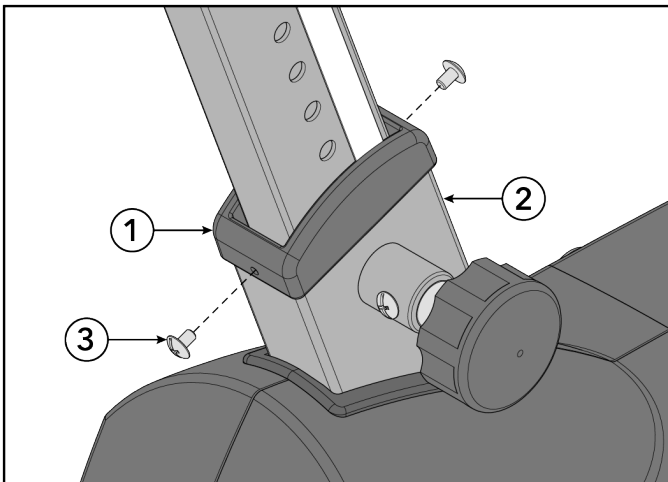

Artikel	Beschrijving	Aantal
1	Zadelkap	1
2	Zadelbuis	1
3	Schroef, pad HD M4 x 0,7-6mm	2



Draai de bevestigingsmiddelen aan tot 13 in-
lb / 1,5 Nm.

Monteer SE4-kabels

De volgende procedure toont hoe de kabels voor de SE4-console worden gemonteerd. Als een SL-console wordt gemonteerd, ga verder met [Installatie Monokolom](#).

1. Kantel het toestel op zijn zijkant

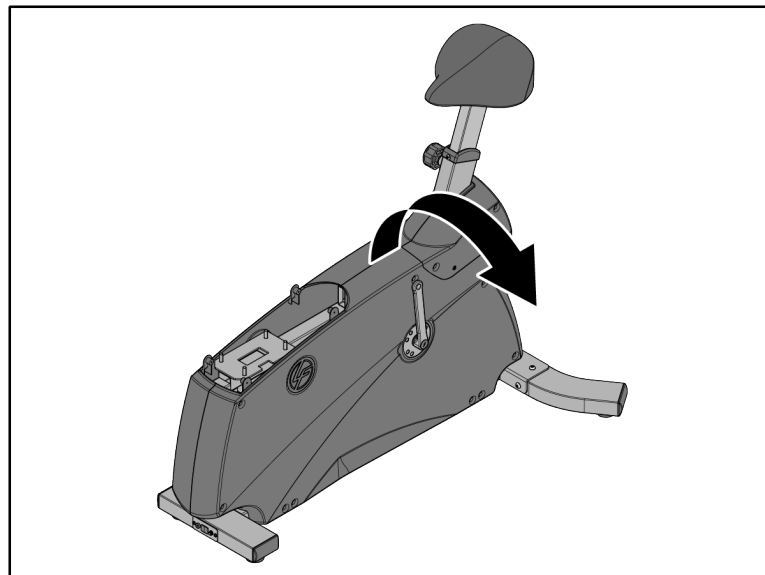

2. Verwijder de schroef waarmee het doorvoerpaneel aan het basisframe is bevestigd met een kruiskopschroevendraaier.

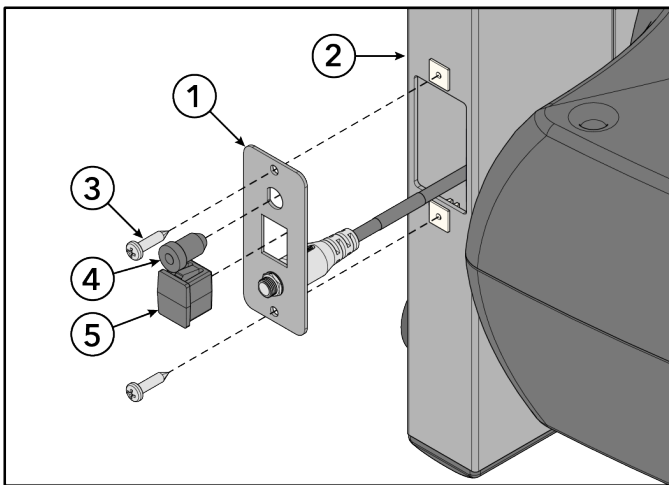

Artikel	Beschrijving	Aantal
1	Doorvoerpaneel	1
2	Basisframe	1
3	Schroef, PHL PAN M5 x 0,8-12	2
4	Plug, COAX	1
5	Plug, RJ45-connector	1

3. Verwijder de pluggen uit het doorvoerpaneel.
 4. Leid de SE4-kabels omlaag door de doorvoeropening aan de voorzijde van de monokolom en voer ze onderaan naar buiten.

TIP: Er is een trekdraad vooraf in het frame geïnstalleerd om de installatie van de SE4-kabels te vergemakkelijken. Draai de trekdraad rond de uiteinden van de SE4-kabels en trek aan de andere zijde om de kabels door het frame te voeren.

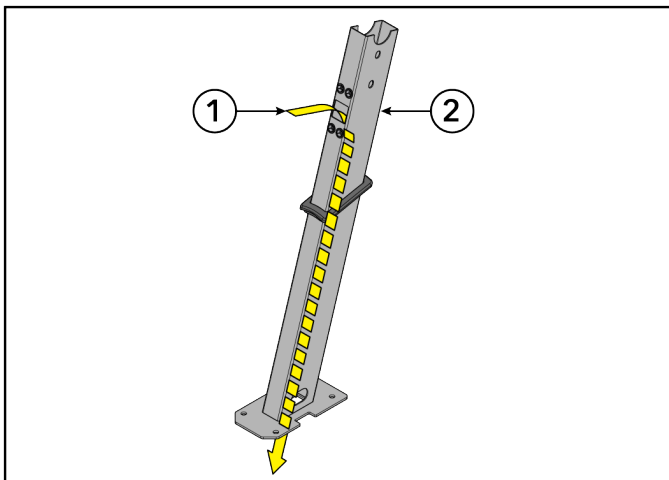

Artikel	Beschrijving	Aantal
1	Kabels (CAT5e en COAX)	2
2	Monokolom	1

5. Leid de SE4-kabels omlaag door de doorvoeropening in het basisframe en voer ze naar buiten via de doorvoeropening.

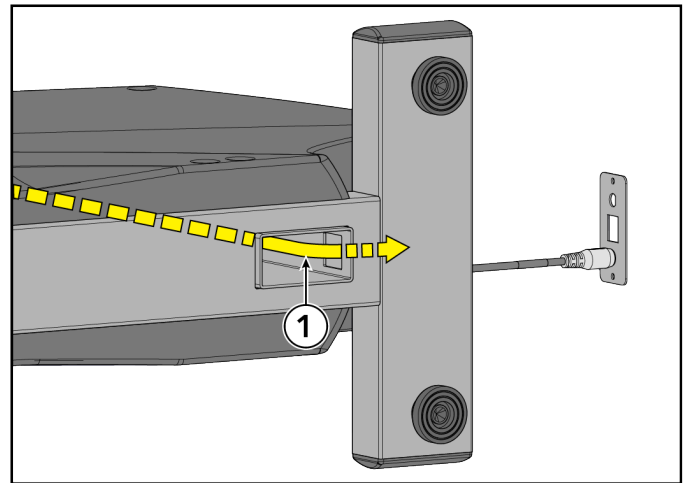
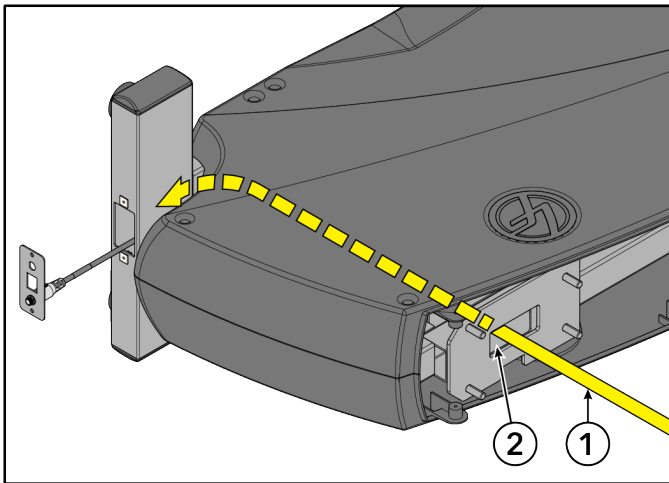

Artikel	Beschrijving	Aantal
1	Kabels (CAT5e en COAX)	2
2	Basisframe	1

6. Sluit de kabels aan op de koppelingen. Monteer de koppelingen in het doorvoerpaneel.

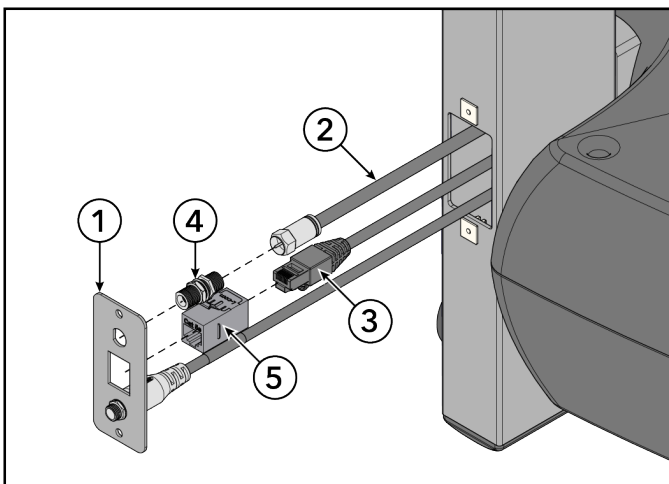

Artikel	Beschrijving	Aantal
1	Doorvoerpaneel	1
2	Kabel, COAX	1
3	Kabel, CAT5e	1
4	Koppeling, COAX	1
5	Koppeling, CAT5e	1

7. Monteer de schroeven waarmee het doorvoerpaneel aan het basisframe wordt bevestigd met een kruiskopschroevendraaier.

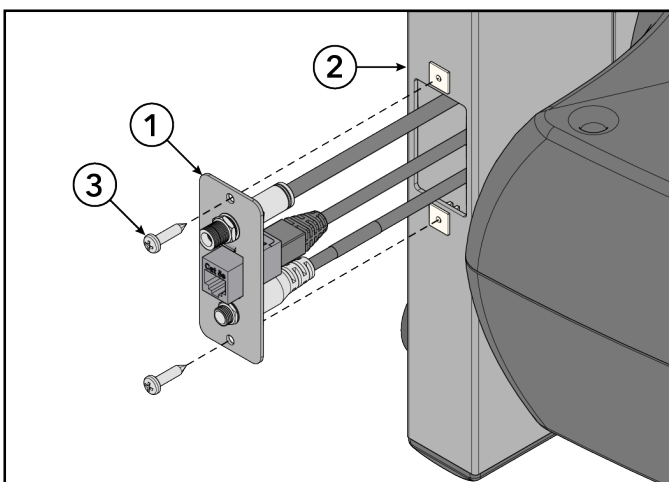

Artikel	Beschrijving	Aantal
1	Doorvoerpaneel	1
2	Basisframe	1
3	Schroef, PHL PAN M5 x 0,8-12	2



Draai de bevestigingsmiddelen aan tot 13 in-lb / 1,5 Nm.

8. Trek alle overtollige kabel omhoog door de monokolom.

9. Zet de unit rechtop.

OPMERKING: Zorg ervoor dat u de kabels vasthoudt zodat ze niet terug door de monokolom worden getrokken.

Monteer monokolom

1. Monteer de moeren waarmee de monokolom aan het basisframe wordt bevestigd met een 13mm dopsleutel.

OPGELET: Laat geen bevestigingsmiddelen tussen het basisframe en de hoofdzijafdekkingen vallen!

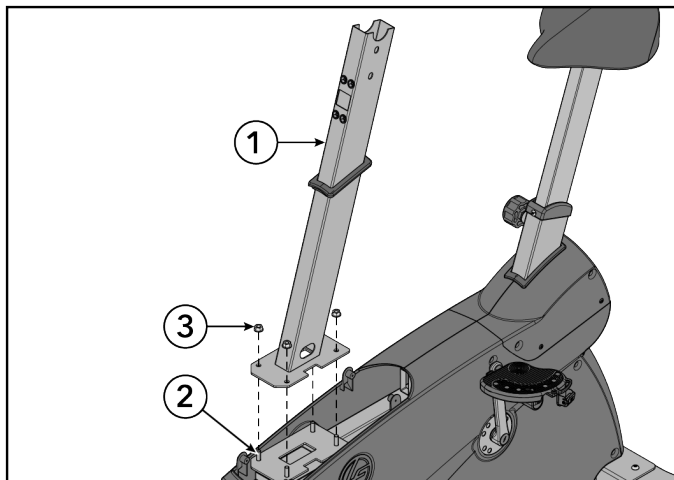

Artikel	Beschrijving	Aantal
1	Monokolom	1
2	Basisframe	1
3	Moer, M8 x 1,25-6H, Hex, Lock, Zinc, Class 10	4



Draai de bevestigingsmiddelen aan tot 25 ft-lb / 34 Nm.

2. Lijn de pakking uit tussen de voorste bovenafdekkingen. Druk de voorste bovenafdekkingen tegen elkaar

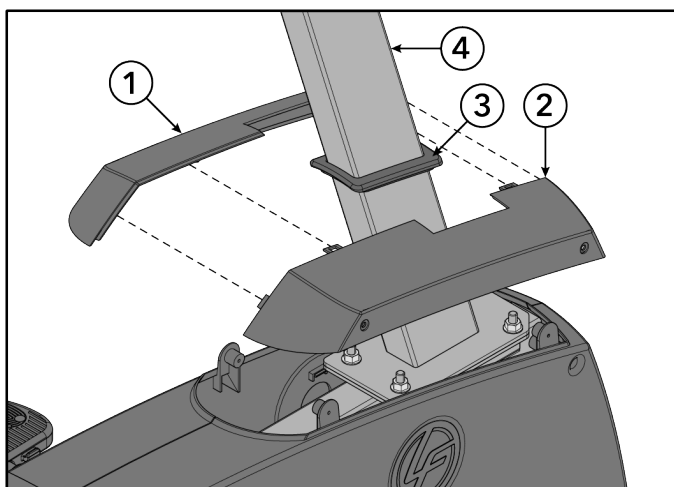

Artikel	Beschrijving	Aantal
1	Voorste bovenafdekking, links	1
2	Voorste bovenafdekking, rechts	1
3	Pakking	1
4	Monokolom	1

3. Schuif de voorste bovenafdekkingen en de pakking omlaag langs de monokolom.
4. Monteer de schroeven waarmee de voorste bovenafdekkingen aan de hoofdzijafdekkingen worden bevestigd met een kruiskopschroevendraaier.

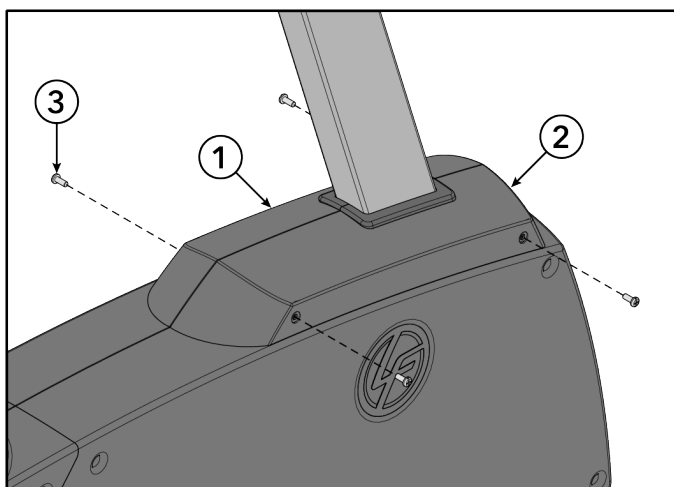

Artikel	Beschrijving	Aantal
1	Voorste bovenafdekking, links	1
2	Voorste bovenafdekking, rechts	1
3	Schroef, PHL 5mm 0,8 x 12mm	4



Draai de bevestigingsmiddelen aan tot 13 in-lb / 1,5 Nm.

Monteer console-lasconstructie

1. Knip de kabelbinders door die de kabels bij elkaar houden.
2. Leid de kabels omhoog langs de console-lasconstructie.

OPMERKING: Draai de trekdraad rond de kabeluiteinden om het geleiden van de kabels te vergemakkelijken.

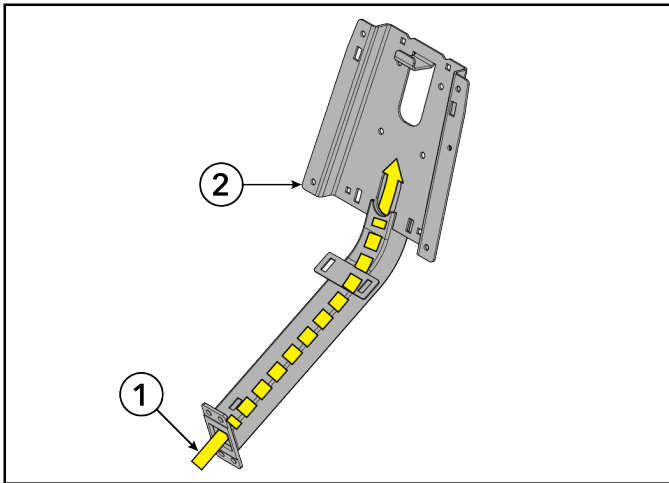

Artikel	Beschrijving	Aantal
1	Kabels	-
2	Console-lasconstructie	1

OPMERKING: De ardkabel loopt omhoog door en komt aan de achterzijde uit de console-lasconstructie.

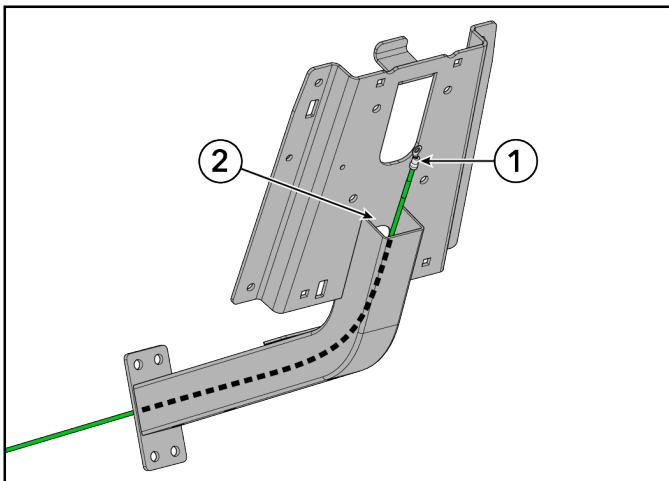

Artikel	Beschrijving	Aantal
1	Aardkabel	1
2	Console-lasconstructie	1

3. Monteer de schroeven waarmee de console-lasconstructie aan de monokolom wordt bevestigd met een T40 Torx-sleutel.

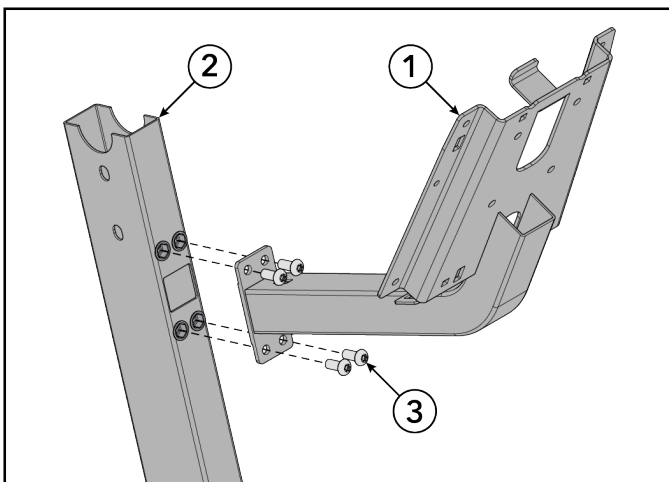

Artikel	Beschrijving	Aantal
1	Console-lasconstructie	1
2	Monokolom	1
3	Schroef, M8 x 1,25 6G6H x 20, BUT, TRX, CS, ST, ZB	4



Draai de bevestigingsmiddelen aan tot 25 ft-lb / 34 Nm.

4. Druk de afdekking van de bovenste tray in de consoleconstructie.

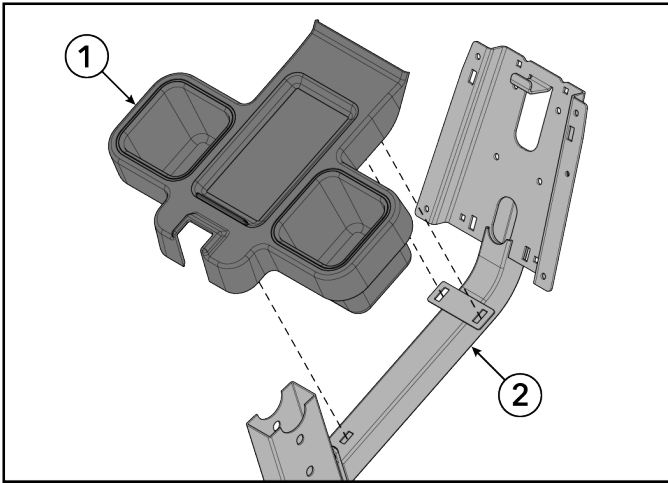

Artikel	Beschrijving	Aantal
1	Afdekking van de onderste tray	1
2	Console-lasconstructie	1

5. Plaats tules in twee gaten aan de achterkant van het console-lasconstructie.

6. Installeer de schroeven waarmee de afdekking van de onderste tray aan de consoleconstructie wordt bevestigd met een kruiskopschroevendraaier

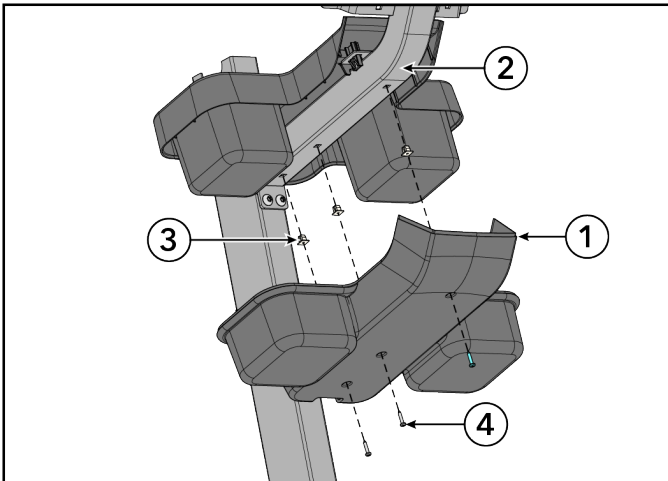

Artikel	Beschrijving	Aantal
1	Afdekking van de bovenste tray	1
2	Console-lasconstructie	1
3	Doorvoertule	3
4	Schroef, M4.2 x 0,7 6G6G x 19, DIN, PHL, PAN, AB, ST, ZB	3



Draai de bevestigingsmiddelen aan tot 13 in-lb / 1,5 Nm.

7. Monteer de schroef waarmee de aardkabel aan de console-lasconstructie wordt bevestigd met een 8-mm dopsleutel.

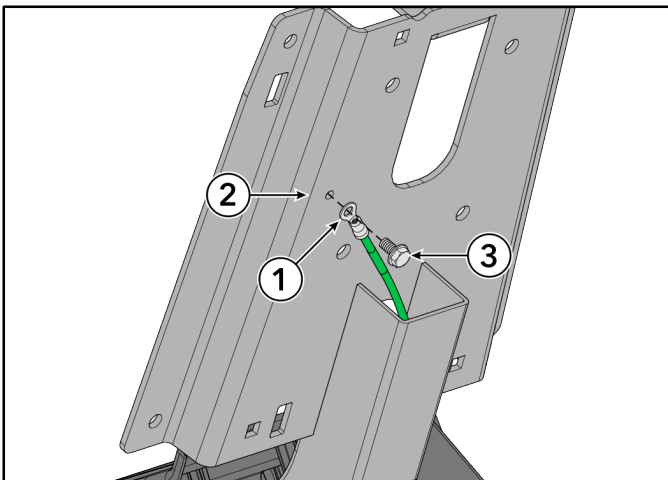

Artikel	Beschrijving	Aantal
1	Aardkabel	1
2	Console-lasconstructie	1
3	Schroef, #10 x 6 UNS, HXW, L, B, ST, GR	1



Draai het bevestigingsmateriaal aan tot 2,6 ft-lb / 3,5 Nm.

Monteer stuurassemblage

Monteer de schroeven en ringen waarmee de stuurassemblage aan de monokolom wordt bevestigd met een T40 Torx-sleutel.

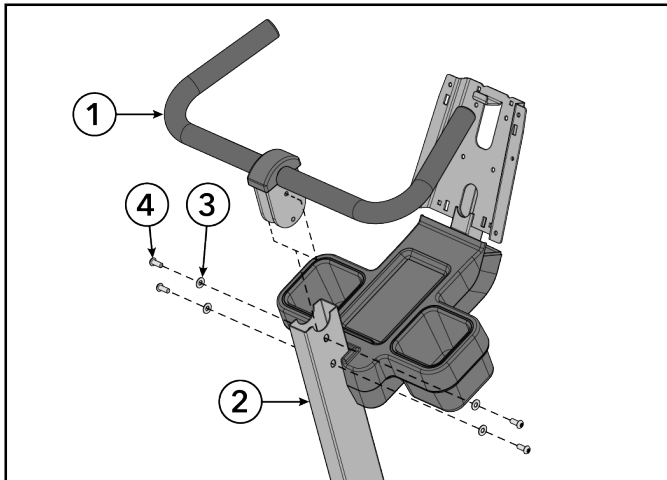

Artikel	Beschrijving	Aantal
1	Stuurassemblage	1
2	Monokolom	1
3	Ring, zadelstop	4
4	Schroef, M8 x 1,25 6G6H x 20, BUT, TRX, CS, ST, ZB	4



Draai de bevestigingsmiddelen aan tot 25 ft-lb / 34 Nm.

Ferrietinstallatie

Monteer de ferriet op de basisvoedingskabel en de basissignaalkabel aan de onderzijde van de console-lasconstructie.

Ferriet

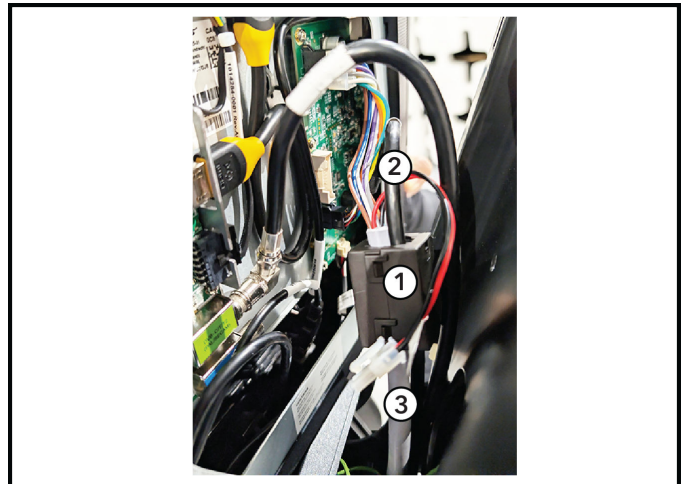
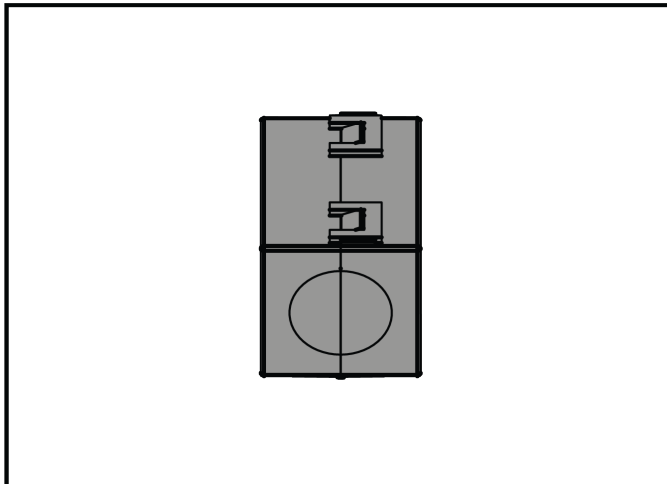

Artikel	Beschrijving	Aantal
1	Ferriet: Ontstoring, kern-behuizing	1
2	Kabel, console naar basis (signaal)	1
3	Kabel, console naar basis, voeding	1

Verbindingen van basis naar console

Sluit de basiskabels aan op de console.

SL

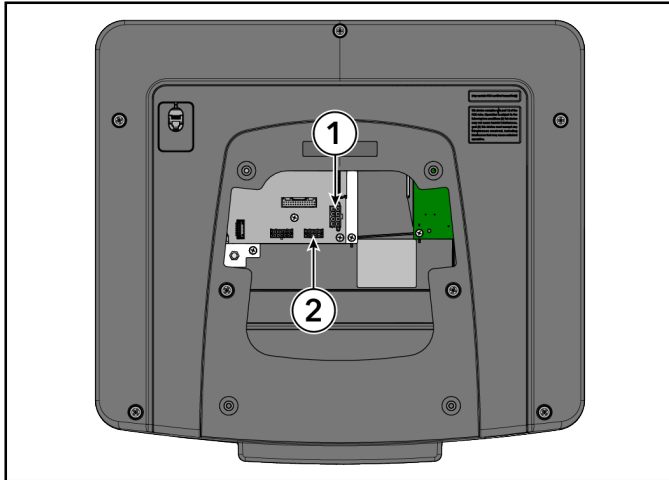

Artikel	Beschrijving
1	Basisvoeding
2	Basiscommunicatie

SE4

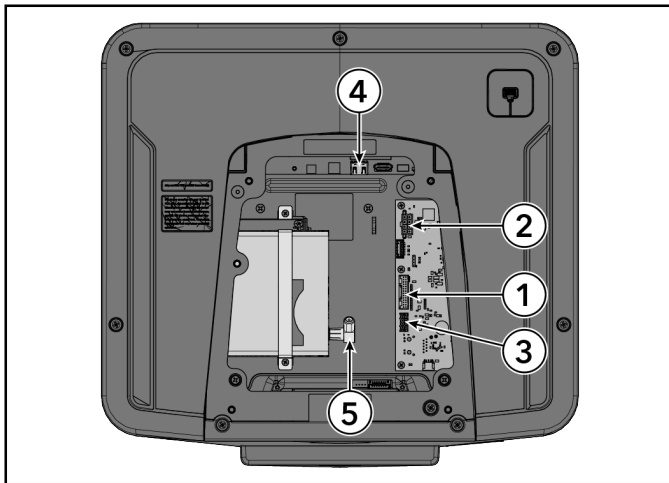

Artikel	Beschrijving
1	Basis-interfacekabel
2	Basisvoeding
3	Basiscommunicatie
4	Ethernet
5	COAX

Monteer de console: SL of SE4

Monteer de schroeven waarmee de console aan de console-ondersteuningslasconstructie wordt bevestigd met een kruiskopschroevendraaier.

OPMERKING: Gebruik de haak bovenaan de console-ondersteuningslasconstructie om de montage van de console te vergemakkelijken.

SL-console

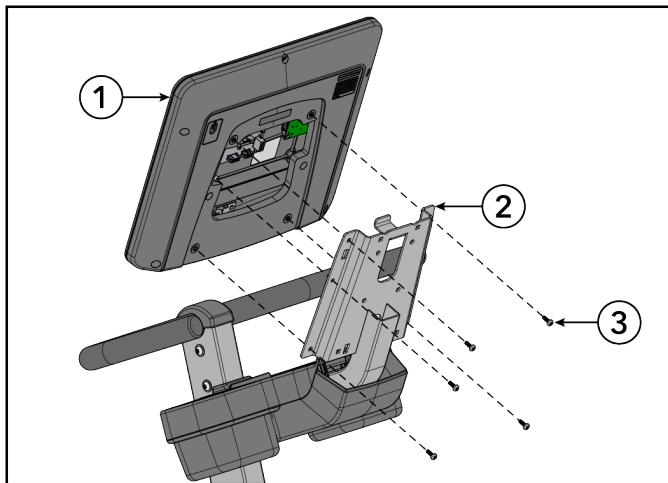

Artikel	Beschrijving	Aantal
1	Console	1
2	Console-ondersteuningslasconstructie	1
3	Schroef, M5 x 0,8 x 14, PHL, PAN, MS, ST, ZN	5

SE4-console

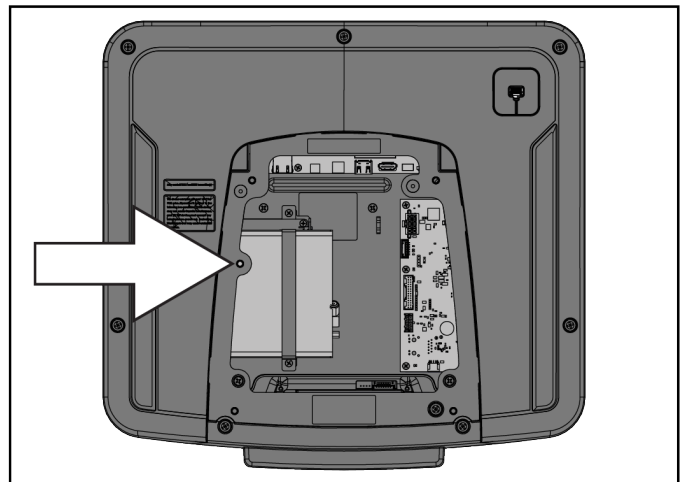
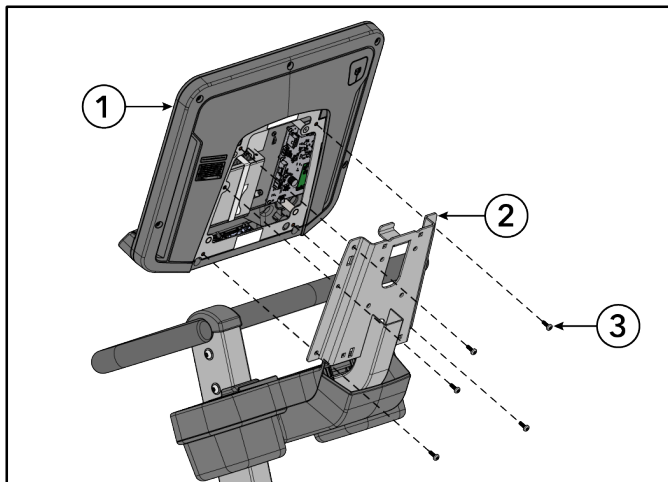

OPMERKING: Monteer de schroef niet op de getoonde positie (naast de pijl) als de SE4-console een Set-Top-Box-Sync (STB) ontvanger heeft! De schroef zal de STB-ontvanger binnen in de console raken.

Artikel	Beschrijving	Aantal
1	Console	1
2	Console-ondersteuningslasconstructie	1
3	Schroef, M5 x 0,8 x 14, PHL, PAN, MS, ST, ZN	4



Draai het bevestigingsmateriaal aan tot 16,8 in-lb / 1,9 Nm.

Monteer console-achterafdekking

1. Plaats doorvoertules in twee gaten aan de achterkant van het console-lasconstructie.
2. Duw de clips bovenaan de console-achterafdekking in de overeenkomstige sleuven van het console-lasconstructie.
3. Monteer de schroeven die de console-achterafdekking aan het console-lasconstructie bevestigen met een kruiskopschroevendraaier.

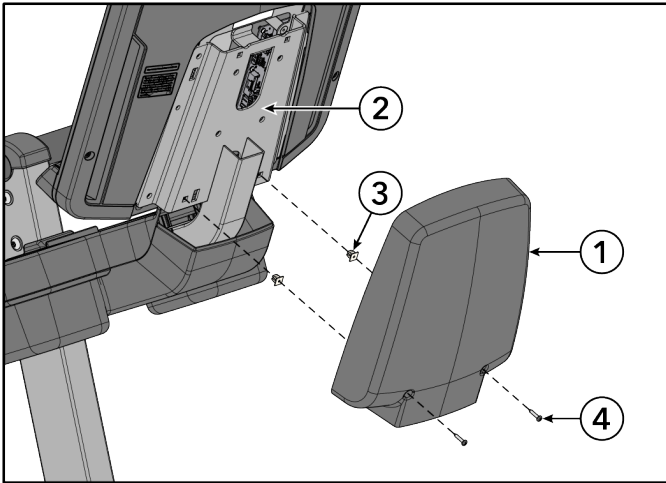

Artikel	Beschrijving	Aantal
1	Console-achterafdekking	1
2	Console-lasconstructie	1
3	Doorvoertule	2
4	Schroef, M4.2 x 0,7 6G6G x 19, DIN, PHL, PAN, AB, ST, ZB	2



Draai de bevestigingsmiddelen aan tot 13 in-lb / 1,5 Nm.

Monteer pedalen

Monteer de pedalen op de crankarmen met een 15-mm pedaalsleutel.

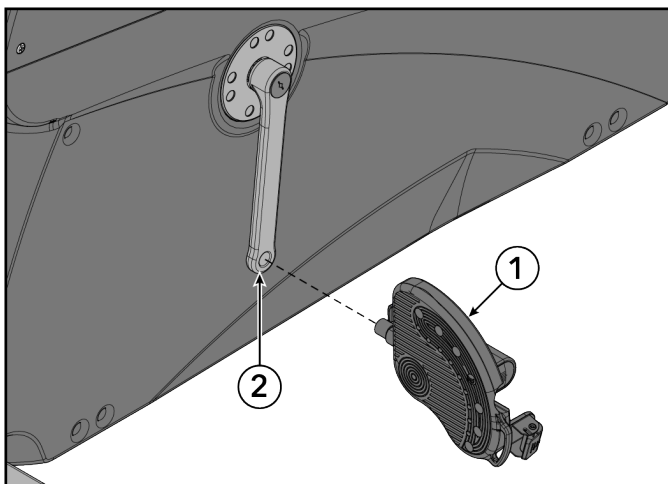

Artikel	Beschrijving	Aantal
1	Pedaal	2
2	Crankarm	2



Draai de bevestigingsmiddelen aan tot 41 ft-lb / 55 Nm.

Test het apparaat op goede werking

5. Specificaties

Productspecificaties

Beoogd gebruik	Zwaar / commercieel EN ISO 20957 klasse S
	Thuisgebruik EN ISO 20957 klasse H
Maximaal gebruikersgewicht	400 lbs / 181 kg
Pedaalgrootte	6.56 in. x 5.5 in. / 16.6 cm x 14 cm
Weerstandsniveaus	26
Aandrijftype	Generator/riem
Voedingsvereisten	Zie de sectie Elektrische voedingsvereisten
Draadloos opladen (alleen SE4-console)	Qi draadloos inductief opladen <ul style="list-style-type: none">• Oplaadgebied: 50 mm x 80 mm (ongeveer 2 in. x 3 in.)• Reactietijd opladen: minder dan 3 seconden• Maximaal uitgangsvermogen: 10 W• Compatibiliteit oplaadprotocol: Qi Fast Charging
Draadloze communicatie	BT, NFC, compatibiliteit met Apple- en Samsung-horloges, ANT+, RFID, draadloze connectiviteit

	Fysieke afmetingen (zonder console)
Lengte	45 in. / 114.3 cm
Breedte	27.2 in. / 69 cm
Hoogte	56 in. / 142.2 cm
Gewicht	142 lbs / 64,4 kg

6. Onderhoud en technische gegevens

Preventief onderhoudsschema

Artikel	Wekelijks	Maandelijks	Halfjaarlijks
Console-overlays	Reinigen		Inspecteren
Bekerhouders / accessoirebakken	Reinigen	Inspecteren	
Consolebevestigingsbouten			Inspecteren
Hardawre			Inspecteren
Frame / zadelpen	Reinigen		Inspecteren
Kunststof afdekkingen	Reinigen	Inspecteren	
Stelvoeten		Inspecteren / afstellen	
Pedalen / riemen	Reinigen	Inspecteren	

Tips voor preventief onderhoud

OPMERKING: De veiligheid van het toestel kan alleen worden gewaarborgd als het regelmatig wordt gecontroleerd op schade of slijtage. Gebruik het toestel niet totdat defecte onderdelen zijn gerepareerd of vervangen. Besteed bijzondere aandacht aan onderdelen die aan slijtage onderhevig zijn, zoals hieronder beschreven.

Met de volgende tips voor preventief onderhoud blijft het product optimaal werken:

- Zet het product op een koele, droge plaats weg.
- Reinig het scherm van de console en alle externe oppervlakken met een goedgekeurd of compatibel schoonmaakmiddel (zie Goedgekeurde en compatibele schoonmaakmiddelen) en een microvezeldoek.
- Lange nagels kunnen het oppervlak van de console beschadigen of krassen maken; zorg dat uw nagels de console niet raken als u op de keuzeknoppen drukt.
- Maak de bovenkant van de pedalen regelmatig schoon.

OPMERKING: Voor het schoonmaken van het toestel worden een niet-schurend reinigingsmiddel en een zachte katoenen doek aanbevolen. Reinigingsmiddel mag nooit direct worden aangebracht op welk onderdeel van de apparatuur dan ook.

Goedgekeurde en compatibele reinigingsmiddelen

Door de betrouwbaarheidsexperts van zijn twee reinigingsmiddelen goedgekeurd: PureGreen 24 en Gym Wipes. Beide reinigingsmiddelen verwijderen vuil, vet en zweet van de toestellen op een veilige en effectieve wijze. PureGreen 24 en de Antibacterial Force-formule van Gym Wipes zijn beiden desinfecterende middelen die effectief zijn tegen MRSA en H1N1.

PureGreen 24 is verkrijgbaar als spray, wat gemakkelijk is voor medewerkers van de fitnessclub. Breng de spray aan op een microvezeldoek en veeg de toestellen schoon. Laat PureGreen 24 minstens 2 minuten inwerken voor algemene desinfectie en minstens 10 minuten voor de bestrijding van schimmels en virussen.

Gym Wipes zijn grote, sterke, vooraf bevochtigde doeken die voor en na de training op de toestellen kunnen worden gebruikt. Gebruik de Gym Wipes minstens 2 minuten op de toestellen voor algemene desinfectie.

Neem contact op met de klantendienst om deze reinigingsmiddelen te bestellen (1-800-351-3737 of via e-mail: customersupport@lifefitness.com).

Voor het schoonmaken van het scherm en alle externe oppervlakken kunt u ook gebruikmaken van zachte zeep en water of een zacht, niet-schurend huishoudelijk reinigingsmiddel. Gebruik uitsluitend een zachte microvezeldoek. Breng het reinigingsmiddel vóór het schoonmaken aan op de microvezeldoek. Gebruik geen ammonia of bijtende reinigingsmiddelen. Gebruik geen agressieve reinigingsmiddelen. Gebruik geen papieren doekjes. Breng de reinigingsmiddelen niet rechtstreeks aan op het oppervlak van het toestel.

Probleemoplossing Polar®-hartslagborstband

De hartslagmeting is onregelmatig of volledig afwezig

Mogelijke oorzaak	Oplossing
De elektroden van de borstband zijn niet nat genoeg om nauwkeurige hartslagwaarden te registreren.	Bevochtig de elektroden van de borstband.
De elektroden van de borstband liggen niet goed tegen de huid.	Controleer of de elektroden van de zender in de borstband plat op de huid liggen (
De borstband moet worden schoongemaakt.	Was de borstband met een mild zeepsopje.
De borstbandzender is niet goed ingesteld.	U kunt de borstbandzender instellen door hem eerst binnen 1 ft (30,5 cm) van de ontvanger te brengen. De ontvanger bevindt zich in de console. Als de hartslag wordt weergegeven op de console, wordt het bereik vergroot tot 3 ft (91,4 cm).
De batterij van de borstband is leeg.	Neem contact op met de klantendienst voor instructies over het vervangen van de borstband.

Abnormaal hoge hartslagwaarden

Mogelijke oorzaak	Oplossing
Elektromagnetische interferentie door: <ul style="list-style-type: none">• Televisies en/of antennes• Mobiele telefoons• Computers• Auto's• Hoogspanningsleidingen• Gemotoriseerde trainingsapparatuur	Verplaats het trainingstoestel enkele centimeters van de mogelijke oorzaak af of verplaats de mogelijke oorzaak enkele centimeters van het trainingstoestel, totdat de hartslagwaarden juist zijn.

De accu recyclen

Verwijder en recycle de oplaadbare batterij voordat u dit product weggooit aan het einde van zijn gebruiksduur. Koppel de voeding los (*indien van toepassing*) voordat u de batterij verwijdert. Verwijder de rechterzwengel, de afdekkingen van de middenzuil en de centrale rechterafdekking om toegang te verkrijgen tot de batterij. Koppel de kabel los en verwijder de twee schroeven waarmee de batterij aan de steun vastzit om de batterij te verwijderen.

Hoe te

Kennisbasis

Zie <https://fn.fit/KnowledgeBase> voor meer gedetailleerde informatie.

Hoe productservice verkrijgen

1. Controleer het symptoom en raadpleeg de bedieningsinstructies. Het probleem kan worden veroorzaakt door onbekendheid met het product, de functies en de trainingen.
2. Zoek het serienummer van de unit en noteer dit; het bevindt zich rechtsboven op de voorste stabilisator.
3. Neem contact op met de klantenservice via <http://www.lifefitness.com>.

Software-updates

Het toestel bevat ingebouwde software die essentieel is voor een correcte werking en veiligheid. Om functionaliteit, beveiliging en garantie te behouden, moet de software van het toestel up-to-date worden gehouden met alle door de fabrikant uitgegeven updates, patches en upgrades ("Updates").

1. Kennisgeving en monitoring - De eigenaar/gebruiker moet (a) een geldig e-mailadres registreren en onderhouden bij de fabrikant om updateberichten te ontvangen, of (b) regelmatig de door de fabrikant aangewezen website controleren op gepubliceerde updateberichten. Het niet naleven van een van beide verplichtingen ontslaat de eigenaar/gebruiker niet van de plicht om updates te installeren.

2. Updatemethode - Updates worden beschikbaar gesteld via het beveiligde elektronische distributiekanaal van de fabrikant. De eigenaar/gebruiker moet de verstrekte instructies volgen voor een correcte installatie en implementatie.
3. Verantwoordelijkheid voor naleving - De verantwoordelijkheid om op de hoogte te blijven van updates ligt uitsluitend bij de eigenaar/gebruiker. De meldingsplicht van de fabrikant wordt vervuld door een bericht te sturen naar het geregistreerde e-mailadres of door een bericht te plaatsen op de aangewezen updatewebsite.
4. Gevolgen van niet-naleving - Het niet installeren van updates kan leiden tot:
 - Verval of beperking van de garantie;
 - Opschorting van technische ondersteuning;
 - Verminderde prestaties van het toestel of veiligheidsrisico's; en
 - Afwijzing van aansprakelijkheid door de fabrikant voor daaruit voortvloeiend letsel, schade of verlies.

7. Garantie

Garantie-informatie

Gebruik de onderstaande link of scan de QR-code om toegang te krijgen tot informatie over de garantie:

<http://lifefitness.com/warranties>



8. Release-opmerkingen

Updates van de handleiding

1 februari 2026 (Rev. AB)

Onderwerp	Wijzigingen
Link naar aanvullende online-informatie	Toegevoegd
Voorpagina	Toegevoegd: Gebruikershandleiding
Veiligheidsinstructies	Toegevoegd: De eigenaar van het toestel is verantwoordelijk voor het verstrekken van alle waarschuwingen en instructies aan de gebruikers van het toestel.
	Bijgewerkte formulering: vrijstaand toestel moet worden geplaatst op een vlakke, stabiele en horizontale ondergrond.
Productoverzicht	Toegevoegd: Productlabels
Hardawre	Toegevoegd: Ferriet
Ferrietinstallatie	Nieuwe assemblagestap
Bevestig de console	Afbeelding en onderwerp bijgewerkt voor SE4-console naar 4 schroeven.
Monteer zadelassemblage	Tekst en afbeelding bijgewerkt in stap 2.
Monteer SE4-kabels	Tekst bijgewerkt bij de TIP voor de trekdraadkabel.
Service en technische gegevens	Toegevoegd: Onderwerp software-update
Specificaties	Toegevoegd: 26 weerstandsniveaus

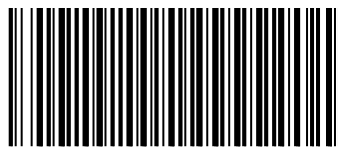

1028291-0005