

# Atmos Recumbent Bike

Handleiding voor de eigenaar / Montage-instructies





Columbia Centre III, 9525 Bryn Mawr Avenue, Rosemont, IL 60018 • U.S.A.  
847.288.3300 • FAX: 847.288.3703  
Telefoonnummer klantendienst: 800.351.3737 (gratis nummer in de VS, Canada)  
Mondiale internetsite: [www.lifefitness.com](http://www.lifefitness.com)

## Internationale kantoren

### AMERIKA

#### Noord-Amerika

##### Life Fitness, LLC

Columbia Centre III  
9525 Bryn Mawr Avenue  
Rosemont, IL 60018 U.S.A.  
Tel. nr.: (847) 288 3300  
E-mail klantendienst:  
[customersupport@lifefitness.com](mailto:customersupport@lifefitness.com)  
E-mailadres afd. Verkoop/Marktbewerking:  
[commercialsales@lifefitness.com](mailto:commercialsales@lifefitness.com)

### Brazilië

#### Life Fitness Brasil

Av. Rebouças, 2315  
Pinheiros  
São Paulo, SP 05401-300  
BRAZILIË  
SAC: 0800 773 8282 optie 2  
Telefoon: +55 (11) 3095 5200 optie 2  
E-mail klantendienst:  
[suportebr@lifefitness.com](mailto:suportebr@lifefitness.com)  
E-mail sales/marketing:  
[vendasbr@lifefitness.com](mailto:vendasbr@lifefitness.com)

### Latijns-Amerika en Caribisch gebied\*

#### Life Fitness, LLC

Columbia Centre III  
9525 Bryn Mawr Avenue  
Rosemont, IL 60018 U.S.A.  
Tel. nr.: (847) 288 3300  
E-mail klantendienst:  
[customersupport@lifefitness.com](mailto:customersupport@lifefitness.com)  
E-mailadres afd. Verkoop/Marktbewerking:  
[commercialsales@lifefitness.com](mailto:commercialsales@lifefitness.com)

### EUROPA, MIDDEN-OOSTEN en AFRIKA (EMEA)

#### België, Nederland en Luxemburg

##### Life Fitness (Atlantic) B.V.

Fascinatio Boulevard 230, 4<sup>th</sup> Fl - Bldg B  
3065WB, Rotterdam  
Nederland  
+31 88 646 6666  
Service e-mail:  
[service.benelux@lifefitness.com](mailto:service.benelux@lifefitness.com)  
Verkoop/Marketing e-mail:  
[marketing.benelux@lifefitness.com](mailto:marketing.benelux@lifefitness.com)

### Verenigd Koninkrijk

#### Life Fitness UK LTD

Unit 109<sup>a</sup>  
Lancaster Way Business Park  
Ely, Cambs, CB6 3NX  
Telefoon: Algemeen kantoor (+44)  
1353.666017  
Klantendienst (+44) 1353.665507  
Service e-mail: [uk.support@lifefitness.com](mailto:uk.support@lifefitness.com)  
Verkoop/Marketing e-mail:  
[life@lifefitness.com](mailto:life@lifefitness.com)

### Duitsland, Oostenrijk en Zwitserland

#### Life Fitness Europe GMBH

Neuhofweg 9  
85716 Unterschleißheim  
DUITSLAND  
Telefoon:  
+49 (0) 89 / 31775166 Duitsland  
+43 (0) 1 / 6157198 Oostenrijk  
+41 (0) 848 / 000901 Zwitserland  
E-mail klantendienst:  
[kundendienst@lifefitness.com](mailto:kundendienst@lifefitness.com)  
E-mail sales/marketing:  
[vertrieb@lifefitness.com](mailto:vertrieb@lifefitness.com)

### Spanje

#### Life Fitness IBERIA

C/Frederic Mompou 5,1<sup>o</sup><sup>a</sup>  
08960 Sant Just Desvern Barcelona  
SPAIN  
Telefoon: (+34) 93.672.4660  
E-mail klantendienst:  
[servicio.tecnico@lifefitness.com](mailto:servicio.tecnico@lifefitness.com)  
E-mail sales/marketing:  
[info.iberia@lifefitness.com](mailto:info.iberia@lifefitness.com)

### Alle andere EMEA-landen en distributeurs EMEA\*

#### Life Fitness (Atlantic) B.V.

Fascinatio Boulevard 230, 4<sup>th</sup> Fl - Bldg B  
3065WB, Rotterdam  
Nederland  
+31 88 646 6666  
Service-e-mailadres:  
[emeaservicesupport@lifefitness.com](mailto:emeaservicesupport@lifefitness.com)

### AZIË PACIFIC (AP)

#### Japan

##### Life Fitness Japan, Ltd

4-17-33 Minami Aoyama 1F/B1F  
Minato-ku - Tokyo 107-0062  
Japan  
Telefoon: (+81) 0120.114.482  
Fax: (+81) 03-5770-5059  
E-mail klantendienst:  
[service.lfj@lifefitness.com](mailto:service.lfj@lifefitness.com)  
E-mail sales/marketing:  
[sales@lifefitnessjapan.com](mailto:sales@lifefitnessjapan.com)

### Hong Kong

#### Life Fitness Asia Pacific LTD

26/F, Global Trade Square  
21 Wong Chuk Hang Road  
Wong Chuk Hang  
Hong Kong  
Telefoon: (+852) 25756262  
Fax: (+852) 25756894  
Service e-mail: [service.hk@lifefitness.com](mailto:service.hk@lifefitness.com)  
Verkoop/Marketing e-mail:  
[marketing.hk.asia@lifefitness.com](mailto:marketing.hk.asia@lifefitness.com)

### Alle andere landen en distributeurs in Azië Pacific\*

#### Life Fitness Asia Pacific LTD

26/F, Global Trade Square  
21 Wong Chuk Hang Road  
Wong Chuk Hang  
Hong Kong  
Telefoon: (+852) 25756262  
Fax: (+852) 25756894  
Service e-mail: [service.ap@lifefitness.com](mailto:service.ap@lifefitness.com)  
Verkoop/Marketing e-mail:  
[marketing.hk.asia@lifefitness.com](mailto:marketing.hk.asia@lifefitness.com)

\*Raadpleeg eveneens [www.lifefitness.com](http://www.lifefitness.com) voor informatie over plaatselijke vertegenwoordigers of leveranciers

## Link naar gebruikers- en servicedocumentatie

---

<https://lfn.fit/KnowledgeBase>

<https://lfn.fit/PartStore>

Additional information is available online using the links above.

تتوفر معلومات إضافية على الإنترنت باستخدام الرابط أعلاه.

点击上面的链接可在线获取更多信息。

Flere oplysninger er tilgængelige online gennem linket ovenfor.

Bijkomende informatie is online beschikbaar via bovenstaande link.

Vous trouverez plus d'informations en ligne à l'aide du lien ci-dessus.

Zusätzliche Informationen finden Sie online über den oben angegebenen Link.

Ulteriori informazioni sono disponibili online utilizzando il link sopra riportato.

追加情報は上記リンクを使用してオンラインで利用可能です。

상기 링크를 통해 온라인에서 추가 정보를 볼 수 있습니다.

Informações adicionais estão disponíveis on-line, através do link acima.

Дополнительная информация доступна в интернете по ссылке, указанной выше.

Mediante el enlace anterior podrá acceder a información adicional en línea.

Ytterligare information finns online genom att använda länken ovan.

İnternet üzerinden daha fazla bilgi edinmek için yukarıdaki bağlantıyı kullanabilirsiniz.

هناك معلومات إضافية متاحة على الإنترنت باستخدام الرابط أعلاه.

Informazio osagarria eskuragarri dago goiko estekaren bidez.

Допълнителна информация можете да намерите онлайн, като използвате връзката по-горе.

Mitjançant l'enllaç anterior podreu accedir a informació addicional en línia.

使用上面的連結線上提供額外資訊。

Dodatne informacije možete pronaći na internetu sljedeći vezu iznad.

ከላይ የተቀመጠውን አገናኝ(ሊንክ) በመጠቀም መረጃዎች አንላይን ያገኛሉ።

Lisätietoja on saatavissa verkosta käyttämällä yllä olevaa linkkiä.

Wubetumi anya nsem afoforo aka ho wa websait so denam asem a ewo atifi ho a wubemia so so.

Πρόσθετες πληροφορίες είναι διαθέσιμες online χρησιμοποιώντας το σύνδεσμο παραπάνω.

מידע נוסף אפשר לקבל באינטרנט באמצעות הקישור לעיל.

További információ elérhető online, a fenti hivatkozás segítségével.

Viðbótarupplýsingar eru fáanlegar á netinu með því að smella á tengilinn hér fyrir ofan.

Plus indicium per superum situm potes invenire.

മുകളിലുള്ള ലിങ്ക് ഉപയോഗിച്ച് ഓൺലൈനിൽ കൂടുതൽ വിവരങ്ങൾ ലഭ്യമാണ്.

Ytterligere informasjon er tilgjengelig på nettet via linken ovenfor.

Dodatkowe informacje są dostępne online pod powyższym odnośnikiem.

Informações adicionais estão disponíveis online a usar o link acima.

Informații suplimentare sunt disponibile online, utilizând link-ul de mai sus.

Dodatne informacije dostupne su na mreži putem gornjeg linka.

Ďalšie informácie sú dostupné online na vyššie uvedenom odkaze.

# Inhoudsopgave

## Bijkomende informatie

[Link naar aanvullende online-informatie](#)..... 6

## Van start gaan

Veiligheidsinstructies..... 7  
De ligfiets stabiliseren..... 9  
Elektrische voedingsvereisten (van toepassing op units met externe voeding)..... 10  
Controleer de voeding van de console..... 10  
Power Assist-optie / externe voeding..... 10

## Productoverzicht

Productkenmerken..... 11  
Aansluitingen..... 11  
Hoe het zadel af te stellen..... 12  
Hoe de pedaalriemen af te stellen..... 12  
Productlabels..... 13  
Locaties van labels..... 13

## Montageprocedure

[Link naar aanvullende online-informatie](#)..... 14  
Hardawre..... 15  
Benodigd gereedschap..... 16  
Bevestig achterstabilisator..... 17  
Bevestig voorstabilisator..... 17  
Aanhaalvolgorde van bevestigingsmateriaal voor de stabilisatoren ..... 18  
Monteer de zittingdrager ..... 19  
Bevestig de zadelstop..... 20  
Bevestig de zittinghandgreep ..... 20  
Bevestig het zitkussen..... 20  
Bevestig de plunjerassembleage..... 21  
Bevestig bekerhouder..... 21  
Bevestig de rugleuning ..... 22  
Bevestig de achterste eindkap van het zadelprofiel..... 22  
Monteer SE4-kabels op het doorvoerpaneel..... 23  
Bevestig console-lasconstructie..... 25  
Bevestig de achterste afdekking van de onderste console. .... 26  
Monteer aardkabel ..... 27  
Ferrietinstallatie..... 27  
Verbindingen van basis naar console..... 28  
Bevestig console: SL of SE4 ..... 29  
Bevestig console-achterafdekking ..... 30  
Bevestig pedalen..... 30  
Test het apparaat op goede werking..... 30

## Specificaties

[Productspecificaties](#)..... 31

## Onderhoud en technische gegevens

Preventief onderhoudsschema..... 32  
Tips voor preventief onderhoud..... 32  
Goedgekeurde en compatibele reinigingsmiddelen..... 32  
Probleemoplossing Polar®-hartslagborstband..... 33  
Recycleer de batterij - SL-console..... 33  
Hoe te..... 33  
Software-updates..... 33

## Garantie

[Garantie-informatie](#)..... 35

## Release-opmerkingen

[Updates van de handleiding](#)..... 36

Life Fitness® is een geregistreerd handelsmerk

Gym Wipes® is een geregistreerd handelsmerk van 2XL Corporation. PureGreen 24 is een handelsmerk van Pure Green. Polar® is een geregistreerd handelsmerk van Polar Electro Inc.

© Copyright 2026, Life Fitness, LLC. All Rights Reserved. Life Fitness, Hammer Strength, Cybex, ICG and SCIFIT are registered trademarks of Life Fitness, LLC and its affiliated companies and subsidiaries. Disclaimer: Images and specifications are current as of the date of publication and are subject to change.

Columbia Center III - 9525 Bryn Mawr Ave., Rosemont, IL 60018 • 847-288-3300

[www.lifefitness.com](http://www.lifefitness.com) • 1028284-0005 AB • 2026

# 1. Bijkomende informatie

## Link naar aanvullende online-informatie

Als toevoeging op de inhoud van deze gebruikshandleiding, gelieve de QR-code te scannen voor verdere en geüpdatet informatie.

Life Fitness Atmos Recumbent Bike









<https://fn.fit/AtmosRinstall>

## 2. Van start gaan

### Veiligheidsinstructies

De eigenaar van het toestel is verantwoordelijk voor het verstrekken van alle waarschuwingen en instructies.

 Lees alle instructies vóór gebruik.

-  **VOORZICHTIG:** Alle aanpassingen of wijzigingen aan dit toestel kunnen de productgarantie ongeldig maken.
-  **WAARSCHUWING:** Onjuist of overmatig gebruik van trainingstoestellen kan schade aan de gezondheid veroorzaken. Life Fitness raadt ten ZEEERSTE aan dat u, voordat u aan een trainingsprogramma begint, eerst een arts bezoekt voor een volledig medisch onderzoek (in het bijzonder indien er in uw familie personen met een hoge bloeddruk of een hartziekte voorkomen of indien u ouder bent dan 45 jaar, rookt, een hoog cholesterolgehalte hebt, zwaarlijvig bent of indien u in het afgelopen jaar niet regelmatig hebt gesport). Als u tijdens de training het gevoel hebt dat u gaat flauwvallen, duizelig of kortademig wordt of pijn hebt, stop de training dan onmiddellijk.
-  **WAARSCHUWING:** Om het risico op brandwonden, brand, elektrische schokken of letsel te verminderen, moet elk toestel worden aangesloten op een correct geaard stopcontact.
-  **WAARSCHUWING:** Hartslagmeetsystemen kunnen onnauwkeurig zijn. Overmatige inspanning kan leiden tot ernstig letsel of de dood. Als u zich duizelig voelt, stop dan onmiddellijk met trainen.
-  **WAARSCHUWING:** Niet gebruiken voor stretching en hang er geen riemen of andere toestellen aan.
-  **WAARSCHUWING:** Houd de batterijen buiten bereik van kinderen.

Sommige borstbanden kunnen een verwisselbare batterij bevatten.

- Inslikken kan ernstig letsel of zelfs overlijden tot gevolg hebben in slechts 2 uur, als gevolg van chemische brandwonden en mogelijke perforatie van de slokdarm.
- Als u vermoedt dat uw kind een batterij heeft ingeslikt, neem dan onmiddellijk contact op met uw lokale antigifcentrum voor snel en deskundig advies.
- Onderzoek apparaten en controleer of het batterijcompartiment goed is afgesloten, d.w.z. dat de schroef of een ander mechanisch bevestigingsmiddel vastzit. Gebruik niet als het compartiment niet goed is afgesloten.
- Verwijder gebruikte knoopbatterijen onmiddellijk en veilig. Batterijen die bijna leeg zijn, vormen nog steeds een risico.
- Vertel anderen over de risico's van knoopbatterijen en hoe ze hun kinderen kunnen beschermen.
-  **WAARSCHUWING:** Houd een afstand van 16 in / 41 cm tussen het breedste deel van de fiets en andere objecten aan weerszijden. de. Zorg voor minstens 3 f. / 0,9 m ruimte vóór of achter de fiets tot andere objecten en 2 ft. / 0,6 m in de instaprichting.
-  **GEVAAR:** Om het risico op elektrische schokken of letsel door bewegende delen te verminderen, altijd het toestel loskoppelen voordat u reinigt of onderhoud uitvoert.
- Life Fitness geen garantie dat onderdelen in producten onder dit Life Fitness merk volledig latexvrij zijn. Gebruikers moeten alle nodige voorzorgsmaatregelen nemen om onbedoeld contact te voorkomen dat een latexreactie kan veroorzaken.
- Gebruik het product nooit indien het netsnoer of de stekker beschadigd is, of indien het toestel is gevallen, beschadigd of zelfs gedeeltelijk in water is ondergedompeld. Neem contact op met de klantendienst.
- het product zo dat de stekker van het netsnoer in het stopcontact toegankelijk is voor de gebruiker. Zorg ervoor dat het netsnoer niet geknoopt of gedraaid is en niet onder toestellen of andere voorwerpen geklemd zit.
- Indien het netsnoer beschadigd is, moet het worden vervangen door de fabrikant, een erkende servicedienst of een gelijkwaardig gekwalificeerde persoon om gevaar te vermijden.
- Volg altijd de instructies van de console voor een correcte werking.
- Dit toestel is niet bedoeld voor personen (ook kinderen) met beperkte fysieke, sensorische of mentale capaciteiten, of met onvoldoende ervaring of kennis, tenzij zij onder toezicht staan of instructie kregen van iemand die verantwoordelijk is voor hun veiligheid.
- Gebruik dit toestel niet buiten, niet bij zwembaden en niet in zeer vochtige ruimtes.
- Gebruik het product nooit wanneer de luchtopeningen geblokkeerd zijn. Houd de luchtopeningen vrij van stofpluis, haar of ander obstruerend materiaal.
- voorwerpen in openingen van deze producten. Indien een voorwerp in het toestel valt, schakel de stroom uit, trek de stekker uit het stopcontact en verwijder het voorzichtig. Indien het voorwerp niet bereikbaar is, neem contact op met de klantendienst
- Plaats nooit vloeistoffen rechtstreeks op het toestel, behalve in een accessoirebakje of houder. Gebruik bij voorkeur afsluitbare containers.
- niet op blote voeten. Draag altijd schoenen. Draag schoenen met rubberen zolen of zolen met hoge grip. Gebruik geen schoenen met hakken, lederen zolen, noppen of spikes. Zorg dat er geen steentjes in uw zolen vastzitten

- Houd loszittende kleding, veters en handdoeken uit de buurt van bewegende onderdelen.
- Reik tijdens gebruik nooit in of onder het toestel en kantel het niet opzij.
- Dit toestel is niet bedoeld voor gebruik door kinderen. Houd kinderen jonger dan 14 jaar uit de buurt van het toestel.
- Laat andere personen de gebruiker of het toestel tijdens een training niet hinderen.
- Laat LCD-panels gedurende één uur op temperatuur komen alvorens het toestel aan te sluiten en te gebruiken.
- het product niet in gebruik is, Life Fitness raadt aan het toestel los te koppelen. Trek de stekker uit het stopcontact wanneer het toestel niet in gebruik is en vóór het aanbrengen of verwijderen van onderdelen.
- toestellen uitsluitend zoals beschreven in deze handleiding. Gebruik geen accessoires die niet door de fabrikant zijn goedgekeurd.
- Vrijstaand toestel moet op een vlakke, stabiele en horizontale ondergrond worden geplaatst.
- Ga niet staan of zitten op kunststof afdekkingen.
- voorzichtig bij het op- of afstappen van de fiets. Gebruik het vaste stuur wanneer extra stabiliteit nodig is.
- Lees alle waarschuwingen op het toestel vóór aanvang van de training.
- beschadigd zijn. Waarschuwinglabels worden bij elk toestel geleverd en moeten worden aangebracht vóór gebruik. De fabrikant Life Fitness is niet verantwoordelijk voor ontbrekende of beschadigde labels.

## De ligfiets stabiliseren

Lees de volledige handleiding vóór u de fiets instelt. Verplaats de fiets, na het opvolgen van alle veiligheidsinstructies, naar de plaats waar deze zal worden gebruikt. Voorzie een vrije ruimte van 2 ft (0,6 m) aan de zijden waar de fiets wordt benaderd en 3 ft (1 m) tussen de voor- of achterzijde van de fiets en andere objecten.

### Vrije ruimte

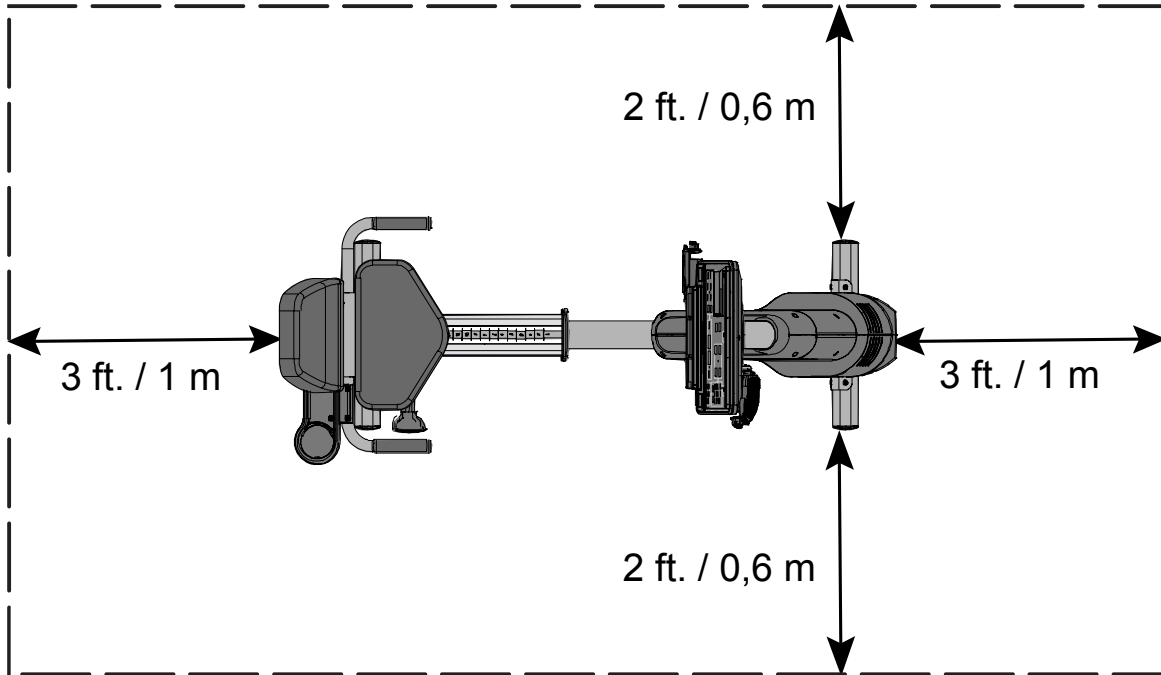

Controleer na het plaatsen van de unit de stabiliteit door te proberen deze van links naar rechts te wiegen. Elke lichte schommeling geeft aan dat de unit waterpas moet worden gesteld. Bepaal welke voet niet volledig op de vloer rust. Maak de contraoer los met een 17-mm steeksleutel en draai de stelvoet om deze te verlagen. Controleer of de fiets stabiel staat en herhaal de afstelling indien nodig totdat de unit niet meer wiebelt. Vergrendel de afstelling door de contraoer tegen de stabilisatiestang aan te draaien.

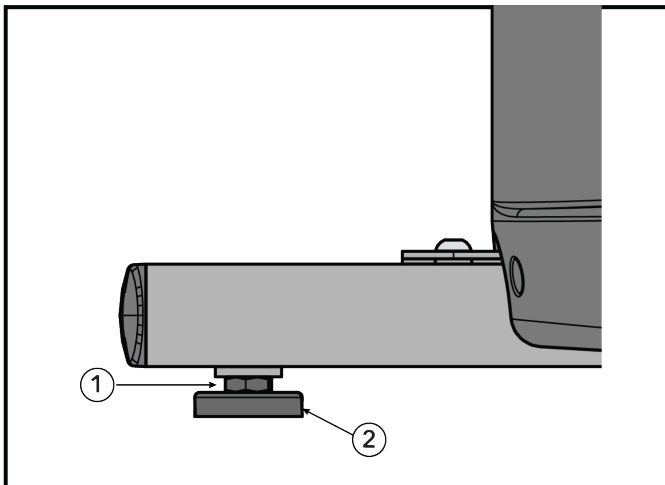

Artikel	Beschrijving	Aantal
1	Contraoer	4
2	Stabilisatiesteun	4

## Elektrische voedingsvereisten (van toepassing op units met externe voeding)

- Units die zijn uitgerust met SL-consoles zijn zelfvoorzienend van stroom. Een optionele externe voedingsadapter is indien gewenst afzonderlijk verkrijgbaar.
- Units die zijn uitgerust met SE4-consoles vereisen een 24 VDC-voeding.

**⚠ WAARSCHUWING:** Gebruik alleen de meegeleverde voedingsadapter en het netsnoer. Gebruik geen enkele aanpassing om het toestel aan te sluiten op een tweepolig stopcontact. Het toestel moet worden aangesloten op een correct geclassificeerd stopcontact met randaarde.

Console	Voedingsspanning	Frequentie	Uitgangsspanning	Uitgangsstroom
SL	95 - 264 VAC	47 - 63 Hz	24 VDC	2,5 A
SE4	95 - 264 VAC	47 - 63 Hz	24 VDC	3,75 A

Stopcontactspanning	Stopcontact en stroomonderbreker voor commerciële units (ampère)	Netspanning en stroomonderbreker voor residentiële units (ampère)
120 VAC	20 (maximaal 8 fietsen per stroomonderbreker voor SL; 4 fietsen per stroomonderbreker voor SE4)	15 (maximaal 8 fietsen per stroomonderbreker voor SL; 4 fietsen per stroomonderbreker voor SE4)
230 VAC	12 (maximaal 8 fietsen per stroomonderbreker voor SL; 4 fietsen per stroomonderbreker voor SE4)	12 (maximaal 8 fietsen per stroomonderbreker voor SL; 4 fietsen per stroomonderbreker voor SE4)

**OPMERKING:** Wijzig de meegeleverde stekker niet. Als de stekker niet in een beschikbaar stopcontact past, laat dan een geschikt stopcontact installeren door een gekwalificeerde elektricien.

**OPMERKING:** Zorg ervoor dat de kabel van de voedingsadapter stevig is aangesloten op de basisunit. Een losse verbinding kan ervoor zorgen dat het toestel geen externe voeding ontvangt.

## Controleer de voeding van de console

De SL-console wordt gevoed door een oplaadbare 6-voltaccu. Controleer de accu door op de GO-knop te drukken. De console moet een pieptoon geven en oplichten. De console toont het Life Fitness-logo. Als er geen melding verschijnt, neem plaats op het toestel en begin te trappen. De console moet oplichten en het programmeren van een training moet mogelijk zijn. Trap tijdens een training 10-20 minuten aan 50 omw/min of sneller voor een optimale acculading. De trapbeweging tijdens trainingen houdt de accu opgeladen. Een optionele externe voeding kan worden gebruikt. Bij externe voeding gebeurt het accubeheer automatisch en is trappen niet vereist. Gebruik uitsluitend de door Life Fitness geleverde voeding om onveilige werking te voorkomen.

## Power Assist-optie / externe voeding

De Hulpstroom-functie van de fiets maakt het mogelijk om de console van externe elektrische voeding te voorzien. Hierdoor is het niet meer nodig om te fietsen met een minimale snelheid om de console voortdurend van stroom te voorzien. Met deze optie kunnen degenen die de fiets gebruiken voor revalidatieoefeningen onder de minimumsnelheid fietsen zonder dat de stroom naar de console uitvalt.

Steek de stekker in het contact voor de externe voeding op de voorkant van de fiets. Steek de stekker van het snoer in een stopcontact. Gebruik alleen de externe stroomvoorziening die door Life Fitness wordt meegeleverd om te voorkomen dat er onveilige situaties ontstaan.

**⚠ VOORZICHTIG:** Connectoren moeten zonder kracht in de aansluitingen passen. Het forceren van een aansluiting kan schade veroorzaken aan de connector en/of de aansluiting en kan de garantie ongeldig maken. Als de voedingsconnector niet gemakkelijk past, wordt de verkeerde voedingsadapter gebruikt.

Voor de Hulpstroom-functie is een optionele kit nodig. Neem contact Life Fitness op met de klantendienst om de kit te bestellen.

# 3. Productoverzicht

## Productkenmerken

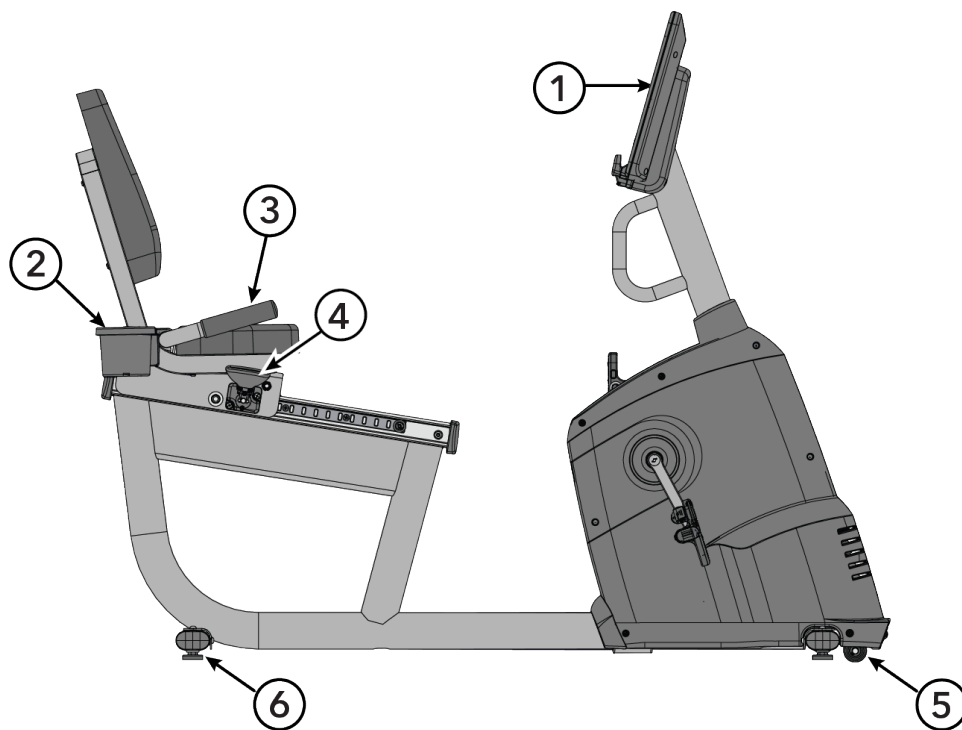

**OPMERKING:** De SL-console wordt in deze afbeelding als referentie weergegeven.

Artikel	Beschrijving	Aantal
1	Console	1
2	Bekerhouder	1
3	Zittinghandgreep	1
4	Zittingverstelling	1
5	Wielen	2
6	Stelvoet	4

## Aansluitingen

De volgende aansluitingen bevinden zich aan de voorzijde van het toestel.

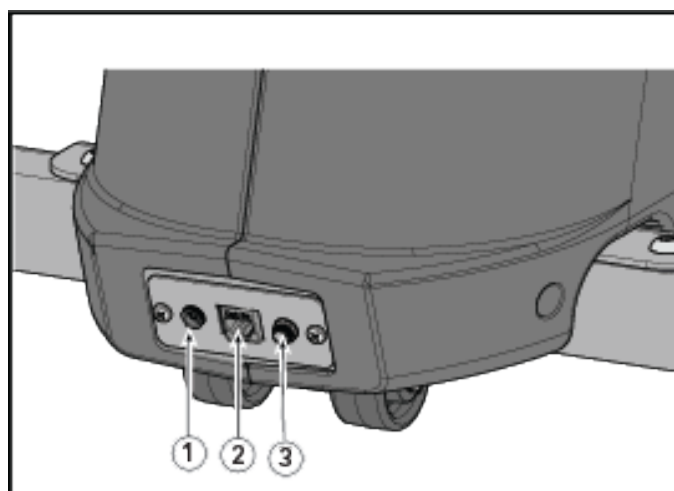

Artikel	Beschrijving	Aantal
1	Coaxiale aansluiting	1
2	CAT5e-netwerk / Ethernet	1
3	Voedingsingang	1

## Hoe het zadel af te stellen

Een correct afgesteld zadel is belangrijk bij elke fietsgerichte trainingsactiviteit. Als het zadel te dichtbij staat, ontstaat er overmatige belasting van de knieën en de quadricepsspieren. Als het zadel te verweg staat, zal de resulterende reikbeweging irritatie veroorzaken aan voeten, enkels, heupen en knieën.

Ga op het zadel zitten en plaats de bal van de voeten op de pedalen. Een optimale positie laat beweging toe door het onderste deel van de trapbeweging zonder de knieën te blokkeren of in het zadel te verschuiven. De knieën moeten een lichte buiging hebben bij het punt van maximale beenstrekking.

Als het zadel moet worden afgesteld, til de veerbelaste verstelhendel op die zich aan de rechterzijde van het zadel bevindt. Houd de hendel met één hand vast en gebruik de andere hand om de achterzijde van het zadel vast te nemen. Schuif het zadel indien nodig naar voren of naar achteren tot de juiste positie. Laat de hendel los om de vergrendeling te voltooiën. Schuif de stoel voorzichtig een klein stukje naar voren en naar achteren om te controleren dat hij goed vergrendeld is. Controleer de zadelfstand en stel indien nodig opnieuw af.

**⚠ VOORZICHTIG:** Probeer de zadelpositie niet aan te passen terwijl u trapt. Dit kan letsel veroorzaken of tot een onaangename training leiden.

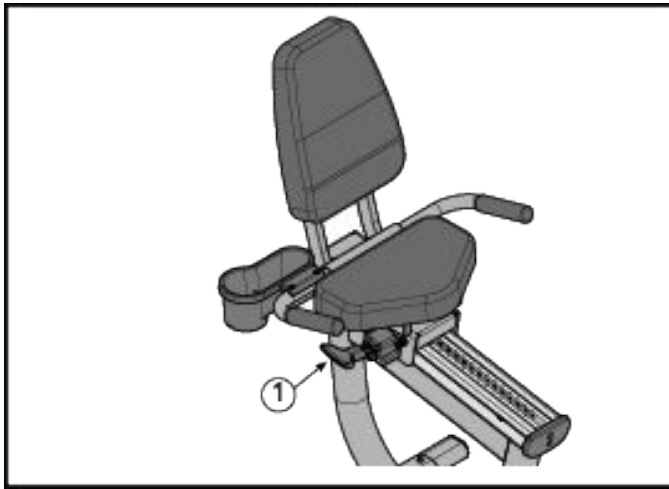

Artikel	Beschrijving	Aantal
1	Zadilverstelhendel	1

## Hoe de pedaalriemen af te stellen

De pedaalriemen houden de schoenen van de gebruiker tijdens de training op de pedalen. De riemen moeten comfortabel zitten, maar strak genoeg zitten om te voorkomen dat de schoenen tijdens de trapbeweging wegglijden. De gebruiker moet de strakheid van de riemen testen en afstellen voordat de training begint.

Gebruik één hand om de riemvergrendeling omhoog te duwen en de geribde riem lossere te maken. Gebruik de andere hand om de geribde riem onder de riemvergrendeling vandaan te trekken. Plaats de voet op het pedaal. Leg de geribde riem over de voet om de gewenste lengte te bepalen. Duw de riemvergrendeling omhoog en leid de geribde riem door de vergrendeling om de juiste sleuf te kiezen. Laat de riemvergrendeling los om de positie vast te zetten.

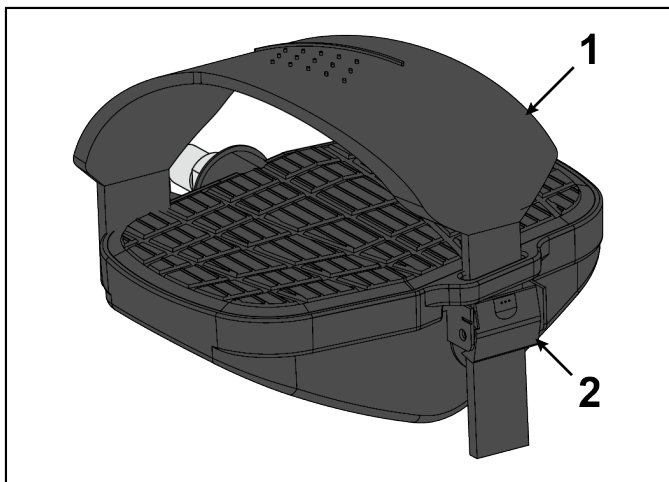

Artikel	Beschrijving	Aantal
1	Riem	2
2	Clip	2

## Productlabels

### Conformiteit / serienummer

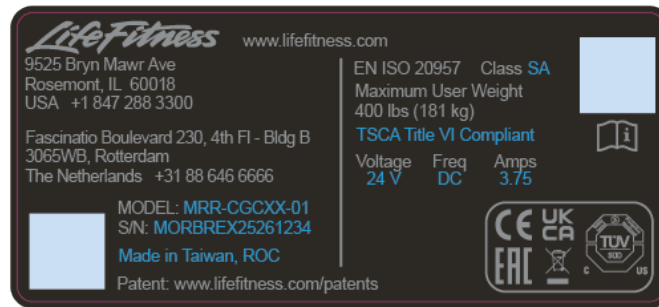

### Locaties van labels

**BELANGRIJK:** Controleer of alle labels/decals die worden genoemd op het product en op de weergegeven locatie zijn geplaatst. Vervang eventuele ontbrekende of beschadigde labels.

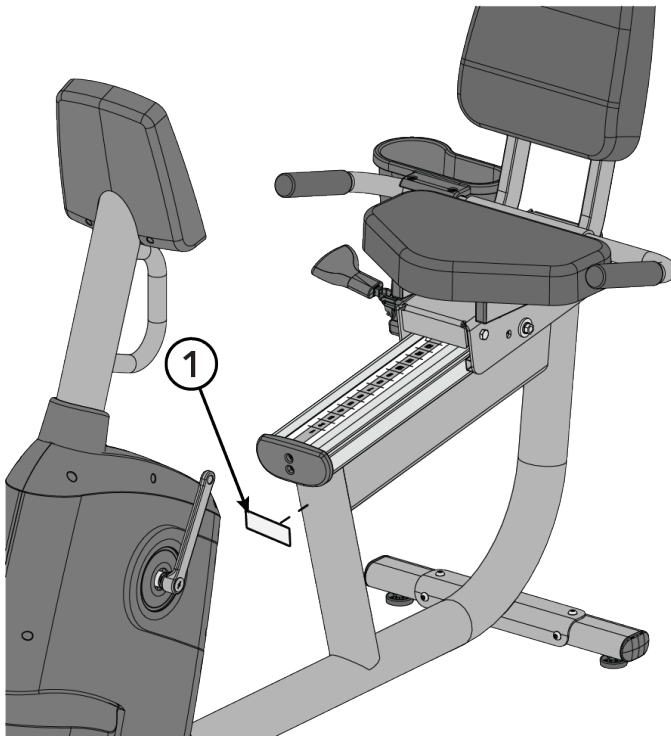

Artikel	Beschrijving	Aantal
1	Label: waarschuwing, conformiteit, serienummer	1

## 4. Montageprocedure

Hiervoor worden twee personen aanbevolen.

**TIP:** Lees en begrijp alle instructies zorgvuldig voordat u dit apparaat gaat monteren. Controleer alle items zorgvuldig. Raadpleeg in geval van schade het hoofdstuk Klantenservice in deze handleiding voor de juiste procedure voor het retourneren, vervangen of opnieuw bestellen van onderdelen.

### Link naar aanvullende online-informatie

Als toevoeging op de inhoud van deze gebruikshandleiding, gelieve de QR-code te scannen voor verdere en geüpdatet informatie.

Life Fitness Atmos Recumbent Bike



<https://lfn.fit/AtmosRinstall>

# Hardawre

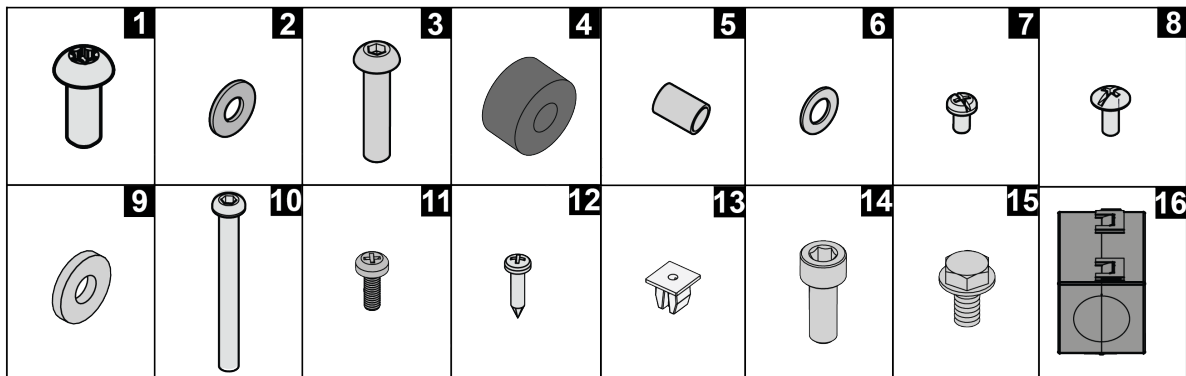

Artikel	Beschrijving	Aantal
1	SCHROEF: M8 x 1.25 6G6H x 20, BUT, TRX, CS, ST, ZB (Stabilisatoren / zadelstuur / console-lasconstructie)	18
2	RING, ZADEISTOP (Stabilisatoren / zadelstop / zadelstuur)	13
3	Schroef, M8 x 35, zeskant, inbus, trusskop (Zadelstop)	1
4	Rubberen eindstop, 1" (Zadelstop)	1
5	Afstandsbuis (Zadelstop)	1
6	Ring, vlak 8,4 x 24 x 2 (Zadelstop)	1
7	Schroef, M5-0,8 x 8 PAN HD (Bekerhouder)	4
8	Schroef, PHL 5 mm x 12 mm (Achterste eindkap van het zadelprofiel)	2
9	Ring: M6 x 16 x 1,5, vlak, zwart (Zadelkussen / rugkussen / plunjerassemblee)	10
10	Schroef, kruiskop, verzonken rand, pankop, M6 x 1,0 x 55 (Zadelkussen / rugkussen)	8
11	SCHROEF: M5 x 0,8 x 14, PHL, PAN, MS, ST, ZN (Console)	5
12	Schroef, M4.2 x 0,7 6G6G x 19, DIN, PHL, PAN, AB, ST, ZB (Console-achterafdekking)	2
13	Doorvoertule: kunststof; #6 of #8 (Console-achterafdekking)	2
14	Schroef: M6 x 1,0 x 16, inbus (Plunjerassemblee)	2
15	Schroef: 10 x 6 UNS, HXW, L, B, ST, GR (Aardkabel)	1
16	FERRIET, ONTSTORING, KERN-BEHUIZING	1

## Benodigd gereedschap

- Ratel
- Ratelverlengstuk
- Doossnijder / cuttermes
- Kruiskopschroevendraaier
- 5 mm-inbussleutel
- 11 mm-sleutel
- 8 mm-dopsleutel
- T40-Torx-dopsleutel
- 15 mm-pedaalsleutel

**OPMERKING:** Gebruik GEEN slagschroevendraaiers om bevestigingsmiddelen te monteren.

## Bevestig achterstabilisator

De achterstabilisator is herkenbaar aan een duidelijke inkeping, die deze onderscheidt van de voorstabilisator.

Plaats de schroeven losjes om de achterstabilisator aan het frame te bevestigen.

**OPMERKING:** DRAAI DE SCHROEVEN NIET VAST!

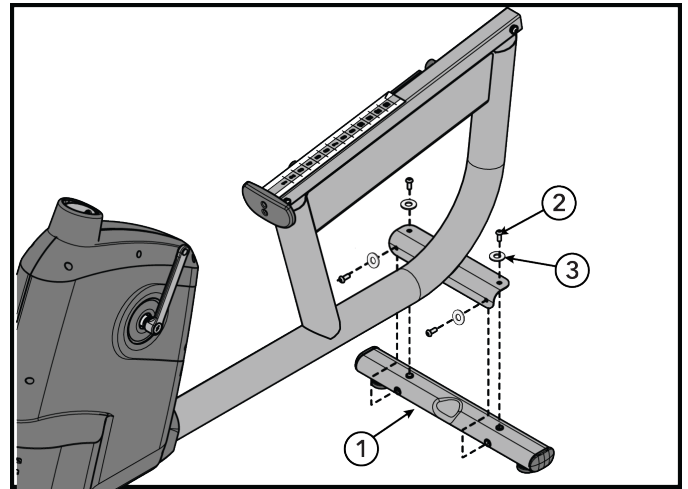
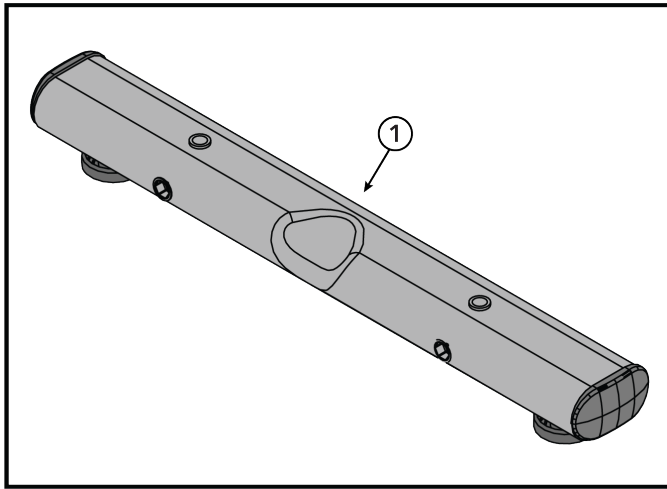



Artikel	Beschrijving	Aantal
1	Achterstabilisator	1
2	SCHROEF: M8 x 1.25 6G6H x 20, BUT, TRX, CS, ST, ZB	4
3	RING, ZADEISTOP	4
	<b>PLAATS SCHROEVEN LOSJES</b> (2-3 SCHROEFGANGEN)	

## Bevestig voorstabilisator

Plaats de schroeven losjes om de voorstabilisator aan het frame te bevestigen.

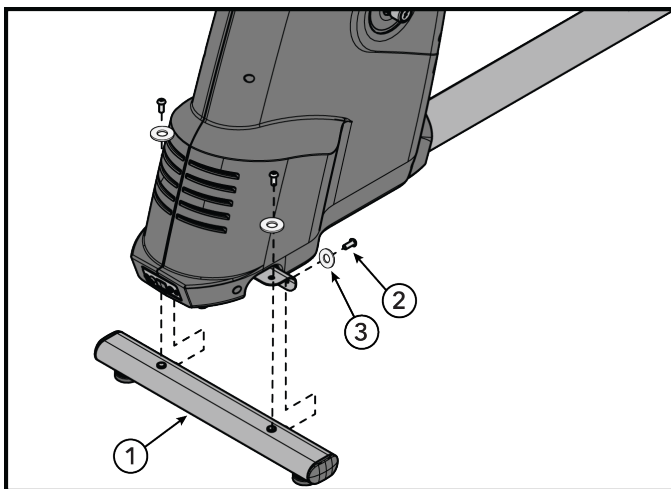
**OPMERKING:** DRAAI DE SCHROEVEN NIET VAST!



Artikel	Beschrijving	Aantal
1	Vorstabilisator	1
2	SCHROEF: M8 x 1.25 6G6H x 20, BUT, TRX, CS, ST, ZB	4
3	RING, ZADEISTOP	4
	<b>PLAATS SCHROEVEN LOSJES</b> (2-3 SCHROEFGANGEN)	

## Aanhaalvolgorde van bevestigingsmateriaal voor de stabilisatoren

Bevestig beide stabilisatoren aan het frame met een T40 Torx-dopsleutel. Draai het bevestigingsmateriaal aan in de volgende volgorde:

1. Draai de onderste schroeven van beide stabilisatoren vast.



Draai de bevestigingsmiddelen aan tot 14.8 ft-lb / 20 Nm.

Achterste stabilisator - onderste schroeven

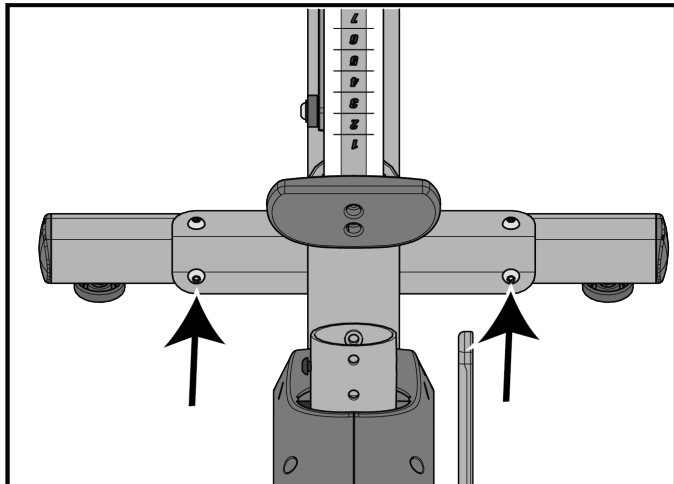

Voorste stabilisator - onderste schroeven

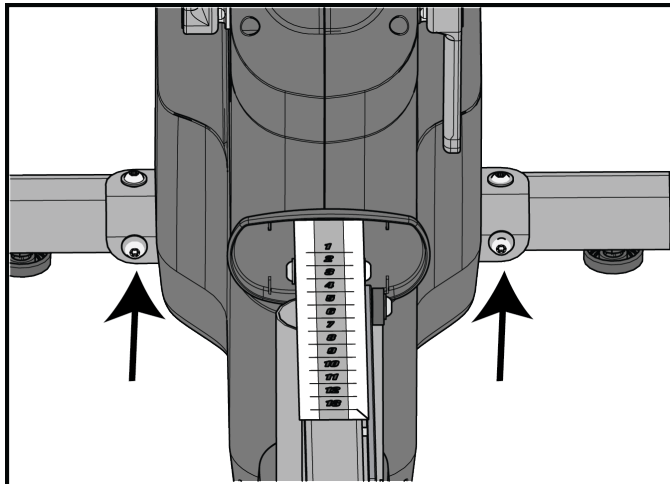

2. Draai de bovenste schroeven van beide stabilisatoren vast.



Draai de bevestigingsmiddelen aan tot 14.8 ft-lb / 20 Nm.

Achterste stabilisator - bovenste schroeven

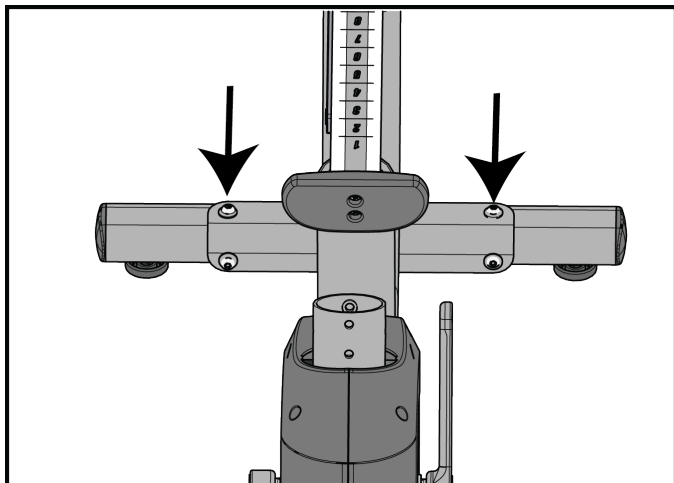

Voorste stabilisator - bovenste schroeven

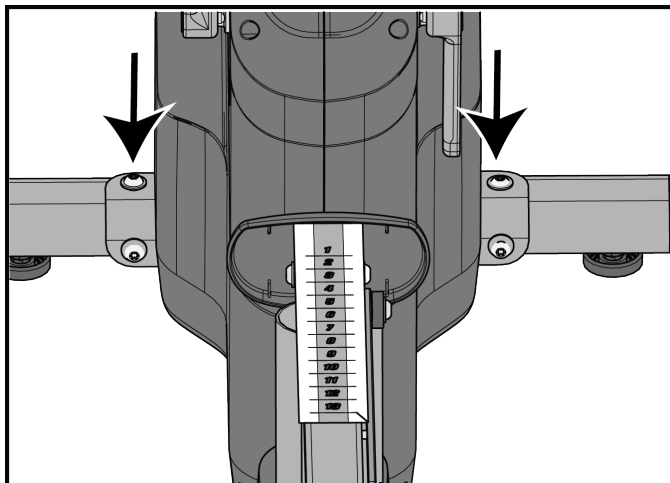

## Monteer de zittingdrager

1. Schuif de voorste rollen van de zittingdrager op het frame.

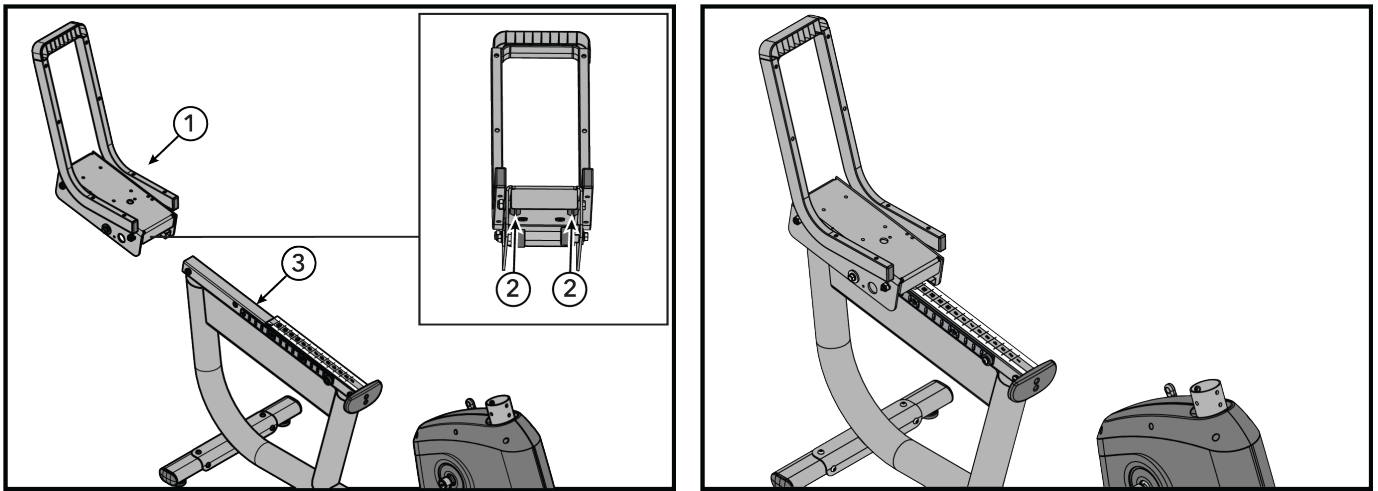

Artikel	Beschrijving	Aantal
1	zittingdrager	1
2	Voorste rollen	2
3	Frame	1

2. Schuif de zittingdrager volledig naar voren.

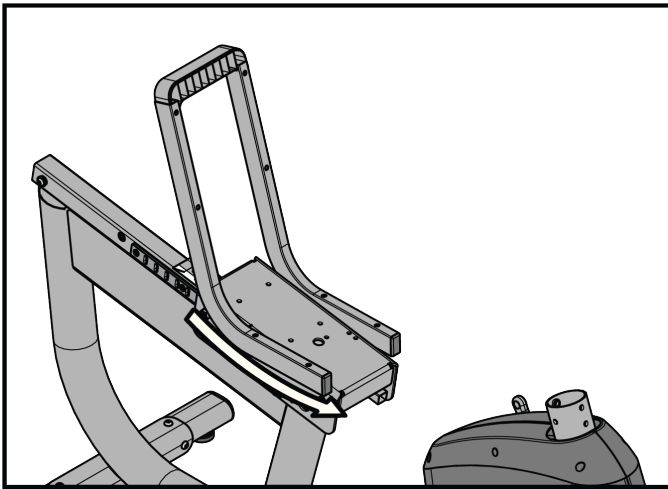

## Bevestig de zadelstop

**BELANGRIJK:** Duw de zittingdrager volledig naar voren voordat u de zadelstop monteert.

Bevestig de schroef om de zadelstop aan het frame vast te zetten met een inbusleutel van 5 mm.

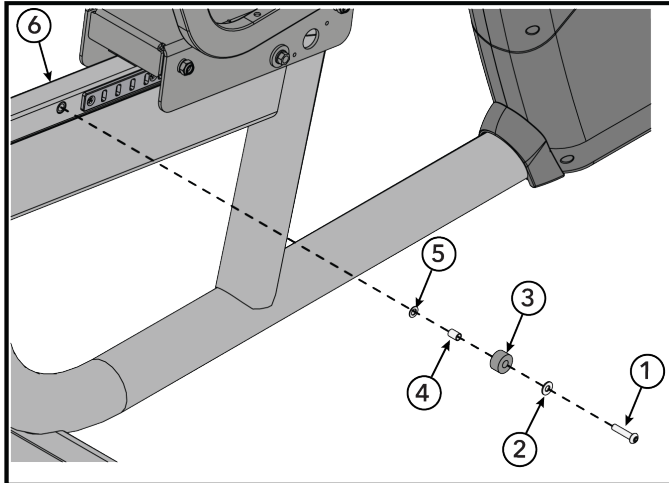

Artikel	Beschrijving	Aantal
1	Schroef, M8 x 35, zeskant, inbus, trusskop	1
2	RING, ZADEISTOP	1
3	Rubberen eindstop, 1"	1
4	Afstandsbuis	1
5	Ring, vlak 8,4 x 24 x 2	1
6	Frame	
	<b>3.9 ft-lb / 5.3 Nm</b>	

## Bevestig de zittinghandgreep

Bevestig de schroeven om de zittinghandgreep aan de zittingdrager vast te zetten met een T40 Torx-dopsleutel.

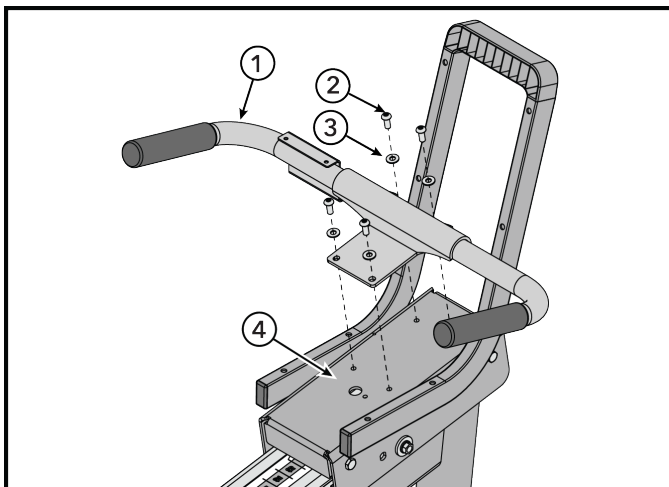

Artikel	Beschrijving	Aantal
1	Zittinghandgreep	1
2	Schroef: M8 x 1.25 6G6H x 20, BUT, TRX, CS, ST, ZB	4
3	RING, ZADEISTOP	4
4	zittingdrager	1
	<b>14.7 ft-lb / 20 Nm</b>	

## Bevestig het zitkussen

Bevestig de schroeven om het zitkussen aan de zittingdrager vast te zetten met een kruiskopschroevendraaier.

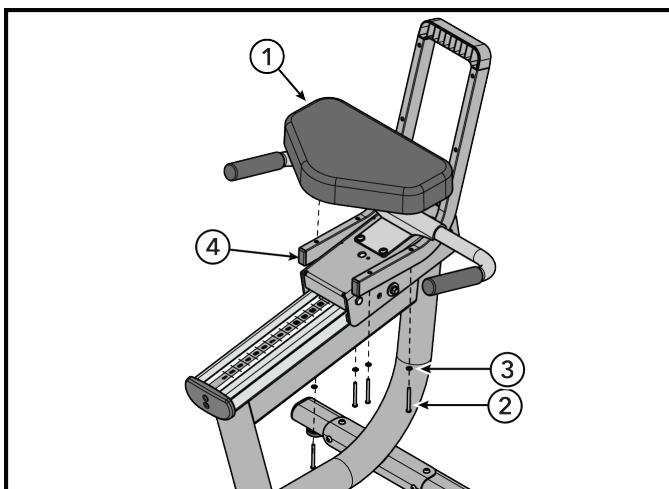



Artikel	Beschrijving	Aantal
1	Zitkussen	1
2	Schroef, kruiskop, verzonken rand, pankop, M6 x 1,0 x 55	4
3	Ring: M6 x 16 x 1,5, vlak, zwart	4
4	zittingdrager	1
	<b>1.6 ft-lb / 2.2 Nm</b>	

## Bevestig de plunjerassemblage

**OPMERKING:** Lijn de opening voor de plunjerassemblage uit met een van de verticale sleuven in het zittingrek op het frame.

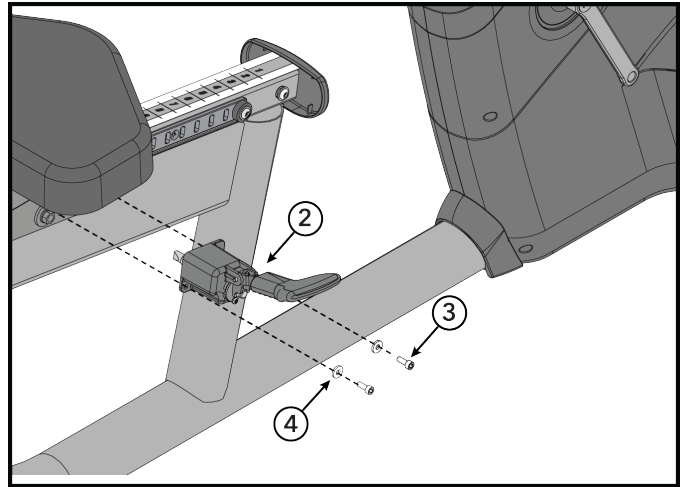
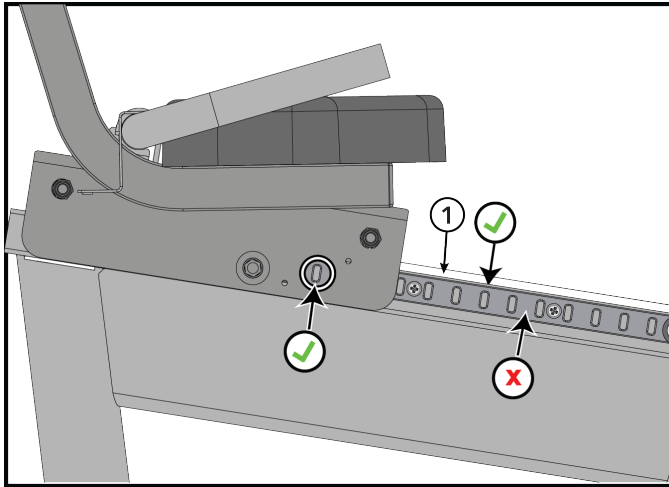
Bevestig de schroeven om de plunjerassemblage aan het zittingrek vast te zetten met een kruiskopschroevendraaier.



Artikel	Beschrijving	Aantal
1	Zittingrek	1
2	Plunjerassemblage	1
3	Schroef: M6 × 1,0 × 16, inbus	2
4	Ring: M6 x 16 x 1,5, vlak, zwart	2
	<b>1.5 ft-lb / 2 Nm</b>	

## Bevestig bekerhouder

Monteer de schroeven om de bekerhouder aan de zadelstuur-lasconstructie te bevestigen met een kruiskopschroevendraaier.

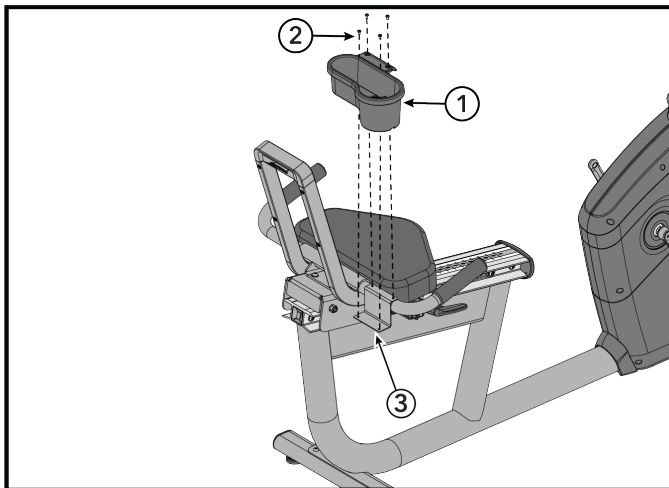

Artikel	Beschrijving	Aantal
1	Bekerhouder	1
2	Schroef, M5-0,8 x 8 PAN HD	4
3	Zadelstuur-lasconstructie	1
	<b>10.6 in-lb / 1.2 Nm</b>	

## Bevestig de rugleuning

Bevestig de schroeven om de rugleuning aan de zittingdrager vast te zetten met een kruiskopschroevendraaier.

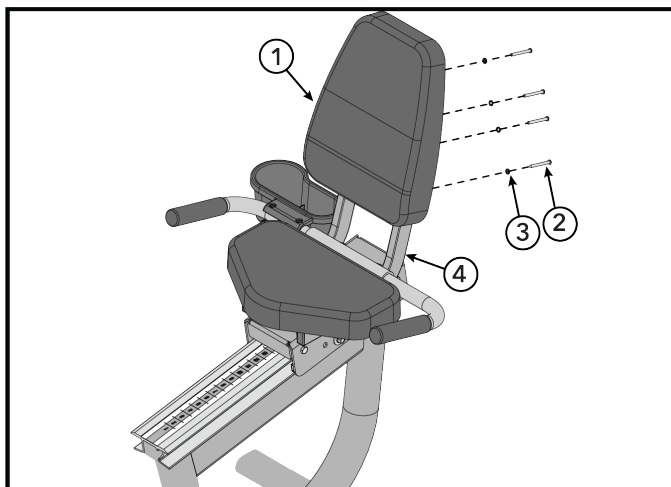

Artikel	Beschrijving	Aantal
1	Rugleuning	1
2	Schroef, kruiskop, verzonken rand, pankop, M6 x 1,0 x 55	4
3	Ring: M6 x 16 x 1,5, vlak, zwart	4
4	zittingdrager	1
	<b>1.6 ft-lb / 2.2 Nm</b>	

## Bevestig de achterste eindkap van het zadelprofiel

Monteer de schroeven om de achterste eindkap van het zadelprofiel aan het frame te bevestigen met een kruiskopschroevendraaier.

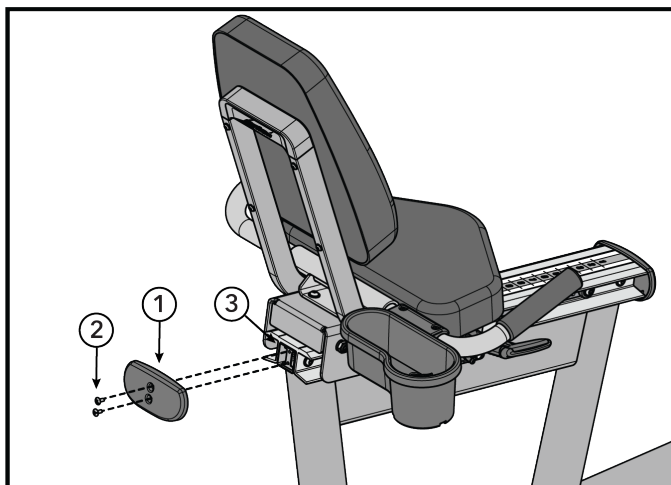

Artikel	Beschrijving	Aantal
1	Achterste eindkap van het zadelprofiel	1
2	Schroef, PHL 5 mm x 12 mm	2
3	Frame	1
	<b>9.7 in-lb / 1.1 Nm</b>	

## Monteer SE4-kabels op het doorvoerpaneel

De volgende procedure toont hoe de kabels voor de SE4-console worden gemonteerd. Als een SL-console wordt gemonteerd, ga verder naar [Bevestig console-lasconstructie](#).

1. Verwijder de schroeven waarmee het doorvoerpaneel aan het basisframe is bevestigd met een kruiskopschroevendraaier.

**OPMERKING:** Bewaar het bevestigingsmateriaal om het doorvoerpaneel opnieuw te monteren.

2. Verwijder de pluggen uit het doorvoerpaneel.

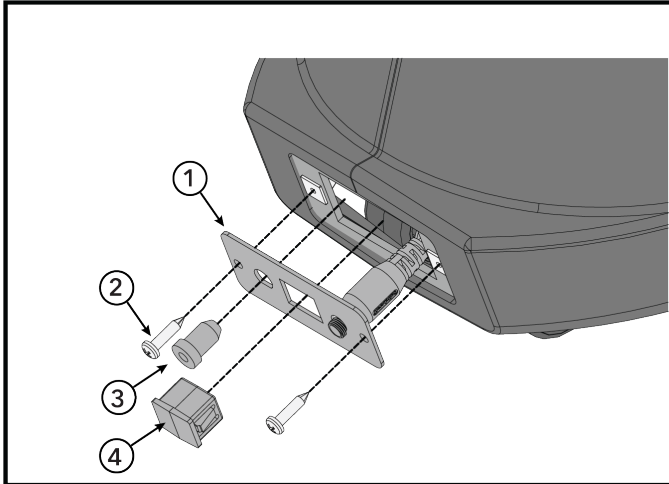

Artikel	Beschrijving	Aantal
1	Doorvoerpaneel	1
2	Schroef, M4.2 x 0,7 6G6G x 19, DIN, PHL, PAN, AB, ST, ZB	2
3	Plug, COAX	
4	Plug, RJ45-connector	1

3. Leid de SE4-kabels door het basisframe naar beneden en naar buiten via de doorvoeropening.

**TIP:** Er is een trekdraad vooraf in het frame geïnstalleerd om de installatie van de SE4-kabels te vergemakkelijken. Draai de trekdraad rond de uiteinden van de SE4-kabels en trek aan de andere zijde om de kabels door het frame te voeren.

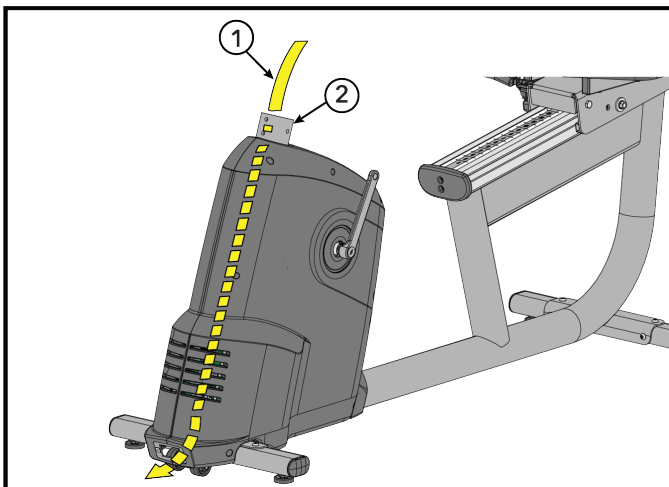

Artikel	Beschrijving	Aantal
1	SE4-kabels (CAT5E en COAX)	2
2	Frame	1

4. Sluit de kabels aan op de koppelingen. Monteer de koppelingen in het doorvoerpaneel. Gebruik een steeksleutel van 11 mm voor de coaxkabel.

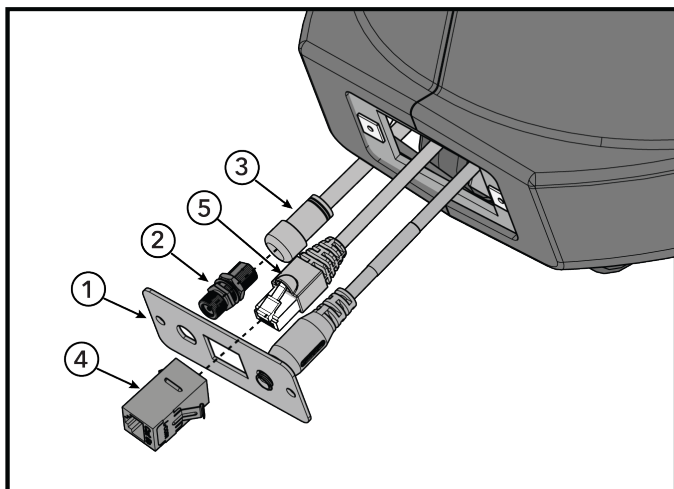

Artikel	Beschrijving	Aantal
1	Doorvoerpaneel	1
2	Koppeling, COAX	1
3	Kabel, COAX	1
4	Koppeling, CAT5E	1
5	Kabel, CAT5E	1

5. Monteer de schroeven om het doorvoerpaneel opnieuw aan het basisframe te bevestigen met een kruiskopschroevendraaier.

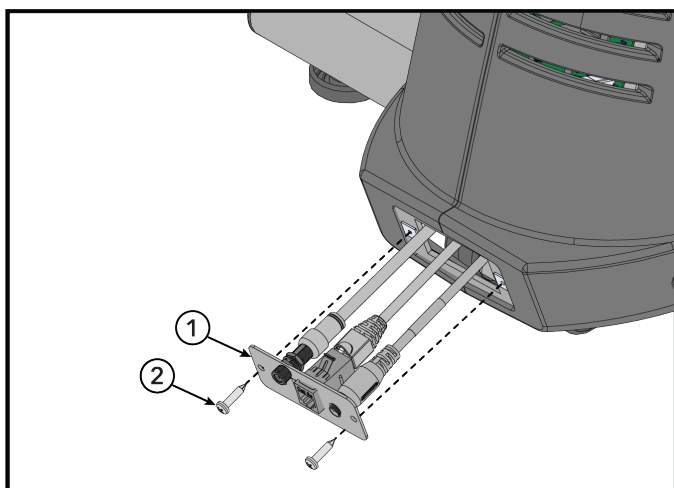

Artikel	Beschrijving	Aantal
1	Doorvoerpaneel	1
2	Schroef, M4.2 x 0,7 6G6G x 19, DIN, PHL, PAN, AB, ST, ZB	2
	<b>13 in-lb / 1.5 Nm</b>	

## Bevestig console-lasconstructie

1. Knip de kabelbinders door die de kabels bij elkaar houden.
2. Leid de kabels omhoog langs de console-lasconstructie.

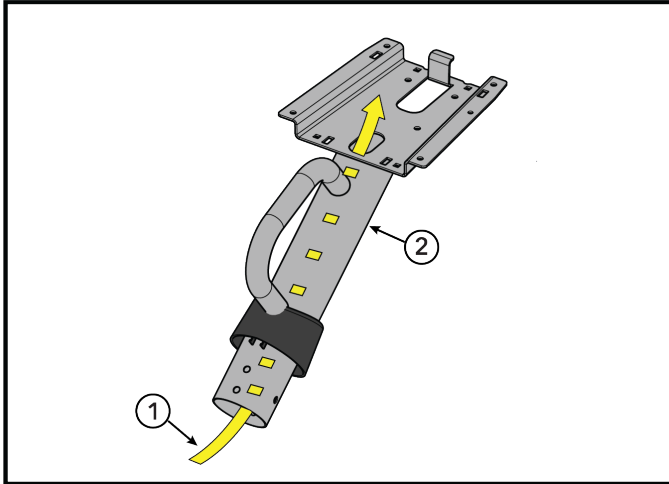

Artikel	Beschrijving	Aantal
1	Kabels	-
2	Console-lasconstructie	1

3. Bevestig de console-lasconstructie aan het frame. Monteer de schroeven om de console-lasconstructie aan het frame te bevestigen met een T40 Torx-dopsleutel.

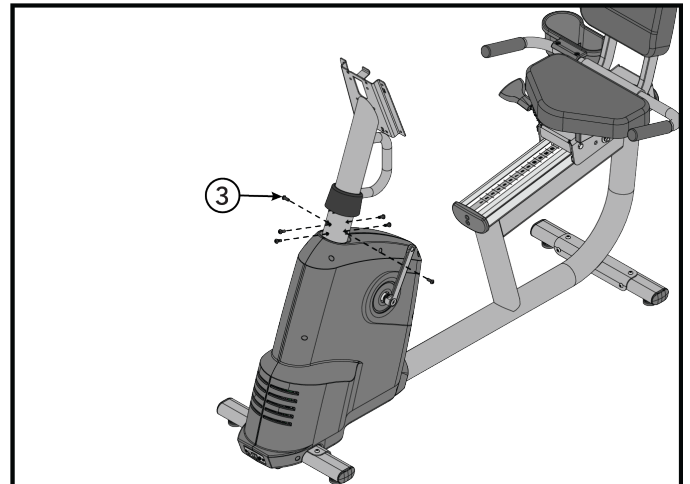
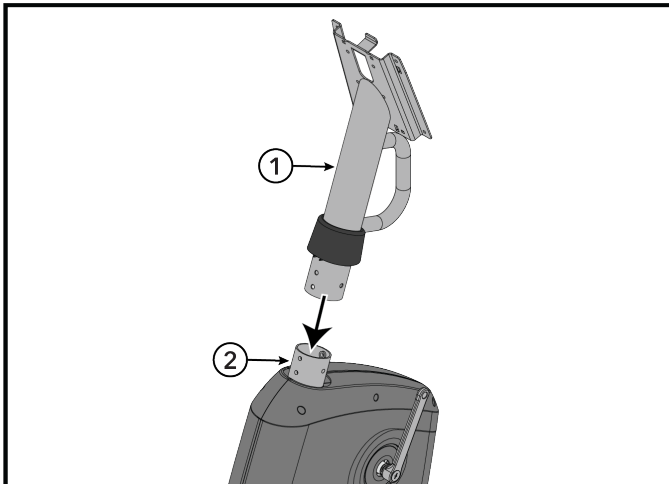

Artikel	Beschrijving	Aantal
1	Console-lasconstructie	1
2	Frame	1
3	SCHROEF: M8 x 1.25 6G6H x 20, BUT, TRX, CS, ST, ZB	1
	<b>3.9 ft-lb / 5.3 Nm</b>	

4. Duw de consolemastafdekking omlaag tot tegen de afdekkingen.

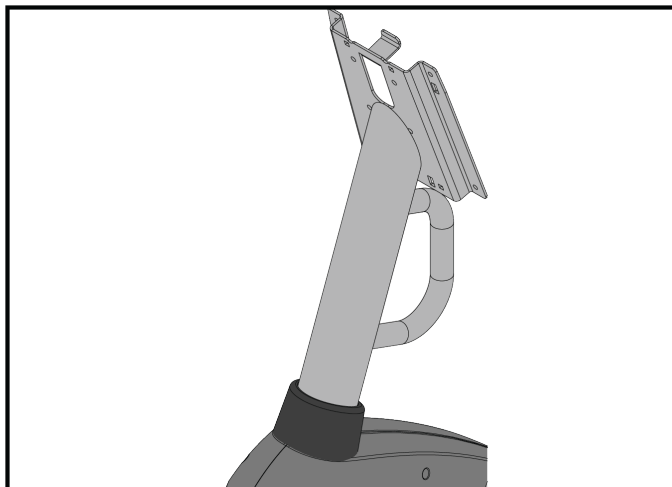
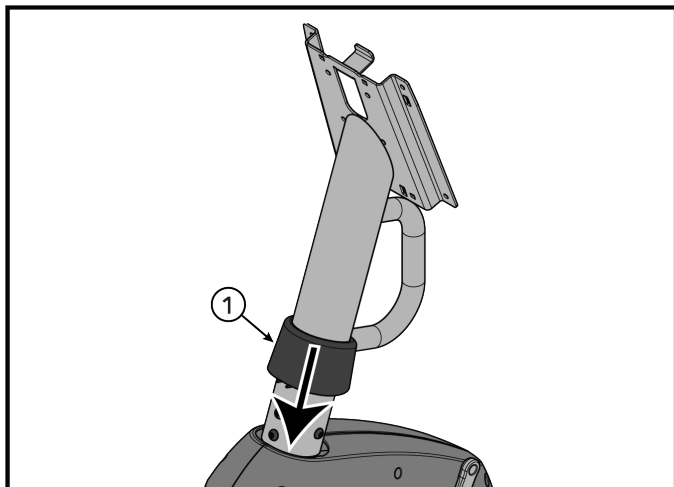

Artikel	Beschrijving	Aantal
1	Consolemastafdekking	1

### Bevestig de achterste afdekking van de onderste console.

Klik de achterste afdekking van de onderste console vast op de console-lasconstructie.

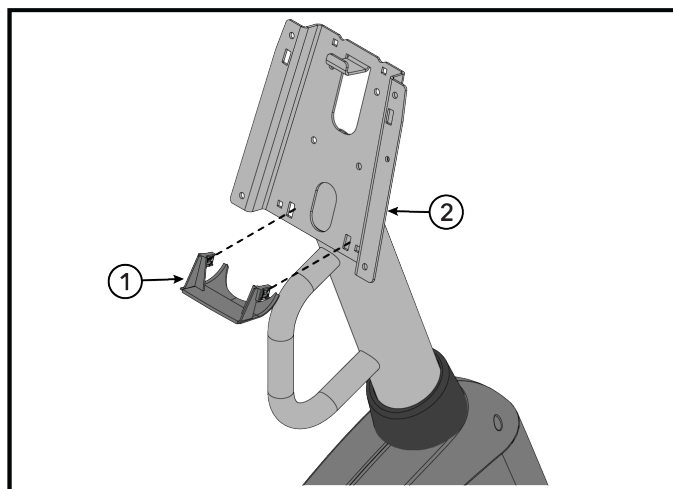

Artikel	Beschrijving	Aantal
1	Achterste afdekking van de onderste console	1
2	Console-lasconstructie	1

## Monteer aardkabel

Monteer de schroef waarmee de aardkabel aan de console-lasconstructie wordt bevestigd met een 8-mm dopsleutel of een kruiskopschroevendraaier.

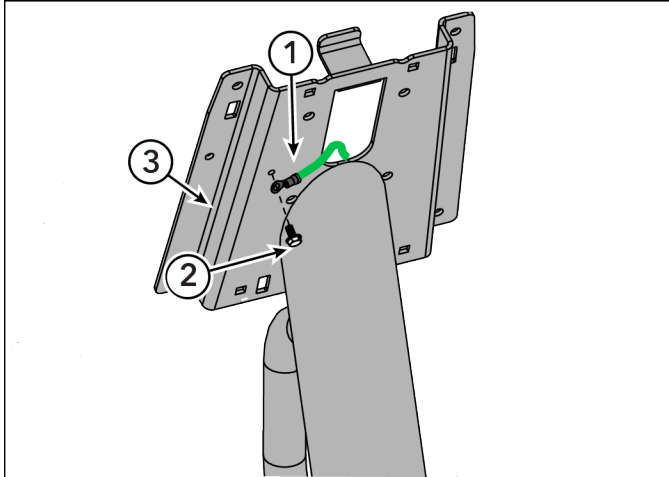

Artikel	Beschrijving	Aantal
1	Aardkabel	1
2	Schroef: 10 x 6 UNS, HXW, L, B, ST, GR	1
	2.6 ft-lb / 3.5 Nm.	
3	Console-lasconstructie	1

## Ferrietinstallatie

Monteer de ferriet op de basisvoedingskabel en de basissignaalkabel aan de onderzijde van de console-lasconstructie.

### Ferriet

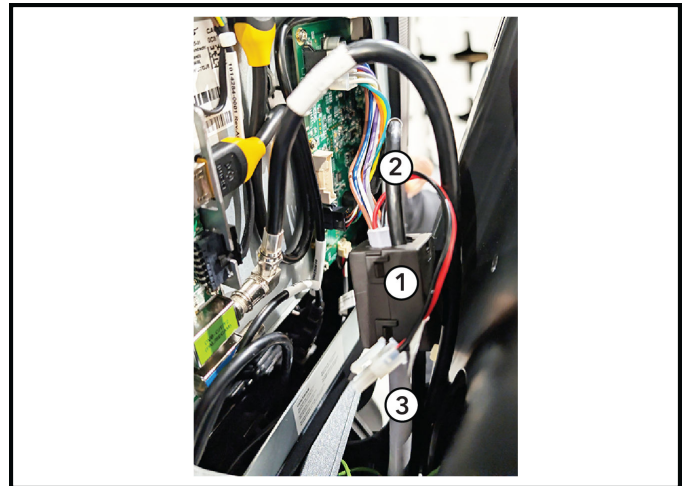
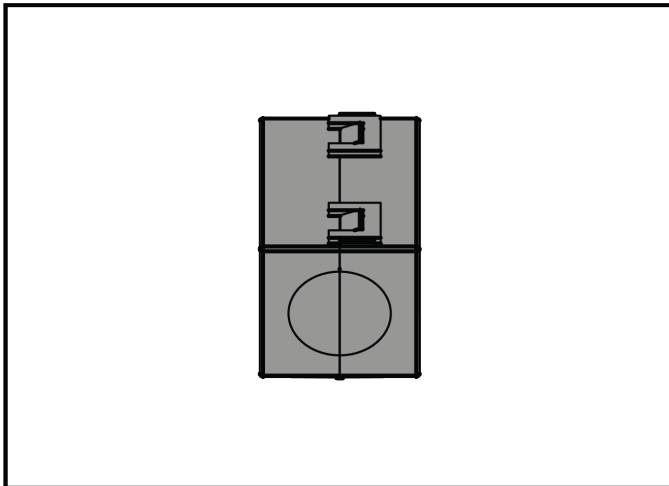

Artikel	Beschrijving	Aantal
1	Ferriet: Ontstoring, kern-behuizing	1
2	Kabel, console naar basis (signaal)	1
3	Kabel, console naar basis, voeding	1

## Verbindingen van basis naar console

Sluit de basiskabels aan op de console.

### SL

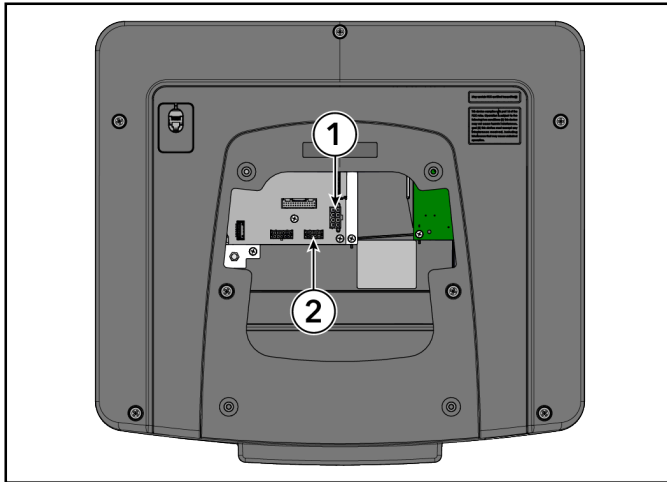

Artikel	Beschrijving
1	Basisvoeding
2	Basiscommunicatie

### SE4

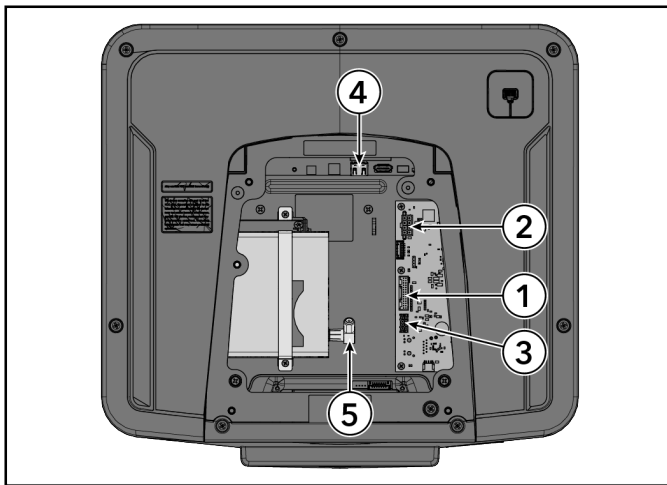

Artikel	Beschrijving
1	Basis-interfacekabel
2	Basisvoeding
3	Basiscommunicatie
4	Ethernet
5	COAX

## Bevestig console: SL of SE4

Monteer de schroeven waarmee de console aan de console-lasconstructie wordt bevestigd met een kruiskopschroevendraaier.

**OPMERKING:** Gebruik de haak bovenaan de console-lasconstructie om de montage van de console te vergemakkelijken.

### SL-console

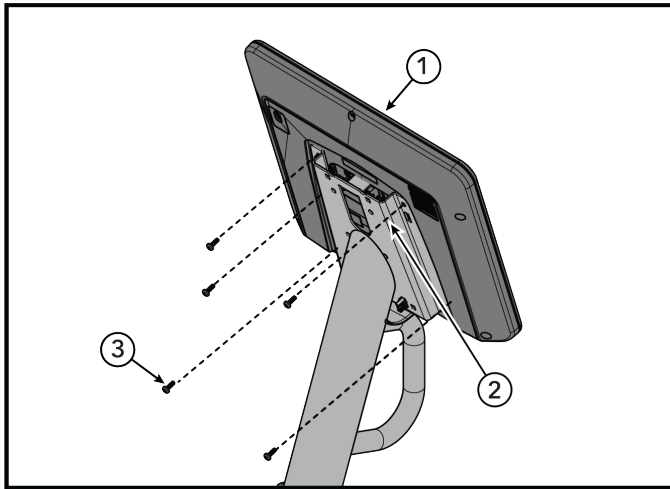

Artikel	Beschrijving	Aantal
1	SL-console	1
2	Console-lasconstructie	1
3	SCHROEF: M5 x 0,8 x 14, PHL, PAN, MS, ST, ZN	5
	<b>16.8 in-lb / 1.9 Nm</b>	

### SE4-console

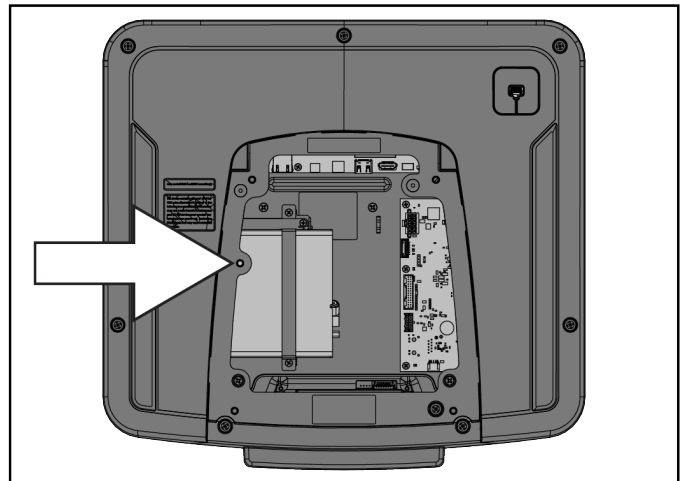
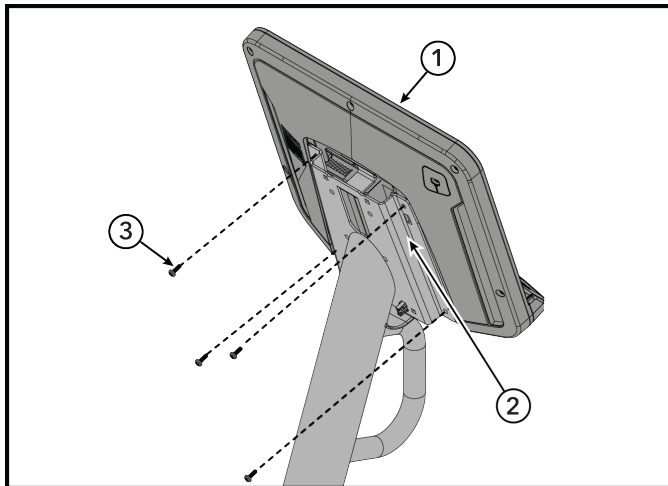



**OPMERKING:** Monteer de schroef niet op de getoonde positie (naast de pijl) als de SE4-console een Set-Top-Box-Sync (STB) ontvanger heeft! De schroef zal de STB-ontvanger binnen in de console raken.

Artikel	Beschrijving	Aantal
1	SE4-console	1
2	Console-lasconstructie	1
3	SCHROEF: M5 x 0,8 x 14, PHL, PAN, MS, ST, ZN	4
	<b>16.8 in-lb / 1.9 Nm</b>	

## Bevestig console-achterafdekking

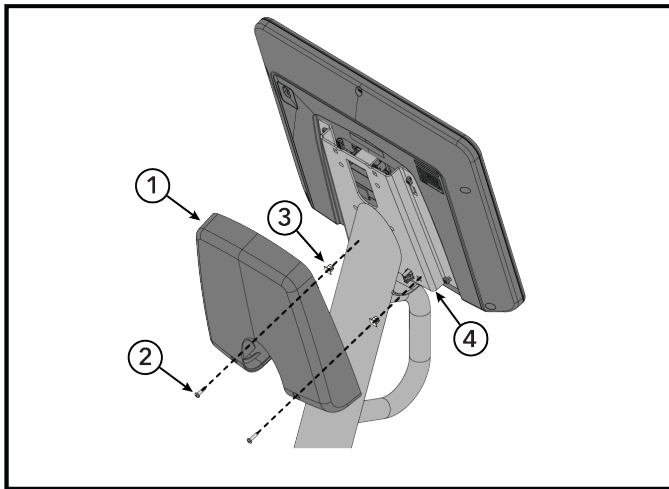
1. Plaats doorvoertules in twee gaten aan de achterkant van het console-lasconstructie.
2. Duw de clips bovenaan de console-achterafdekking in de overeenkomstige sleuven van het console-lasconstructie.
3. Monteer de schroeven die de console-achterafdekking aan het console-lasconstructie bevestigen met een kruiskopschroevendraaier.



Artikel	Beschrijving	Aantal
1	Console-achterafdekking	1
2	Schroef, M4.2 x 0,7 6G6G x 19, DIN, PHL, PAN, AB, ST, ZB	2
3	Doorvoertule: kunststof; #6 of #8	2
4	Console-lasconstructie	1
	<b>9.7 in-lb / 1.1 Nm</b>	

## Bevestig pedalen

Schroef de rechter- en linkerpedalen in de rechter- en linker crankarmen. Gebruik een 15-mm pedaalsleutel.

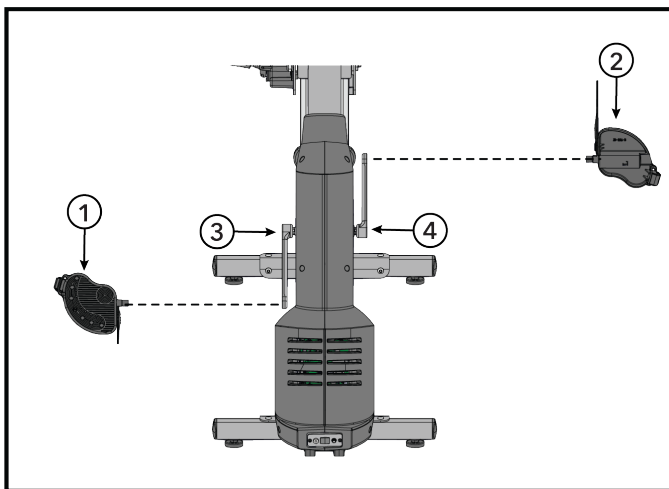

Artikel	Beschrijving	Aantal
1	Assemblage: Pedaal, rechts	1
2	Assemblage: Pedaal, links	1
3	Crankarm, rechts	1
4	Crankarm, links	1

## Test het apparaat op goede werking

# 5. Specificaties

## Productspecificaties

Beoogd gebruik	Zwaar / commercieel EN ISO 20957 klasse S
	Thuisgebruik EN ISO 20957 klasse H
Maximaal gebruikersgewicht	400 lbs / 181 kg
Pedaalgrootte	6.56 in. x 5.5 in. / 16.6 cm x 14 cm
Weerstandsniveaus	26
Aandrijftype	Generator/riem
Voedingsvereisten	Zie de sectie <a href="#">Elektrische voedingsvereisten</a>
Draadloos opladen <b>Alleen SE4-console</b>	Qi draadloos inductief opladen <ul style="list-style-type: none"><li>• Oplaadgebied: 50 mm x 80 mm (ongeveer 2 in. x 3 in.)</li><li>• Reactietijd opladen: minder dan 3 seconden</li><li>• Maximaal uitgangsvermogen: 10 W</li><li>• Compatibiliteit oplaadprotocol: Qi Fast Charging</li></ul>
Draadloze communicatie	BT, NFC, compatibiliteit met Apple- en Samsung-horloges, ANT+, RFID, draadloze connectiviteit

	Fysieke afmetingen (zonder console)
Lengte	66.4 in. / 168.68 cm
Breedte	26.68 in. / 67.8 cm
Hoogte	48.5 / 123.2 cm
Gewicht	173 lb / 78,4 kg

# 6. Onderhoud en technische gegevens

## Preventief onderhoudsschema

Artikel	Wekelijks	Maandelijks	Halfjaarlijks
Console-overlays	Reinigen		Inspecteren
Bekerhouders / accessoirebakken	Reinigen	Inspecteren	
Consolebevestigingsbouten			Inspecteren
Hardawre			Inspecteren
Frame / zadelpen	Reinigen		Inspecteren
Kunststof afdekkingen	Reinigen	Inspecteren	
Stelvoeten		Inspecteren / afstellen	
Pedalen / riemen	Reinigen	Inspecteren	

### Tips voor preventief onderhoud

**OPMERKING:** De veiligheid van het toestel kan alleen worden gewaarborgd als het regelmatig wordt gecontroleerd op schade of slijtage. Gebruik het toestel niet totdat defecte onderdelen zijn gerepareerd of vervangen. Besteed bijzondere aandacht aan onderdelen die aan slijtage onderhevig zijn, zoals hieronder beschreven.

Met de volgende tips voor preventief onderhoud blijft het product optimaal werken:

- Zet het product op een koele, droge plaats weg.
- Reinig het scherm van de console en alle externe oppervlakken met een goedgekeurd of compatibel schoonmaakmiddel (zie Goedgekeurde en compatibele schoonmaakmiddelen) en een microvezeldoek.
- Lange nagels kunnen het oppervlak van de console beschadigen of krassen maken; zorg dat uw nagels de console niet raken als u op de keuzeknoppen drukt.
- Maak de bovenkant van de pedalen regelmatig schoon.

**OPMERKING:** Voor het schoonmaken van het toestel worden een niet-schurend reinigingsmiddel en een zachte katoenen doek aanbevolen. Reinigingsmiddel mag nooit direct worden aangebracht op welk onderdeel van de apparatuur dan ook.

### Goedgekeurde en compatibele reinigingsmiddelen

Door de betrouwbaarheidsexperts van zijn twee reinigingsmiddelen goedgekeurd: PureGreen 24 en Gym Wipes. Beide reinigingsmiddelen verwijderen vuil, vet en zweet van de toestellen op een veilige en effectieve wijze. PureGreen 24 en de Antibacterial Force-formule van Gym Wipes zijn beiden desinfecterende middelen die effectief zijn tegen MRSA en H1N1.

PureGreen 24 is verkrijgbaar als spray, wat gemakkelijk is voor medewerkers van de fitnessclub. Breng de spray aan op een microvezeldoek en veeg de toestellen schoon. Laat PureGreen 24 minstens 2 minuten inwerken voor algemene desinfectie en minstens 10 minuten voor de bestrijding van schimmels en virussen.

Gym Wipes zijn grote, sterke, vooraf bevochtigde doeken die voor en na de training op de toestellen kunnen worden gebruikt. Gebruik de Gym Wipes minstens 2 minuten op de toestellen voor algemene desinfectie.

Neem contact op met de klantendienst om deze reinigingsmiddelen te bestellen (1-800-351-3737 of via e-mail: [customersupport@lifefitness.com](mailto:customersupport@lifefitness.com)).

Voor het schoonmaken van het scherm en alle externe oppervlakken kunt u ook gebruikmaken van zachte zeep en water of een zacht, niet-schurend huishoudelijk reinigingsmiddel. Gebruik uitsluitend een zachte microvezeldoek. Breng het reinigingsmiddel vóór het schoonmaken aan op de microvezeldoek. Gebruik geen ammonia of bijtende reinigingsmiddelen. Gebruik geen agressieve reinigingsmiddelen. Gebruik geen papieren doekjes. Breng de reinigingsmiddelen niet rechtstreeks aan op het oppervlak van het toestel.

# Probleemoplossing Polar®-hartslagborstband

## De hartslagmeting is onregelmatig of volledig afwezig

Mogelijke oorzaak	Oplossing
De elektroden van de borstband zijn niet nat genoeg om nauwkeurige hartslagwaarden te registreren.	Bevochtig de elektroden van de borstband.
De elektroden van de borstband liggen niet goed tegen de huid.	Controleer of de elektroden van de zender in de borstband plat op de huid liggen (
De borstband moet worden schoongemaakt.	Was de borstband met een mild zeepsopje.
De borstbandzender is niet goed ingesteld.	U kunt de borstbandzender instellen door hem eerst binnen 1 ft (30,5 cm) van de ontvanger te brengen. De ontvanger bevindt zich in de console. Als de hartslag wordt weergegeven op de console, wordt het bereik vergroot tot 3 ft (91,4 cm).
De batterij van de borstband is leeg.	Neem contact op met de klantendienst voor instructies over het vervangen van de borstband.

## Abnormaal hoge hartslagwaarden

Mogelijke oorzaak	Oplossing
Elektromagnetische interferentie door: <ul style="list-style-type: none"><li>• Televisies en/of antennes</li><li>• Mobiele telefoons</li><li>• Computers</li><li>• Auto's</li><li>• Hoogspanningsleidingen</li><li>• Gemotoriseerde trainingsapparatuur</li></ul>	Verplaats het trainingstoestel enkele centimeters van de mogelijke oorzaak af of verplaats de mogelijke oorzaak enkele centimeters van het trainingstoestel, totdat de hartslagwaarden juist zijn.

## Recycleer de batterij - SL-console

Verwijder en recycleer de oplaadbare batterij voordat dit product aan het einde van zijn levensduur wordt weggegooid. Koppel de voeding los (*indien van toepassing*) voordat u de batterij verwijdert. Om toegang te krijgen tot de batterij verwijdert u de rechter crankarm (gebruikerszijde), de afdekkingen van de monokolom en de rechter hoofdafdekking (gebruikerszijde). Om de batterij te verwijderen koppelt u de kabel los en verwijdert u de twee schroeven waarmee de batterij is bevestigd.

## Hoe te

### Kennisbasis

Zie <https://fn.fit/KnowledgeBase> voor meer gedetailleerde informatie.

### Hoe productservice verkrijgen

1. Controleer het symptoom en raadpleeg de bedieningsinstructies. Het probleem kan worden veroorzaakt door onbekendheid met het product, de functies en de trainingen.
2. Zoek het serienummer van het toestel en noteer dit. Het bevindt zich op de buis aan de voorzijde van het frame, onder de eindkap van het profiel. Zie [Locaties van labels](#).
3. Neem contact op met de klantenservice via <http://www.lifefitness.com>.

## Software-updates

Het toestel bevat ingebouwde software die essentieel is voor een correcte werking en veiligheid. Om functionaliteit, beveiliging en garantie te behouden, moet de software van het toestel up-to-date worden gehouden met alle door de fabrikant uitgegeven updates, patches en upgrades ("Updates").

1. Kennisgeving en monitoring - De eigenaar/gebruiker moet (a) een geldig e-mailadres registreren en onderhouden bij de fabrikant om updateberichten te ontvangen, of (b) regelmatig de door de fabrikant aangewezen website controleren op gepubliceerde updateberichten. Het niet naleven van een van beide verplichtingen ontslaat de eigenaar/gebruiker niet van de plicht om updates te installeren.
2. Updatemethode - Updates worden beschikbaar gesteld via het beveiligde elektronische distributiekanaal van de fabrikant. De eigenaar/gebruiker moet de verstrekte instructies volgen voor een correcte installatie en implementatie.
3. Verantwoordelijkheid voor naleving - De verantwoordelijkheid om op de hoogte te blijven van updates ligt uitsluitend bij de eigenaar/gebruiker. De meldingsplicht van de fabrikant wordt vervuld door een bericht te sturen naar het geregistreerde e-mailadres of door een bericht te plaatsen op de aangewezen updatewebsite.
4. Gevolgen van niet-naleving - Het niet installeren van updates kan leiden tot:
  - Verval of beperking van de garantie;
  - Opschorting van technische ondersteuning;
  - Verminderde prestaties van het toestel of veiligheidsrisico's; en
  - Afwijzing van aansprakelijkheid door de fabrikant voor daaruit voortvloeiend letsel, schade of verlies.

# 7. Garantie

## Garantie-informatie

Gebruik de onderstaande link of scan de QR-code om toegang te krijgen tot informatie over de garantie:

<http://lifefitness.com/warranties>



# 8. Release-opmerkingen

## Updates van de handleiding

1 februari 2026 (Rev. AB)

Onderwerp	Wijzigingen
Link naar aanvullende online-informatie	Toegevoegd
Voorpagina	Bijgewerkt naar Atmos ligfiets
	Toegevoegd: Gebruikershandleiding
Veiligheidsinstructies	Toegevoegd: De eigenaar van het toestel is verantwoordelijk voor het verstrekken van alle waarschuwingen en instructies aan de gebruikers van het toestel.
	Bijgewerkte formulering: vrijstaand toestel moet worden geplaatst op een vlakke, stabiele en horizontale ondergrond.
Hardawre	Toegevoegd: Ferriet
Ferrietinstallatie	Nieuwe assemblagestap
Bevestig de console	Afbeelding en onderwerp voor SE4-console bijgewerkt naar 4 schroeven.
Bevestig de rugleuning	Aanhaalmoment bijgewerkt
Bevestig het zitkussen	Aanhaalmoment bijgewerkt
Bevestig de plunjerassemblage	Aanhaalmoment bijgewerkt
Installeer SE4-kabels naar het doorvoerpaneel	Toegevoegd: tip voor trekdraad
Service en technische gegevens	Toegevoegd Onderwerp software-update
Specificaties	Toegevoegd 26 weerstandsniveaus







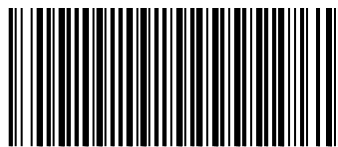

1028284-0005