

Life Fitness Arc Trainer

(INA, INA-CST, INA-LS4, INA-TS4, INA-CS, INA-LSL, INA-TSL, INATTS, INATLS, PFA-ARC-LB-11, PFT-ARC-TB-11, PF-INA-LBSL-ALLXM-11, PF-INA-TBSL-ALLXM-11)

Aanwijzingen voor montage



Columbia Centre III, 9525 Bryn Mawr Avenue, Rosemont, IL 60018 • U.S.A.
847.288.3300 • FAX: 847.288.3703
Telefoonnummer klantendienst: 800.351.3737 (gratis nummer in de VS, Canada)
Mondiale internetsite: www.lifefitness.com

Internationale kantoren

AMERIKA

Noord-Amerika

Life Fitness, LLC

Columbia Centre III
9525 Bryn Mawr Avenue
Rosemont, IL 60018 U.S.A.
Tel. nr.: (847) 288 3300
E-mail klantendienst:
customersupport@lifefitness.com
E-mailadres afd. Verkoop/Marktbewerking:
commercialsales@lifefitness.com

Brazilië

Life Fitness Brasil

Av. Rebouças, 2315
Pinheiros
São Paulo, SP 05401-300
BRAZILIË
SAC: 0800 773 8282 optie 2
Telefoon: +55 (11) 3095 5200 optie 2
E-mail klantendienst:
suportebr@lifefitness.com
E-mail sales/marketing:
vendasbr@lifefitness.com

Latijns-Amerika en Caribisch gebied*

Life Fitness, LLC

Columbia Centre III
9525 Bryn Mawr Avenue
Rosemont, IL 60018 U.S.A.
Tel. nr.: (847) 288 3300
E-mail klantendienst:
customersupport@lifefitness.com
E-mailadres afd. Verkoop/Marktbewerking:
commercialsales@lifefitness.com

EUROPA, MIDDEN-OOSTEN en AFRIKA (EMEA)

België, Nederland en Luxemburg

Life Fitness Atlantic BV

Bijdorpplein 25-31
2992 LB Barendrecht
NEDERLAND
+3118064666
Service e-mail:
service.benelux@lifefitness.com
Verkoop/Marketing e-mail:
marketing.benelux@lifefitness.com

Verenigd Koninkrijk

Life Fitness UK LTD

Unit 109^a
Lancaster Way Business Park
Ely, Cambs, CB6 3NX
Telefoon: Algemeen kantoor (+44)
1353.666017
Klantendienst (+44) 1353.665507
Service e-mail: uk.support@lifefitness.com
Verkoop/Marketing e-mail:
life@lifefitness.com

Duitsland, Oostenrijk en Zwitserland

Life Fitness Europe GMBH

Neuhofweg 9
85716 Unterschleißheim
DUITSLAND
Telefoon:
+49 (0) 89 / 31775166 Duitsland
+43 (0) 1 / 6157198 Oostenrijk
+41 (0) 848 / 000901 Zwitserland
E-mail klantendienst:
kundendienst@lifefitness.com
E-mail sales/marketing:
vertrieb@lifefitness.com

Spanje

Life Fitness IBERIA

C/Frederic Mompou 5,1^a
08960 Sant Just Desvern Barcelona
SPAIN
Telefoon: (+34) 93.672.4660
E-mail klantendienst:
servicio.tecnico@lifefitness.com
E-mail sales/marketing:
info.iberia@lifefitness.com

Alle andere EMEA-landen en distributeurs EMEA*

Life Fitness Atlantic BV

Bijdorpplein 25-31
2992 LB Barendrecht
NEDERLAND
+3118064666
Service Email:
emeaservicesupport@lifefitness.com

AZIË PACIFIC (AP)

Japan

Life Fitness Japan, Ltd

4-17-33 Minami Aoyama 1F/B1F
Minato-ku - Tokyo 107-0062
Japan
Telefoon: (+81) 0120.114.482
Fax: (+81) 03-5770-5059
E-mail klantendienst:
service.lfj@lifefitness.com
E-mail sales/marketing:
sales@lifefitnessjapan.com

Hong Kong

Life Fitness Asia Pacific LTD

26/F, Global Trade Square
21 Wong Chuk Hang Road
Wong Chuk Hang
Hong Kong
Telefoon: (+852) 25756262
Fax: (+852) 25756894
Service e-mail: service.hk@lifefitness.com
Verkoop/Marketing e-mail:
marketing.hk.asia@lifefitness.com

Alle andere landen en distributeurs in Azië Pacific*

Life Fitness Asia Pacific LTD

26/F, Global Trade Square
21 Wong Chuk Hang Road
Wong Chuk Hang
Hong Kong
Telefoon: (+852) 25756262
Fax: (+852) 25756894
Service e-mail: service.ap@lifefitness.com
Verkoop/Marketing e-mail:
marketing.hk.asia@lifefitness.com

*Raadpleeg eveneens www.lifefitness.com voor informatie over plaatselijke vertegenwoordigers of leveranciers

Inhoudsopgave

Van start gaan

Veiligheidsinstructies.....	5
KC Certificeringslabels - Korea.....	7
Opstelling.....	8
Een locatie kiezen en klaarmaken.....	8
Vereiste elektrische voeding (van toepassing op eenheden met externe voeding).....	9
Externe voeding installeren.....	9
Controleer de stroomvoorziening van de console - Integrity SL.....	10
Aansluiting voor kabeltelevisie.....	10

Productoverzicht

Producteigenschappen.....	11
Op- en afstappen van de Arc Trainer.....	11
Gebruiksaanwijzing van de Arc Trainer.....	12

In elkaar zetten

Verpakking- en verzendopties.....	13
Montageprocedure - Onderlichaam.....	13
Montageprocedure - Total Body.....	29

Specificaties

Specificaties.....	48
--------------------	----

Onderhoud en technische gegevens

Tips voor preventief onderhoud.....	49
Goedgekeurde en compatibele reinigingsmiddelen.....	49
Onderhoudsschema.....	49
Probleemoplossing Polar®-hartslagborstband.....	50
Problemen met de Lifepulse™-sensoren oplossen.....	50
Aandrijfriemen.....	51
Hoe te.....	52

Garantie





Garantie-informatie.....	53
--------------------------	----

1. Van start gaan

Veiligheidsinstructies

 Lees alle instructies vóór gebruik.

Let vooral op de volgende veiligheidsinstructies en belangrijke punten voordat u een plaats kiest en met de montage van het product begint.

-  **WAARSCHUWING:** Onjuist of overmatig gebruik van trainingstoestellen kan schade aan de gezondheid veroorzaken. Life Fitness raadt ten ZEEERSTE aan dat u, voordat u aan een trainingsprogramma begint, eerst een arts bezoekt voor een volledig medisch onderzoek (in het bijzonder indien er in uw familie personen met een hoge bloeddruk of een hartziekte voorkomen of indien u ouder bent dan 45 jaar, rookt, een hoog cholesterolgehalte hebt, zwaarlijvig bent of indien u in het afgelopen jaar niet regelmatig hebt gesport). Als u tijdens de training het gevoel hebt dat u gaat flauwvallen, duizelig of kortademig wordt of pijn hebt, stop de training dan onmiddellijk.
-  **WAARSCHUWING:** Om de kans op brandwonden, brand, elektrische schokken of letsel te beperken, is het van groot belang dat elk toestel op een geaard stopcontact wordt aangesloten.
-  **WAARSCHUWING:** De controlesystemen voor de hartslag kunnen onnauwkeurig zijn. Overmatig trainen kan ernstig letsel of de dood veroorzaken. Als je flauw voelt, stop dan onmiddellijk met sporten.
-  **WAARSCHUWING:** Niet gebruiken voor stretching en hang er geen riemen of andere toestellen aan.
-  **WAARSCHUWING:** Houd de batterijen buiten bereik van kinderen.

Sommige borstbanden kunnen een verwisselbare batterij bevatten.

- Inslikken kan ernstig letsel of zelfs overlijden tot gevolg hebben in slechts 2 uur, als gevolg van chemische brandwonden en mogelijke perforatie van de slokdarm.
- Als u vermoedt dat uw kind een batterij heeft ingeslikt, neem dan onmiddellijk contact op met uw lokale antigifcentrum voor snel en deskundig advies.
- Onderzoek apparaten en controleer of het batterijcompartiment goed is afgesloten, d.w.z. dat de schroef of een ander mechanisch bevestigingsmiddel vastzit. Gebruik niet als het compartiment niet goed is afgesloten.
- Verwijder gebruikte knoopbatterijen onmiddellijk en veilig. Batterijen die bijna leeg zijn, vormen nog steeds een risico.
- Vertel anderen over de risico's van knoopbatterijen en hoe ze hun kinderen kunnen beschermen.
-  **WAARSCHUWING:** Zorg ervoor dat er minimaal 60 cm (23,6") vrije ruimte is achter het toestel en minimaal 30 cm (12") aan de zijkanten.
-  **WAARSCHUWING:** Dit toestel is niet uitgerust met een vrijwiel. Daardoor kan het toestel niet onmiddellijk tot stilstand gebracht worden.
-  **WAARSCHUWING:** Gevaar voor bewegende delen en vallen.
 - Om ernstig letsel te vermijden wacht u totdat de voetplaten volledig stil staan voordat u van de eenheid afstapt.
 - De bewegende onderdelen kunnen niet onmiddellijk worden gestopt, de eenheid is niet voorzien van een vrijloop.
-  **GEVAAR:** Trek altijd de stekker uit het stopcontact vóór u toestellen reinigt of onderhoudt om de kans op elektrische schokken of letsel door bewegende delen te beperken.
- Life Fitness garandeert niet dat de onderdelen die worden gebruikt voor de vervaardiging van de onder Life Fitness aangeboden producten latexvrij zijn. Gebruikers van deze producten moeten alle nodige voorzorgsmaatregelen nemen om te voorkomen dat ze per ongeluk in contact komen met latex, wat zou kunnen leiden tot een allergische reactie op latex.

-  Houd alle lichaamsdelen, losse kleding, veters en handdoeken uit de buurt van bewegende onderdelen.
- De individuele menselijke kracht die nodig is om een oefening uit te voeren, kan verschillen van de mechanische kracht die wordt weergegeven op het toestel.
- Wees voorzichtig bij het op- en afstappen van het product. Gebruik vóór het installeren de bewegende armen om de voetplaat die het dichtst bij u is in de laagste positie te brengen. Gebruik de vaste handgrepen als u extra houvast nodig hebt. Houd tijdens het oefenen de bewegende armen vast.
- Ga nooit achterstevoren staan wanneer u het toestel gebruikt.
- Ga niet zitten of staan op de achterste plastic bedekking van het toestel.
- Gebruik het toestel nooit als het netsnoer of de stekker beschadigd is, of als het toestel gevallen of beschadigd is of zelfs maar gedeeltelijk in het water ondergedompeld is. Neem contact op met de klantendienst.
- Plaats het toestel zodanig dat de stekker goed bereikbaar is voor de sporter. Zorg ervoor dat het netsnoer niet gedraaid of in de knoop zit en dat het nergens gekneld wordt door of onder een toestel of voorwerp.

- Als het netsnoer beschadigd is, moet het worden vervangen door de fabrikant, een erkend onderhoudstechnicus of een soortgelijke deskundige om gevaren te voorkomen.
- Volg voor een goede werking steeds de instructies op de console.
- Dit toestel is niet bedoeld voor gebruik door kinderen of personen met verminderde lichamelijke, zintuiglijke of mentale vermogens, of personen zonder kennis over en ervaring met dit toestel, tenzij dit gebruik plaatsvindt onder toezicht of nadat men is geïnformeerd over het gebruik van het toestel door iemand die verantwoordelijk is voor hun veiligheid.
- Deze apparatuur is niet bedoeld om door kinderen gebruikt te worden. Houd het toestel buiten bereik van kinderen die jonger zijn dan 14 jaar.
- Gebruik dit toestel niet buiten, naast een zwembad of in een vochtige ruimte.
- Gebruik een toestel nooit als de luchtgaten geblokkeerd zijn. Zorg dat de luchtgaten vrij zijn van stof, haar of ander blokkerend materiaal.
- Steek nooit voorwerpen in de openingen van deze producten. Als er een voorwerp in het toestel valt, zet dan de stroom uit, trek de stekker uit het stopcontact en haal het voorwerp er voorzichtig uit. Neem contact op met de klantenservice als u het voorwerp niet kunt bereiken.
- Plaats nooit vloeistoffen van welk type dan ook rechtstreeks op het toestel, behalve op een accessoireblad of -houder. Houders met een deksel of dop worden aanbevolen.
- Gebruik deze producten niet met blote voeten. Draag altijd schoenen. Draag schoenen met rubber- of antislipzolen. Gebruik geen schoenen met hakken, leren zolen, noppen of spikes. Zorg ervoor dat er geen steentjes in de zolen zitten.
- Grijp tijdens het gebruik niet in of onder het toestel en laat het niet kantelen.
- Laat andere personen niet met de gebruiker of het toestel in contact komen tijdens een training.
- Laat de LCD-panels een uur normaliseren en afkoelen vooraleer ze opnieuw te gebruiken.
- Gebruik deze toestellen alleen voor het in deze handleiding beschreven doel. Gebruik geen accessoires die niet door de fabrikant zijn aanbevolen.
- Vrijstaande toestellen moeten op een stabiele en gelijke ondergrond worden geïnstalleerd.
- Lees alle waarschuwingen op elk toestel voor u met een training begint.
- Indien waarschuwingsstickers ontbreken of beschadigd zijn, neem dan onmiddellijk contact op met de klantenservice voor nieuwe waarschuwingsstickers. Bij elk toestel worden waarschuwingsstickers geleverd, die aangebracht moeten worden voor het toestel in gebruik wordt genomen. Life Fitness is niet verantwoordelijk voor ontbrekende of beschadigde waarschuwingsstickers.

BEWAAR DEZE AANWIJZINGEN VOOR LATER GEBRUIK.

Testparameters

Het weergegeven vermogen (Wattage) en de snelheid (Strides Per Minute; stappen per minuut) beantwoordden aan klasse A nauwkeurigheid wanneer ze worden vergeleken met het gemeten vermogen en de gemeten snelheid, met afstelbare remmen gepositioneerd in hun maximale positie bij de volgende nauwkeurigheidstestpunten:

- | | |
|-----------------|-----------------|
| • 25 W, 37 SPM | • 150 W, 86 SPM |
| • 50 W, 52 SPM | • 175 W, 92 SPM |
| • 100 W, 72 SPM | • 200 W, 97 SPM |

KC Certificeringslabels - Korea



XXXX Cert # XXXX

제품명	Arc Trainer
모델명	INA
정격입력	12 or 24 VAC, 3 A
제조년월	2024/02
제조사	LIFE FITNESS
제조국가	U.S.A.
A/S 전화	Tel: +82-2-2252-2163

Opstelling

Lees de volledige handleiding voordat u begint met het opstellen van de eenheid.

Een locatie kiezen en klaarmaken

Voor assembleren van het apparaat, controleer of de gekozen grootte voldoet aan de volgende criteria:

- Ruimte is goed verlicht en heeft goede ventilatie.
- Structuur oppervlakte is goed en correct vlak.
- Vrij gebied voor toegang van het apparaat en verlaten bij noodgevallen. Minimum vrije afstand is 23,6 inches (0,6 meters).
- Aangrenzende apparaten mogen het vrije gebied delen.

Vrije ruimte - Onderlichaam

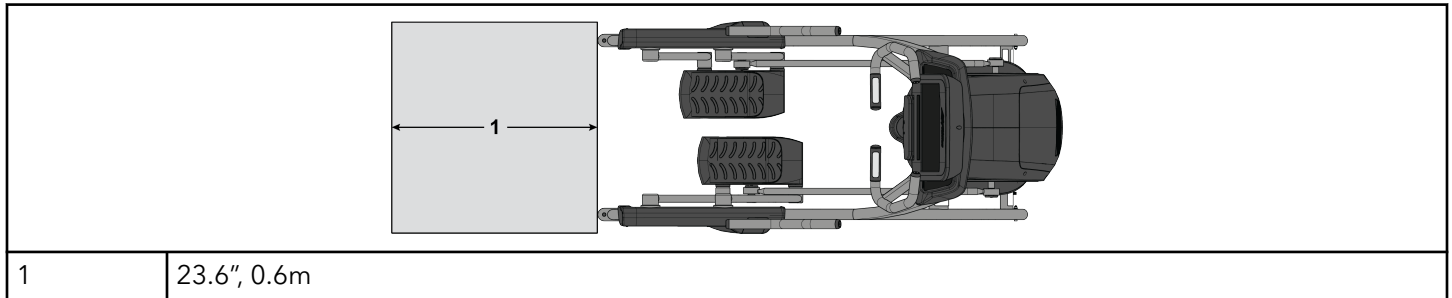

Vrije ruimte - Totale Lichaam

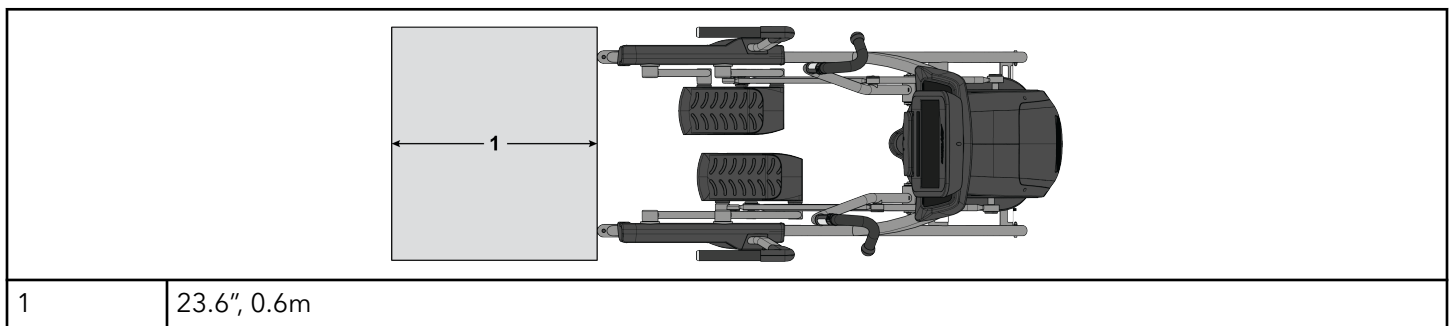

Het is de verantwoordelijkheid van de eigenaar van de faciliteit van de apparatuur om te zorgen dat er voldoende tussenruimte is rond elke machine om voor veilig gebruik en veilige doorvoer mogelijk te maken.

In overeenstemming met de ADA (American Disabilities Act) moet er een vrije vloerruimte zijn van minstens 30 bij 48 inches en moet toegankelijk zijn via een toegestane route voor elk type oefenmateriaal. Wanneer de vrije ruimte ingesloten is aan drie zijden (b.v., door muren of het apparaat zelf), moet de vrije ruimte 36 bij 48 inches zijn.

Alle andere machines moeten een vrije vloerruimte van 23" hebben voor alle toegangspunten op de machine.

De afmetingen aangegeven in de montage instructies van deze gebruiksaanwijzing zijn inclusief de maximum voetstappen (in gebruik) afmetingen.

De minimale vrije ruimte voor een correcte werking van het draadloos hartritmesignaal bedraagt 30 cm (12 inch) tussen de eenheden.

Vereiste elektrische voeding (van toepassing op eenheden met externe voeding)

- De met een Integrity SL Console uitgeruste toestellen werken op eigen stroom.
- Toestellen met Integrity SL Console kunnen worden gebruikt met een optionele aanbouwbare tv. Voor gebruik van een aanbouwbare tv is een externe stroomtoevoer nodig.
- Toestellen met Discover-panels hebben een 24 VDC voeding nodig.

⚠ WAARSCHUWING: Gebruik uitsluitend de meegeleverde voedingsklem en stroomkabel. Verander het toestel niet om een tweepolig stopcontact aan te kunnen sluiten. Het toestel moet aangesloten zijn op een geschikt driepolig stopcontact.

Console	Netspanning	Frequentie	Uitgangsspanning	Uitgangsstroom
Integrity SL / Discover Consoles	95 - 264 VAC	47 - 63 Hz	24 V DC	5 A

Uitgangsspanning	Commerciële toestellen stopcontact & stroomonderbreker (ampère)	Stopcontact & stroomonderbreker (ampère) voor consumenten- / thuisunits
120 VAC	20 (maximaal 10 eenheden per stroomonderbreker)	15 (maximaal 8 eenheden per stroomonderbreker)
230 VAC	12 (maximaal 10 eenheden per stroomonderbreker)	12 (maximaal 8 eenheden per stroomonderbreker)

OPMERKING: Verander niets aan de meegeleverde stekker. Als de stekker niet in het stopcontact past, laat dan een geschikt stopcontact installeren door een erkend elektricien.

OPMERKING: Zorg ervoor dat de voedingskabel veilig is bevestigd op het voetstuk. Een losse aansluiting kan ertoe leiden dat het apparaat geen externe voeding ontvangt.

Externe voeding installeren

1. Steek de stekker in het contact voor de externe voeding op de voorkant van de eenheid.
2. Maak de connector vast aan het toestel totdat deze stevig op zijn plaats zit.
3. Steek de stekker van het snoer in een stopcontact.

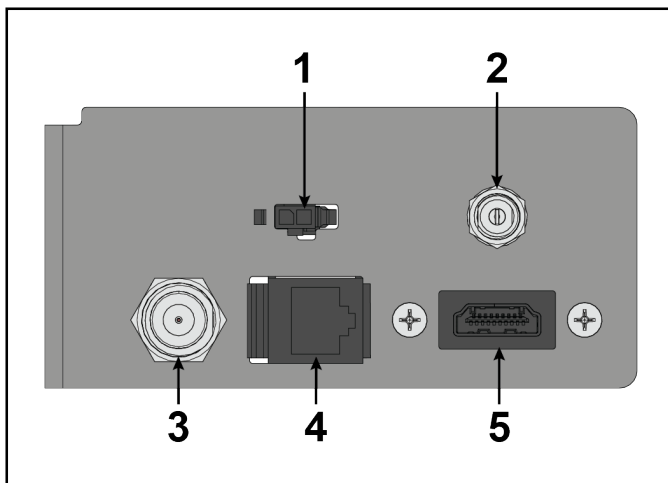

Onderdeel	Beschrijving	Aantal
1	IR-kabelconnector	1
2	Connector van externe voeding voor console	1
3	Connector coax-kabel	1
4	Ethernetkabelconnector	1
5	HDMI-kabelconnector	1

OPMERKING: Neem contact op met de klantendienst als de console niet oplicht. Gebruik uitsluitend de geleverde externe stroomvoorziening om te voorkomen dat er onveilige situaties ontstaan.

OPMERKING: CSAFE-verbindingen mogen alleen met de console worden gemaakt.

⚠ VOORZICHTIG: De aansluitingen moeten moeiteloos in de aansluitpunten passen. Als u een connector met geweld insteekt, kan dit de connector en/of het contact beschadigen en de garantie van het product ongeldig maken. Als de houder van de voeding niet gemakkelijk in de aansluiting past, wordt de verkeerde voeding gebruikt.

Controleer de stroomvoorziening van de console - Integrity SL

De Integrity SL-console werkt op een oplaadbare 6-volt batterij. Controleer de batterij door op **Go of op de groene pijl** te drukken. De console geeft een pieptoon en licht op. Als er geen bericht verschijnt, stapt u op het toestel en begint u te fietsen. De console hoort dan verlicht te worden zodat u een training kunt programmeren. Fiets tijdens de training 10-20 minuten lang met 50 tpm of sneller zodat de batterij optimaal wordt opgeladen. De batterij blijft opgeladen door de beweging van de pedalen tijdens de trainingen. Het gebruik van een optionele externe stroomvoorziening is mogelijk. Als het toestel extern wordt gevoed, vindt het laden van de batterij automatisch plaats en hoeft u hiervoor niet te fietsen. Gebruik uitsluitend de stroomvoorziening die door Life Fitness wordt meegeleverd om onveilige situaties te voorkomen.

Aansluiting voor kabeltelevisie

De console kan zowel analoge als digitale signalen ontvangen. LIFE FITNESS is niet verantwoordelijk voor de installatie van een kabeltelevisiedienst of van onderdelen die nodig zijn voor de levering van een kabeltelevisiedienst. Voordat televisie kan worden ingesteld, moet een externe tv-signaalingang via een coaxkabel van 75 ohm aanwezig zijn.

Opmerking voor de kabeltelevisiemonteur: deze herinnering dient om de kabeltelevisiemonteur opmerkzaam te maken op artikel 820-40 van de NEC waarin richtlijnen worden voorzien voor de juiste aarding. Daarnaast wordt met name vermeld dat de aardingsverbinding van de kabel zo dicht mogelijk moet worden aangesloten bij het punt van binnenkomst op het aardingssysteem van het gebouw.

2. Productoverzicht

Producteigenschappen

Onderlichaam

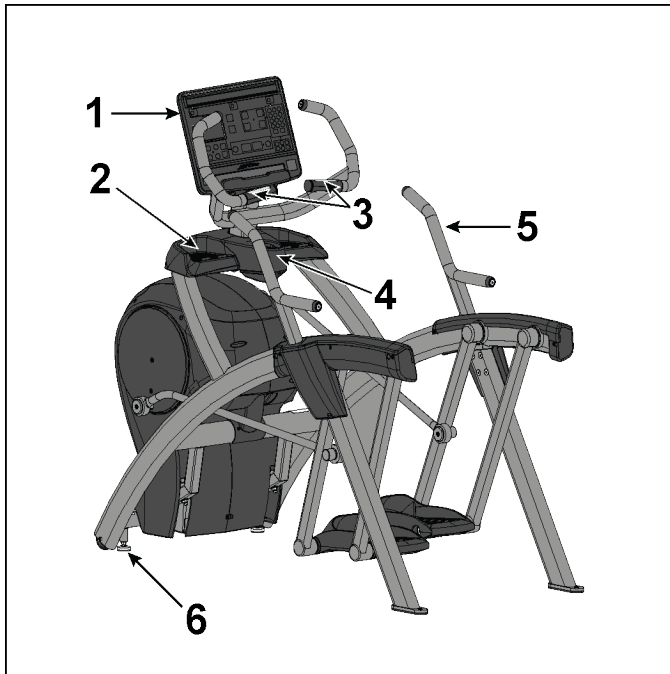

Onderdeel	Beschrijving
1	Console
2	Accessoirehouders
3	Contactsensoren voor hartslagmeting
4	Bekerhouder
5	Zijhandgrepen
6	Verstelbare poten

Totale Lichaam

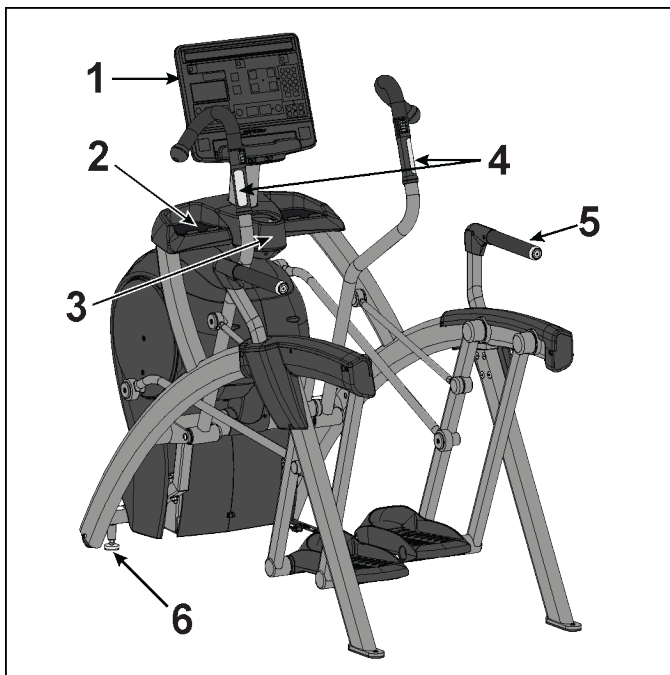

Onderdeel	Beschrijving
1	Console
2	Accessoirehouders
3	Bekerhouder
4	Contactsensoren voor hartslagmeting
5	Zijhandgrepen
6	Verstelbare poten

Op- en afstappen van de Arc Trainer

Als u opstapt, zet u voet voor voet op de voetplaten. Zo nodig brengt u uw lichaam in evenwicht door u vast te houden aan het frame, de vaste handgrepen (indien aanwezig) of de beweegbare handgrepen (indien aanwezig). Bedenk dat de pedalen beginnen te bewegen als u er gewicht op plaatst. De pedalen zijn groot genoeg voor verschillende voetposities, maar de meest voorkomende positie is met de tenen van de gebruiker naar voren onder de plastic teenkap.

Om met de training te beginnen duwt u de pedalen om en om in. Omdat de pedalen van de Arc Trainer naar voren en achteren bewegen in een boog (niet in een cirkel of ellips), is er geen 'voorwaartse' of 'achterwaartse' beweging.

Als u wilt afstappen, brengt u de pedalen langzaam tot stilstand. Pak de vaste handgrepen of een deel het frame vast om makkelijker achteruit van de voetplaat te stappen, en neem afstand van het toestel. Als u achteruit stapt, moet u ervoor zorgen dat u zich buiten het bewegingsveld van de voetplaten bevindt. Ga nooit in de voetafdruk van het toestel staan, tenzij u bovenop de voetplaten staat.

Gebruiksaanwijzing van de Arc Trainer

Zodra u op de voetplaten staat, begint u met trainen door de voetplaten om en om in te drukken. De gebruiker heeft verschillende mogelijkheden om zijn/haar handen te plaatsen, die niet allemaal op elke Arc Trainer-variant beschikbaar zijn: 1. Vaste handgrepen aan de zijkant van het frame 2. Vaste handgrepen rondom de console 3. Beweegbare handgrepen of 4. Geen handgrepen. Deze verschillende houdingen zijn van invloed op het gebruik van de spieren en daarmee ook het aantal calorieën dat tijdens de training wordt verbruikt. Wees u altijd bewust van de beweegbare handgrepen, met name als u deze niet actief vastgrijpt. Deze handgrepen bewegen synchroon met de pedalen, dus trek aan de handgreep als u de pedaal op en neer beweegt met uw voet. De snelheid op de Arc Trainer wordt gemeten in een cadans van stappen per minuut. De meest voorkomende cadans tijdens gebruik is 100-160 stappen per minuut, hoewel gebruikers die hoogintensiteitsintervallen uitvoeren dit bereik mogelijk overschrijden.

3. In elkaar zetten

Verpakking- en verzendopties

OPGELET: Dit product heeft twee verpakking- en verzendopties: Enkele doos of meerdere dozen.

Beide opties hebben de gelaste consoleconstructie in een horizontale positie voor verzending.

Voor de optie enkele doos worden de console, de gelaste consoleconstructie en de kabels zijn volledig geassembleerd. Volg de volledige assemblageprocedure maar sla de assemblagestappen over.

Montageprocedure - Onderlichaam

Twee mensen zijn nodig voor deze procedure.

TIP: Lees en begrijp alle instructies zorgvuldig voordat u dit apparaat gaat monteren. Controleer alle items zorgvuldig. Als er schade is, kijk dan in de sectie Klantenservice van deze handleiding voor de juiste procedure om onderdelen te retourneren, te vervangen of opnieuw te bestellen.

De woorden "left" (links) en "right" (rechts) geven de oriëntatie van de gebruiker aan.

Ga na of u het correcte pakket ontvangen hebt

1. Lees het etiket op de doos om te kijken of het modelnummer en de spanning (optioneel) overeenkomen met wat er besteld werd.
2. Ga na dat de kleur overeenkomt met de kleur die was besteld.

Verifieer de hieronder weergegeven onderdelenlijst

Onderdelen

Onderdeel	Beschrijving	Aantal
1	Basisconstructie	1
2*	Consoleconstructie	1
3*	Afdekkap, console achterkant	1
4*	Gelaste constructie, console	1
5	Steun, onderste	1
6	Basis, accessoireblad	1
7	Afdekkap, bovenkant, accessoireblad	1
8	Afdekkap, onderkant, accessoireblad	1
9	Afdekkap, achterkant, bovenkant, rechterzijde	1
10	Afdekkap, achterkant, onderkant, rechts	1
11	Pakking, achterkant, rechts	1
12	Afdekkap, achterkant, bovenkant, linkerzijde	1
13	Afdekkap, achterkant, onderkant, links	1
14	Pakking, achterkant, links	1
15	Voetsteun	2
16	Rechterhandgreep	1
17	Linkerhandgreep	1
18	Aanwijzingen voor montage	1
19	Hardwarepakket 1	1
20	Hardwarepakket 2	1
21**	Bedrading	1

OPMERKING: *Console geassembleerd in de optie enkele doos.

OPGELET: **Bekabeling hangt af van de basis en console en geassembleerd in de optie enkele doos.

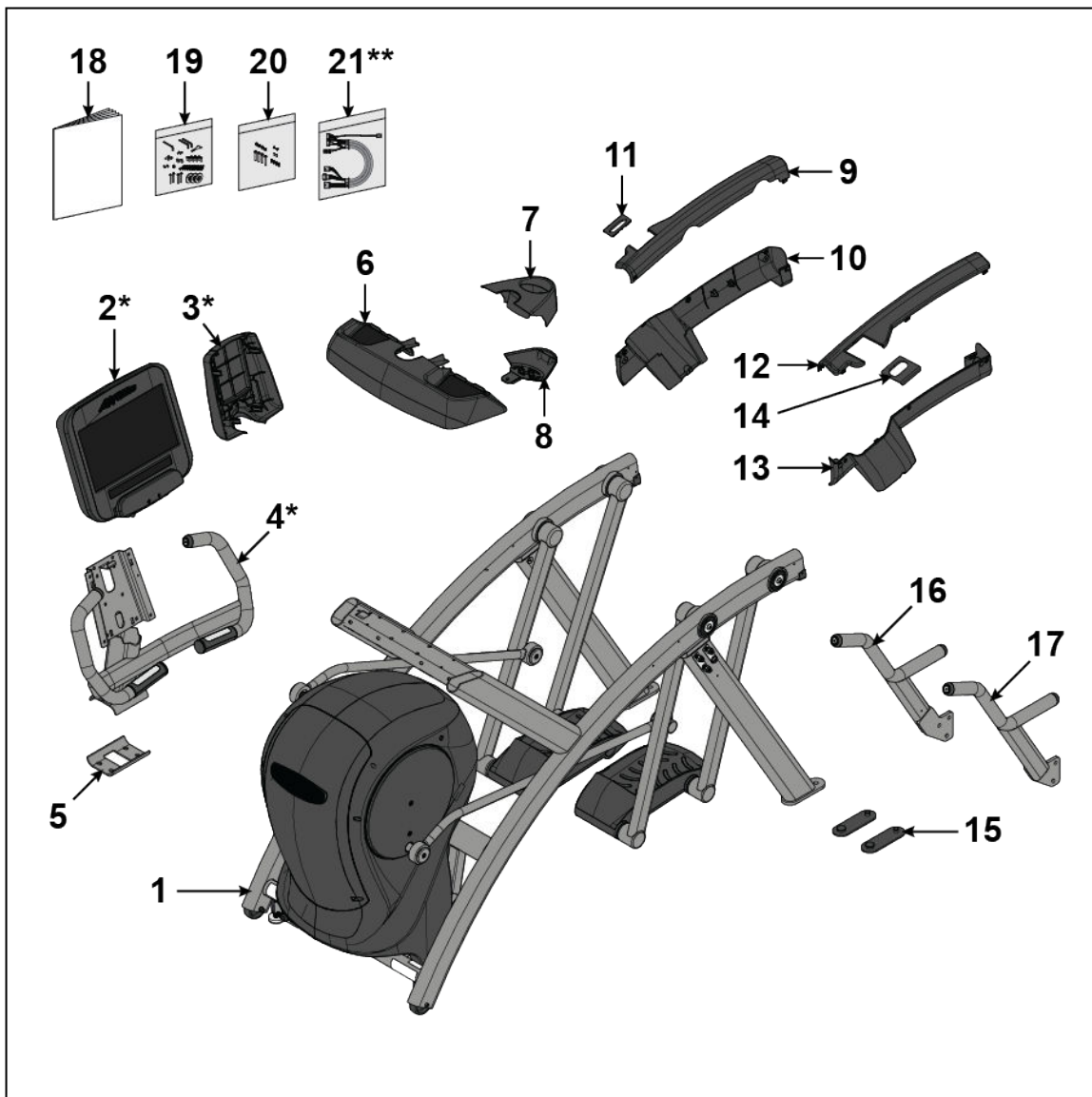

Bevestigingsmiddelen

Onderdeel	Beschrijving	Aantal
22	Inbussleutel van 7/32 inch	1
23	Pakkingring, nylon, lang	1
24	Pakkingring, nylon, kort	7
25	Ronde kruiskopschroef, tap 10-12 x 2"	4
26	Ronde kruiskopschroef, 4.2 mm x 0,7 mm x 19 mm	7
27	Ronde kruiskopschroef, 6 x 0,50"	2
28	Schroef, panvormgie kop Phillips, 8-16 x 0,50"	3
29	Phillips pancilinderschroef, 10-24 x 0,75"	11
30	Inbusbout, 0,375-16 x 2,5"	4
31	Borgmoer, 0,375-16 nylon	4
32*	Ronde kruiskopschroef, M5 x 0,8 mm x 14 mm	5
33*	Ronde kruiskopschroef, 4.2 mm x 0,7 mm x 19 mm	2

Onderdeel	Beschrijving	Aantal
34*	Pakkingring, nylon, kort	2

OPMERKING: *Console geassembleerd in de optie enkele doos.

Hardwarepakket 1

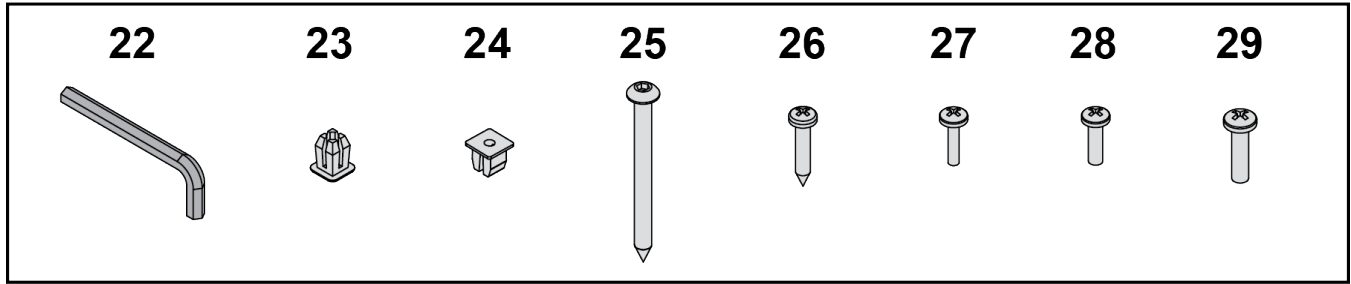

Hardwarepakket 2

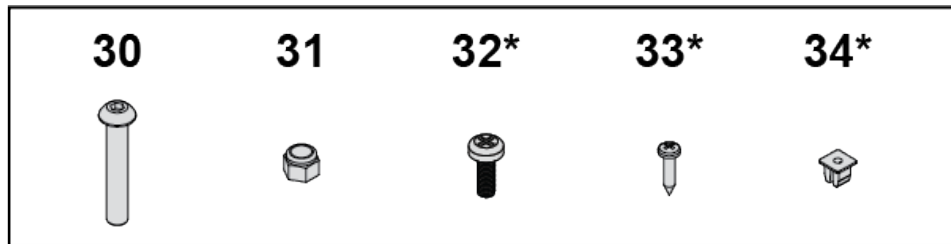

Vereiste gereedschappen

- Kriskopschroevendraaier
- Inbussleutel van 7 mm
- 17 mm steeksleutel
- Korte kriskopschroevendraaier PH
- Inbussleutel van 7/32 inch
- 9/16" steeksleutel
- Inbussleutel van 6 mm

Het toestel optillen en verplaatsen

1. Verwijder lagerschroeven en transportsteunen. Laat het verpakkingsmateriaal voorlopig nog op de koppelingsarmen. Dit zal de verf beschermen tegen krassen tijdens in elkaar zetten.
2. Grijp elke poot van de achtersteunt stevig vast en til met één persoon naar elke kant.
3. Til de onderste steunpoten op zodat de voorste transportwielen in staat zijn op de grond te rollen.
Gebruik veilige tilmethoden.
4. Verplaats het toestel naar de bedoelde locatie.
5. Breng de achterste steunbenen naar beneden.

Installeer het console werkstuk

1. Verwijder de borgmoeren en afstandringen van de bouten die de gelaste consoleconstructie bevestigen op het frame met twee 9/16" steeksleutels.

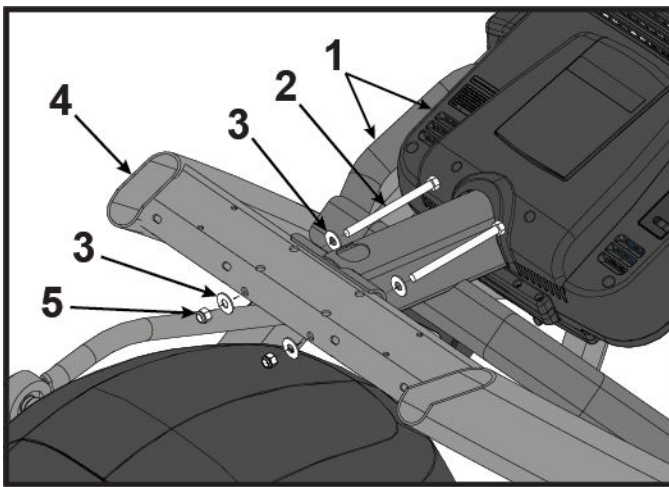

Onderdeel	Beschrijving	Aantal
1	Consoleconstructie	1
2	Bouten	2
3	Afstandsringen	2
4	Frame	1
5	Borgmoeren	2

OPMERKING: Optie enkele doos met console al geassembleerd wordt getoond.

2. Terwijl u de gelaste consoleconstructie vasthoudt, moet u de twee bouten en afstandringen van het frame verwijderen. De bouten, afstandringen en borgmoeren kunnen weggegooid worden, deze worden alleen gebruikt voor verzending.
3. Plaats de gelaste consoleconstructie in positie op het frame.

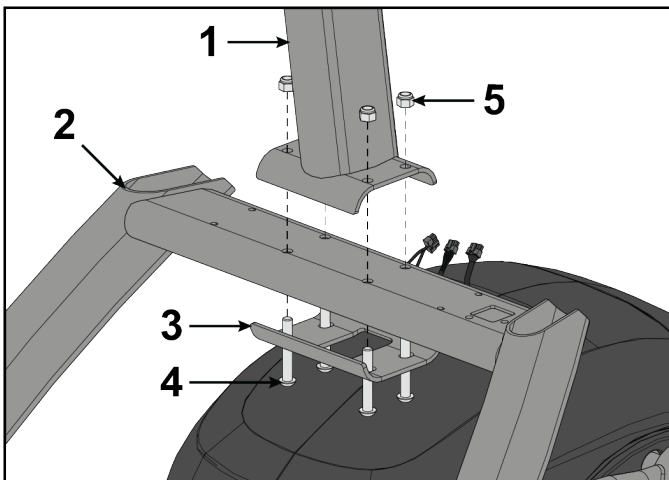

Onderdeel	Beschrijving	Aantal
1	Gelaste constructie, console	1
2	Frame	1
3	Steun, onderste	1
4	Inbusbout, 0,375-16 x 2,5"	4
5	Borgmoer, 0,375-16 nylon	4

4. Plaats (van onderaf) de vier bouten en onderste steun in het frame en de gelaste consoleconstructie.
5. Draai de vier borgmoeren met de hand op de bouten.

6. Draai de vier bouten en borgmoeren goed vast met een 7/32" inbussleutel en een 9/16" moersleutel met open einde.

Opmerking voor optie enkele doos

Sla de consolestappen over en vervolg assemblage bij [Installatie van de basis van het accessoireblad](#) stap.

Kabelaansluitingen van basis naar console

Steek de consolekabels in de console.

Integrity SL-console

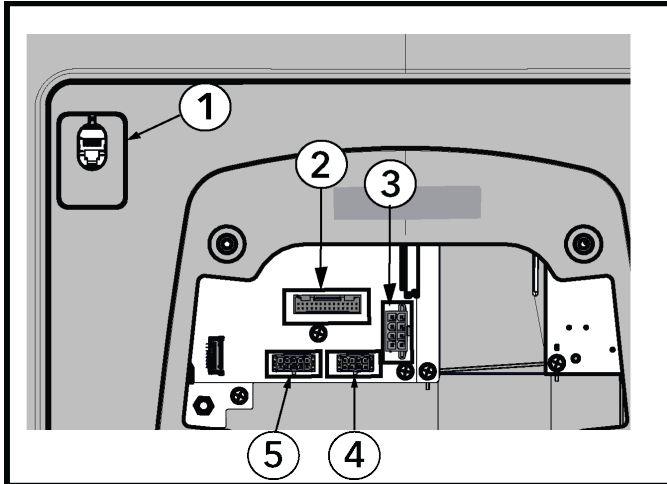

Onderdeel	Beschrijving	Aantal
1	CSAFE	1
2	Voetstukschakelaar, Lifepulse	1
3	Basis stroom	1
4	Basis communicatie	1
5	TV (optioneel)	1

Discover SE4 Console

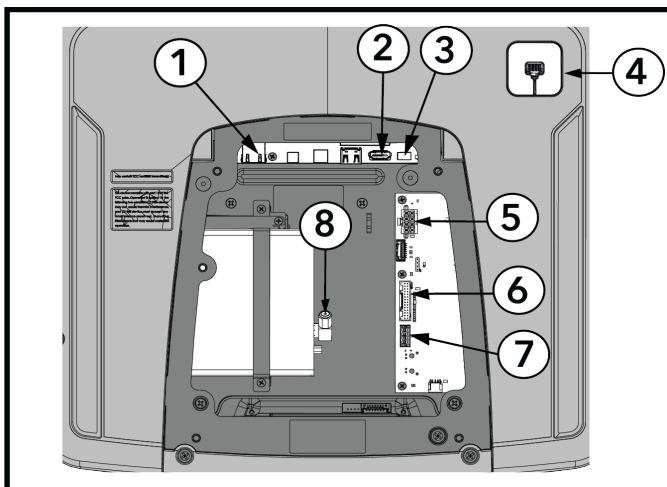

Onderdeel	Beschrijving
1	Ethernet
2	STB HDMI
3	STB IR
4	CSAFE
5	Basis stroom
6	Basissignaal (Lifepulse, Basisschakelaars)
7	Basis communicatie
8	RF Coax

Discover SE3HD / ST Consoles

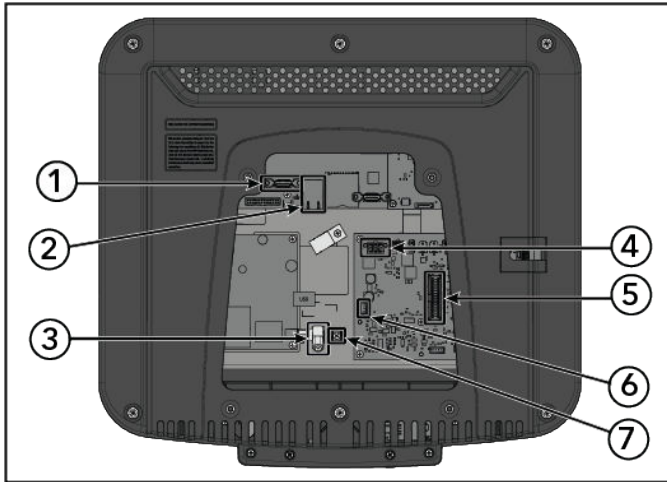

Onderdeel	Beschrijving	Aantal
1	HDMI-kabel	1
2	Ethernetkabel	1
3	Coaxkabel	1
4	Externe voedingskabel	1
5	Voedingskabel van PCB naar console	1
6	IR-kabel	1
7	Massadraad	1

Bevestig de console en de achterafdekking van de console - Integrity SL

1. Steek de pakkingringen in de gelaste consoleconstructie.

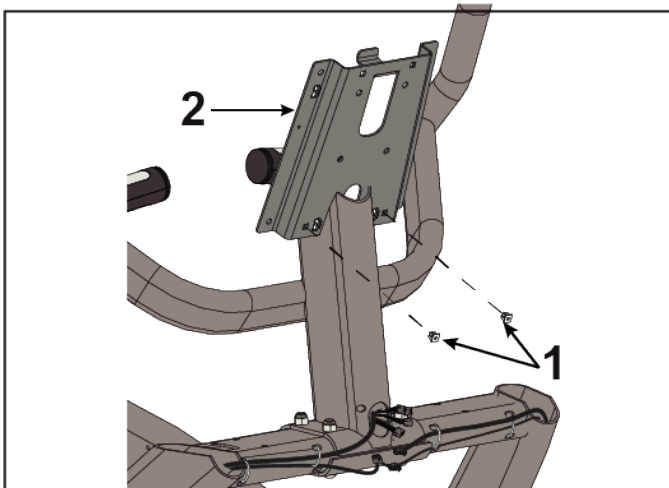



Onderdeel	Beschrijving	Aantal
1	Pakkingring, nylon, kort	2
2	Gelaste constructie, console	1

2. Attach console. Duw de achterste afdekkap in de veerlipopeningen van de gelaste consoleconstructie. Secure back cover to console weldment.

OPMERKING: Knel de snoeren niet af wanneer u de console neerzet.

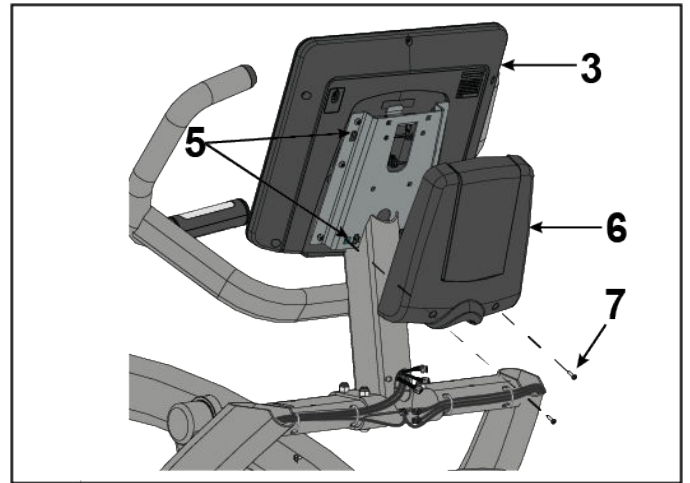
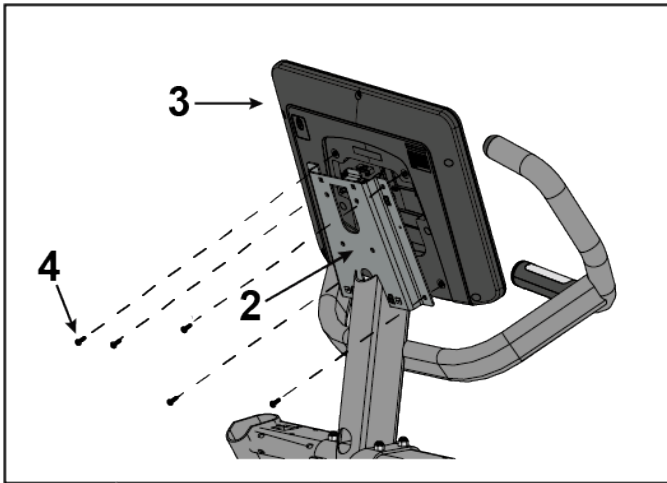
Integrity SL



Onderdeel	Beschrijving	Aantal
1	Pakkingring, nylon, kort	2
2	Gelaste constructie, console	1
3	Console	1
4	M5 X 14 kruiskopschroef	5
	1.5 Nm (1.1 ft. lbs.)	
5	Veerlipopeningen	4
6	Afdekkap, console achterkant	1
7	M4,2 X 19 ronde kruiskopschroef	2
	1.5 Nm (1.1 ft. lbs.)	

Bevestig de console en de achterafdekking van de console - Discover SE4

1. Steek de pakkingringen in de gelaste consoleconstructie.

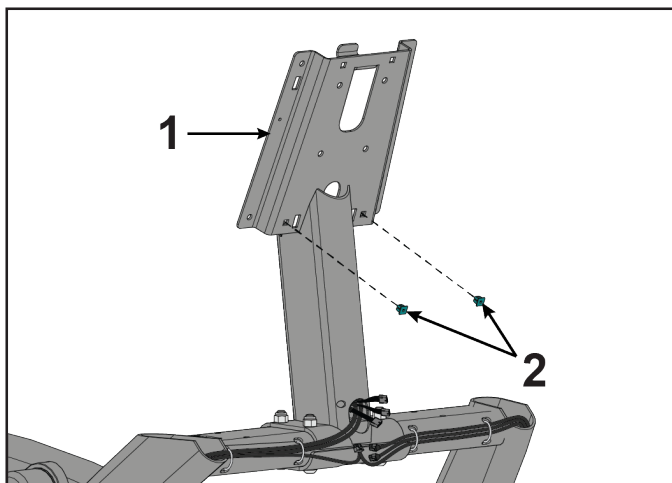

Onderdeel	Beschrijving	Aantal
1	Gelaste constructie, console	1
2	Pakkingring, nylon, kort	2

2. Plaats de console in positie op de gelaste consoleconstructie.

OPMERKING: Knel de snoeren niet af wanneer u de console neerzet.

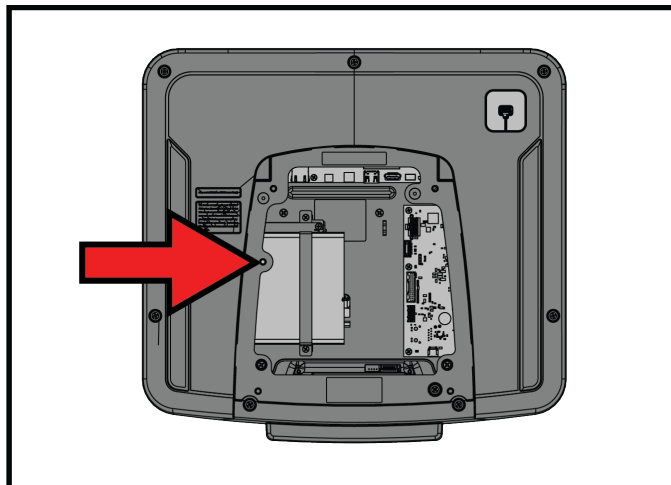
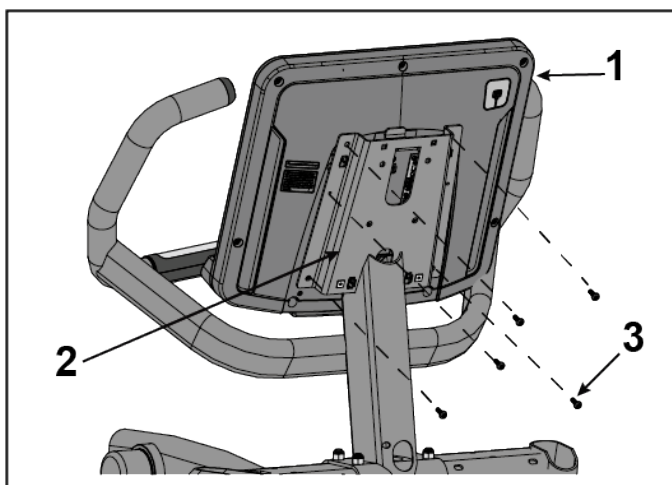

Onderdeel	Beschrijving	Aantal
1	Consoleconstructie	1
2	Gelaste constructie, console	1
3	Ronde kruiskopschroef, M5 x 0,8 mm x 14 mm	5
	1,5 Nm (1.1 ft. lbs.)	

3. Duw de achterste afdekkap in de veerlipopeningen van de gelaste consoleconstructie.

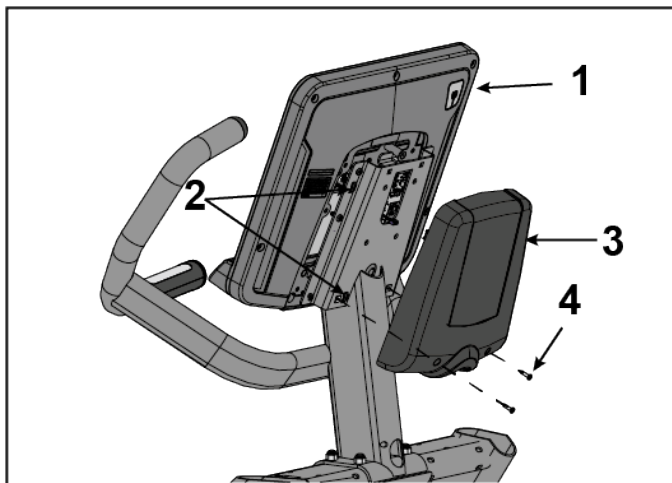

Onderdeel	Beschrijving	Aantal
1	Consoleconstructie	1
2	Veerlipopeningen	4
3	Afdekkap, console achterkant	1
4	Ronde kruiskopschroef, 4.2 mm x 0,7 mm x 19 mm	2
	1,5 Nm (1.1 ft. lbs.)	

4. Installeer de schroeven die de achterste afdekkap bevestigen aan het consolegedeelte met behulp van een kruiskopschroevendraaier.

Bevestig de console en de achterafdekking van de console - Discover SE3HD / ST

1. Steek de pakkingringen in de gelaste consoleconstructie.

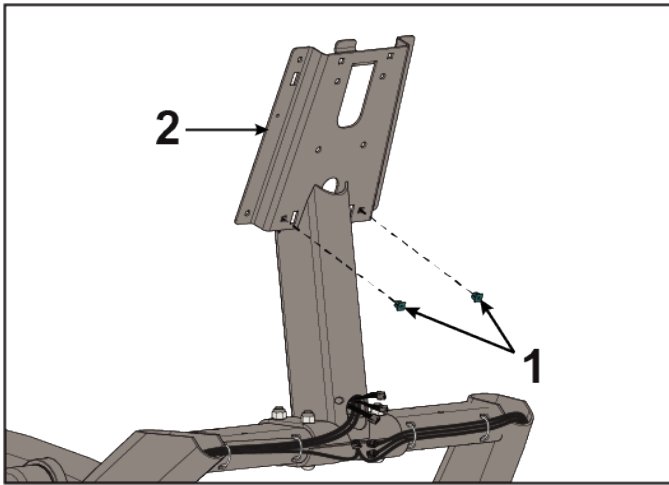

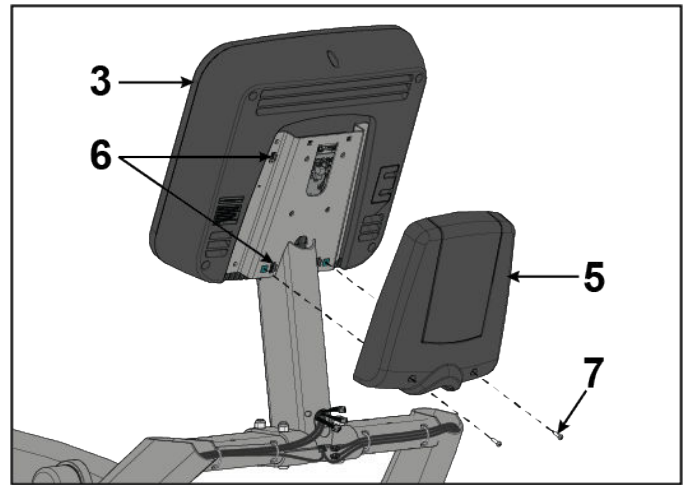
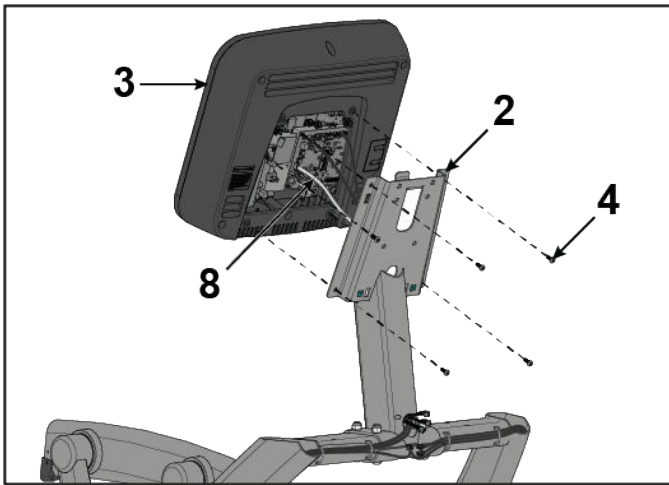

Onderdeel	Beschrijving	Aantal
1	Pakkingring, nylon, kort	2
2	Gelaste constructie, console	1

2. Installeer de schroeven waarmee de console aan de gelaste consoleconstructie is bevestigd met een kruiskopschroevendraaier. Duw de achterste afdekkap in de veerlipopeningen van de gelaste consoleconstructie. Maak de achterste afdekkap vast aan de gelaste consoleconstructie.



OPMERKING: De aardingskabel is verbonden met de gelaste consoleconstructie. Plug into console.

Onderdeel	Beschrijving	Aantal
1	Pakkingring, nylon, kort	2
2	Gelaste constructie, console	1
3	Console	1
4	M5 X 14 kruiskopschroef	5
	1,5 Nm (1.1 ft. lbs.)	
5	Afdekkap, console achterkant	4
6	Veerlipopeningen	2
7	M4,2 X 19 ronde kruiskopschroef	
	1,5 Nm (1.1 ft. lbs.)	
8	Massadraad	1

Installatie van de consolekabels naar de basis (Basisbekabeling)

Deze procedure is van toepassing op de optie Basisbekabeling.

1. Steek de bovenste displaykabel in de onderste displaykabel.

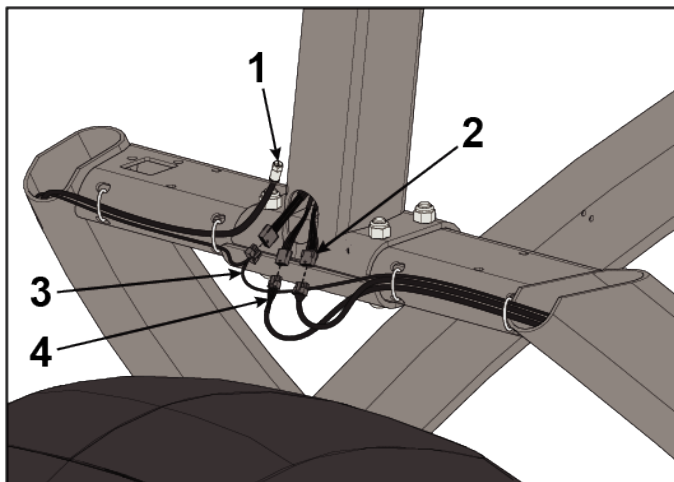

Onderdeel	Beschrijving	Aantal
1	Coaxkabel (voorheen naar console geleid)	1
2	Kabel, van console naar basis	1
3	Kabel voor hartslag- en toetsenbordschakelaars	1
4	Kabel voor basissignaal	1

2. Steek de bovenste hartslagkabel in de onderste hartslagkabel.
3. Steek de connectors van de consolevoedingskabels in elkaar.

OPMERKING: Consolevoedingskabels moeten als laatste worden aangesloten.

Installatie van de consolekabels naar de basis (Geavanceerde basisbekabeling)

Deze procedure is van toepassing op de optie Geavanceerde basisbekabeling.

1. Steek de bovenste displaykabel in de onderste displaykabel.

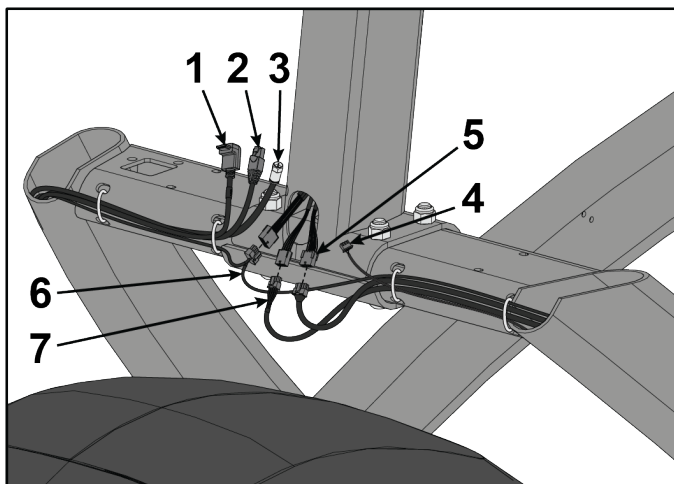

Onderdeel	Beschrijving	Hoeveelheid
1	HDMI-kabel (voorheen naar console geleid)	1
2	Ethernetkabel (voorheen naar console geleid)	1
3	Coaxkabel (voorheen naar console geleid)	1
4	IR-kabel (voorheen naar console geleid)	1
5	Kabel, van console naar basis	1
6	Kabel voor hartslag- en toetsenbordschakelaars	1
7	Kabel voor basissignaal	1

2. Steek de bovenste hartslagkabel in de onderste hartslagkabel.
3. Steek de connectors van de consolevoedingskabels in elkaar.

OPMERKING: Consolevoedingskabels moeten als laatste worden aangesloten.

Installatie van de basis van het accessoireblad

Installeer de schroeven die de basis van het accessoireblad bevestigen aan het frame met behulp van een Phillips-schroevendraaier.

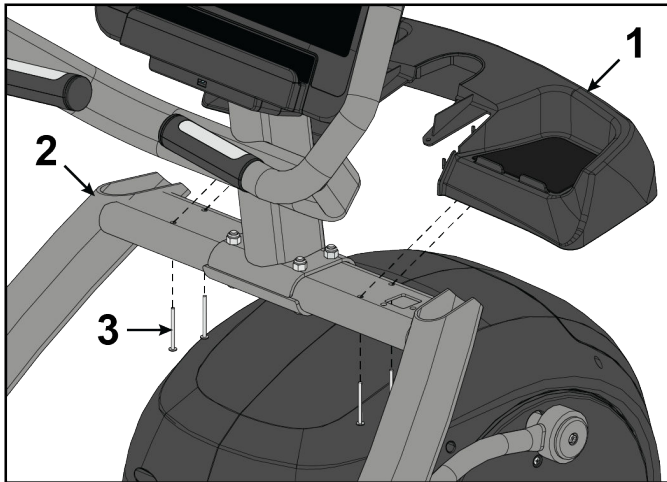

Onderdeel	Beschrijving	Hoeveelheid
1	Basis accessoireblad	1
2	Frame	1
3	Ronde kruiskopschroef, tap 10-12 x 2"	4

Installatie van de bovenkant van het accessoireblad

Installeer de schroeven die de bovenkant van het accessoireblad aan de basis van het accessoireblad bevestigen met behulp van een stompe kruiskopschroevendraaier.

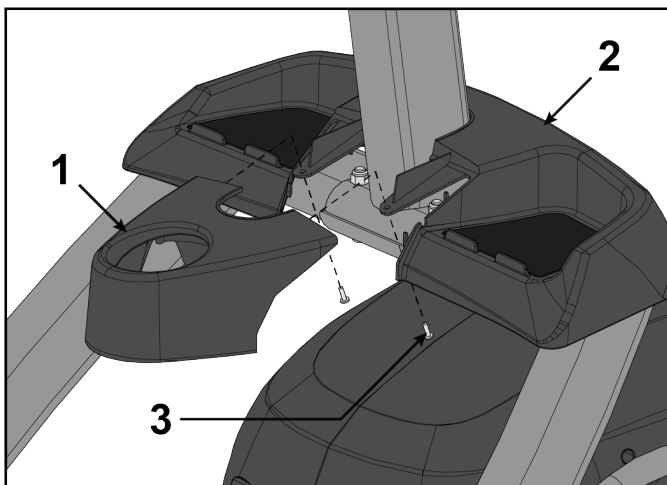

Onderdeel	Beschrijving	Hoeveelheid
1	Bovenkant accessoireblad	1
2	Basis accessoireblad	1
3	Ronde kruiskopschroef, 8-16 x 0,50"	2

Installatie van de onderkant van het accessoireblad

1. Installeer de pakkingring op het frame.

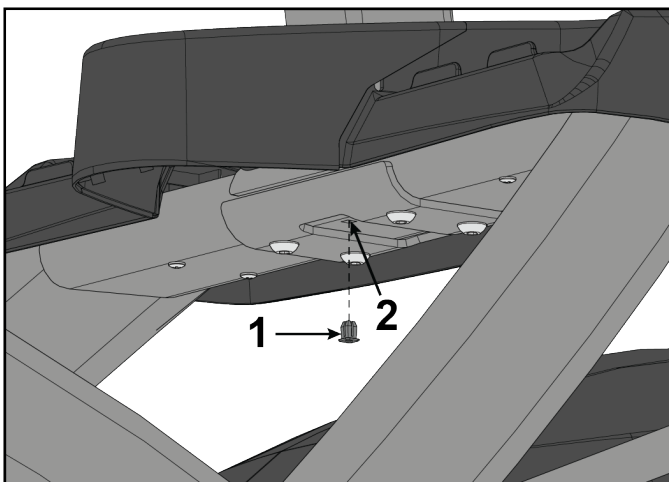

Onderdeel	Beschrijving	Hoeveelheid
1	Pakkingring, nylon, lang	1
2	Frame	1

2. Installeer de schroeven die de onderkant van het accessoireblad bevestigen aan de bovenkant van het accessoireblad met behulp van een kruiskopschroevendraaier.

3. Installeer de schroeven die de onderkant van het accessoireblad bevestigen aan het frame met behulp van een kruiskopschroevendraaier.

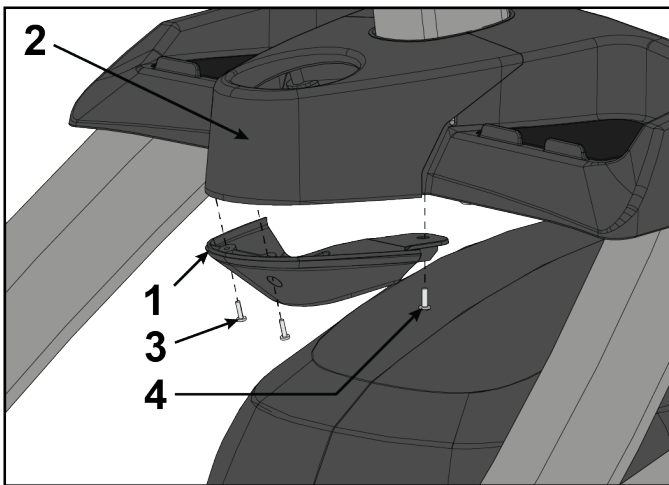

Onderdeel	Beschrijving	Hoeveelheid
1	onderkant accessoireblad	1
2	Bovenkant accessoireblad	1
3	Ronde kruiskopschroef, 6 x 0,50"	2
4	Ronde kruiskopschroef, 8-16 x 0,50"	1

Installatie van de zijdelingse handgrepen

1. Verwijder drie borgmoeren van de linkersteun met een 17 mm- en een 6 mm-steeksleutel. Houd beide afstandsringen op hun plaats.

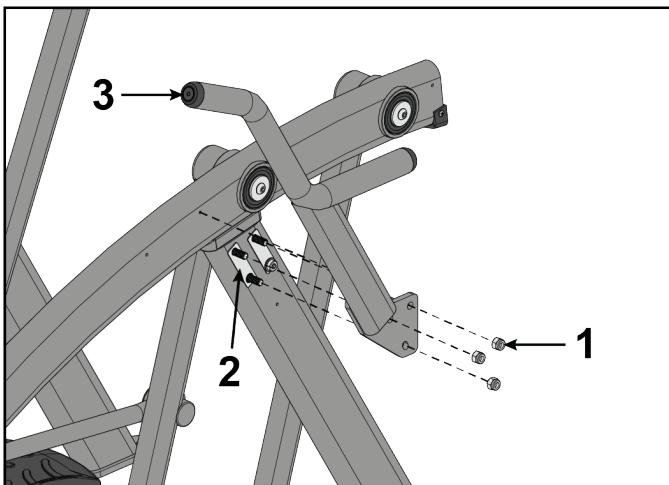

Onderdeel	Beschrijving	Aantal
1	Borgmoer, M10 x 1,50	3
2	Afstandhouder	2
3	Linkerhandgreep	1

2. Installeer de linkerhandgreep en drie borgmoeren met behulp van een 17 mm- en een 6 mm-steeksleutel. Zorg ervoor dat de bovenste spanstift in de opening van het frame steekt.
3. Installeer de schroeven die de achterste afdekkap linksonder bevestigen aan het frame met behulp van een kruiskopschroevendraaier.

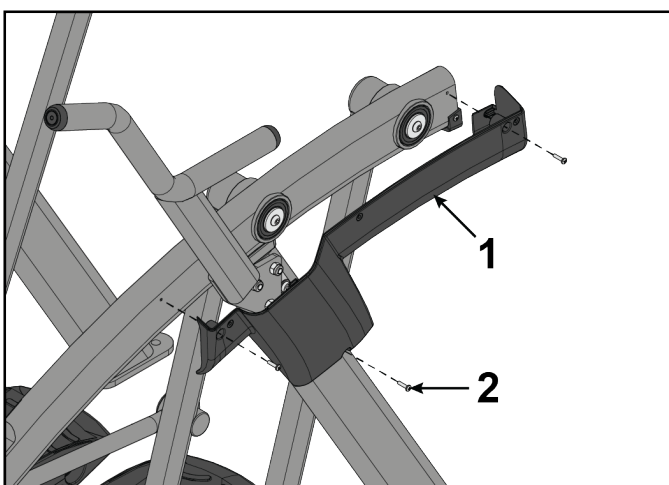

Onderdeel	Beschrijving	Aantal
1	Afdekkap, achterkant, onderkant, links	1
2	Phillips pancilinderschroef, 10-24 x 0,75"	3

4. Installeer pakkingringen op de achterste afdekkap linksboven.

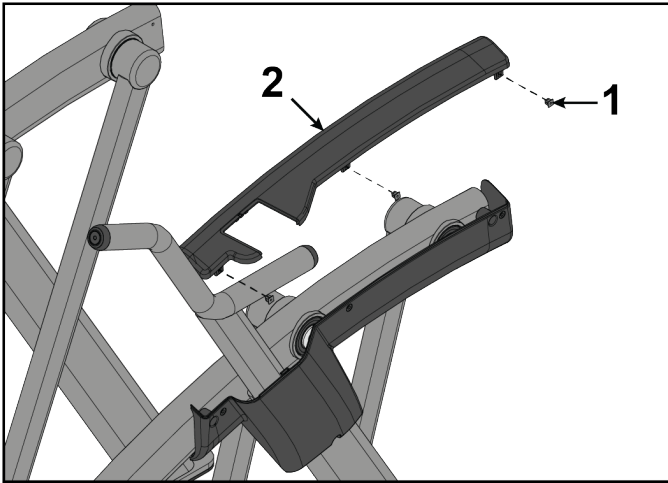

Onderdeel	Beschrijving	Aantal
1	Pakkingring, nylon, kort	3
2	Afdekkap, achterkant, bovenkant, linkerzijde	1

5. Installeer schroeven in de pakkingringen die de achterste afdekkap linksonder bevestigen aan de achterste afdekkap linksboven met behulp van een kruiskopschroevendraaier.

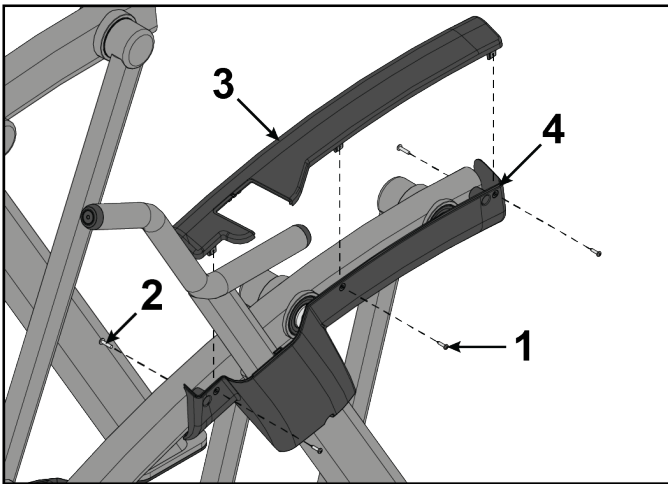

Onderdeel	Beschrijving	Aantal
1	Ronde kruiskopschroef, 4.2 mm x 0,7 mm x 19 mm	3
2	Phillips pancilinderschroef, 10-24 x 0,75"	2
3	Afdekkap, achterkant, bovenkant, linkerzijde	1
4	Afdekkap, achterkant, onderkant, links	1

6. Installeer de schroeven die de achterste afdekkap linksboven bevestigen aan het frame met behulp van een kruiskopschroevendraaier.

7. Open de pakking en installeer rond de linkerhandgreep. Duw de pakking omlaag op de achterste afdekkap linksonder.

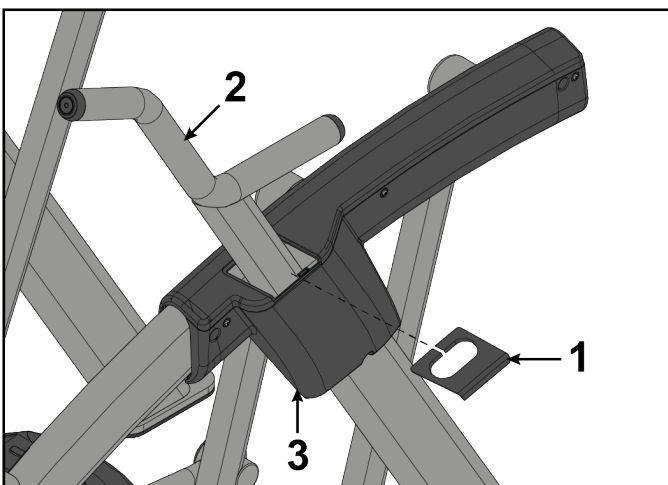

Onderdeel	Beschrijving	Aantal
1	Pakking	1
2	Linkerhandgreep	1
3	Afdekkap, achterkant, onderkant, links	1

8. Herhaal de stappen 1-7 voor de rechterzijde.

Installeer voetsteunen

Laat één persoon de eenheid optillen, terwijl een tweede persoon een voetkussentje onder elk van de twee voeten achter aanbrengt.

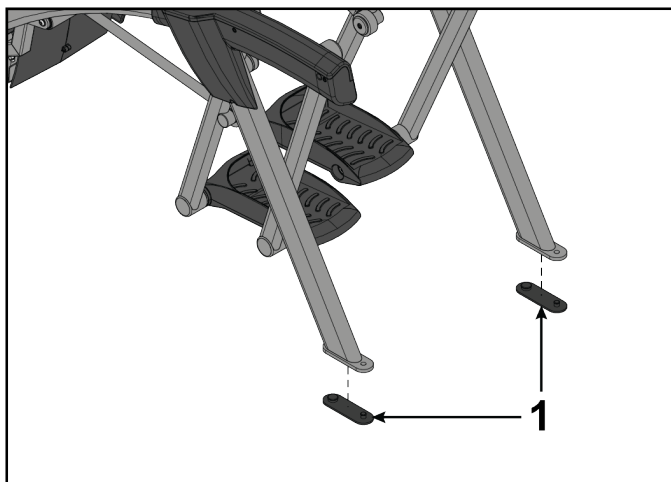

Onderdeel	Beschrijving	Aantal
1	Voetsteunen	2

OPMERKING: Voetsteunen moeten worden geïnstalleerd om schommelen te voorkomen.

Inspecteer de eenheid visueel

1. Verwijder al het verpakkingsmateriaal van de eenheid.
2. Controleer de eenheid om ervoor te zorgen dat de constructie juist en volledig is.

Plaats de eenheid waterpas

Deze procedure zorgt ervoor dat de eenheid waterpas komt te staan door het gewicht gelijkmatig te verdelen over de achterste stelvoeten. Nivellering van het toestel zal het schommelen tijdens het gebruik voorkomen.

OPMERKING: De verwijzingen naar links en rechts zijn van de gebruikers perspectief tijdens het gebruik.

1. Controleer of de voetplaten volledig gestopt zijn.
2. Grijp één van de achterste afdekkingen vast en til langzaam de achtervoet van de vloer. Zet de achterste stelvoet op de grond.

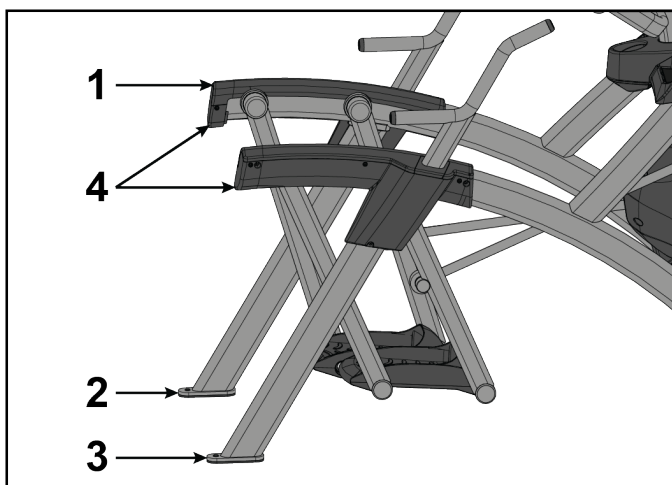

Onderdeel	Beschrijving	Aantal
1	Achterste afdekking	2
2	Voet linksachter	1
3	Voet rechtsachter	1
4	Hier optillen	

- Grijp de andere zijde van de achterste afdekking vast en til langzaam de achtervoet van de vloer. Zet de achterste stelvoet op de grond.

OPMERKING: Let erop of een van de achterste stelvoeten gemakkelijker van de vloer komt dan de andere.

Als beide achterste stelvoeten gelijkmatig van de vloer komen, zet dan beide borgmoeren van de stelvoeten vast tegen de framepalen met een steeksleutel van 17 mm. Het toestel is genivelleerd.

Stelvoetje linkerkant weergegeven

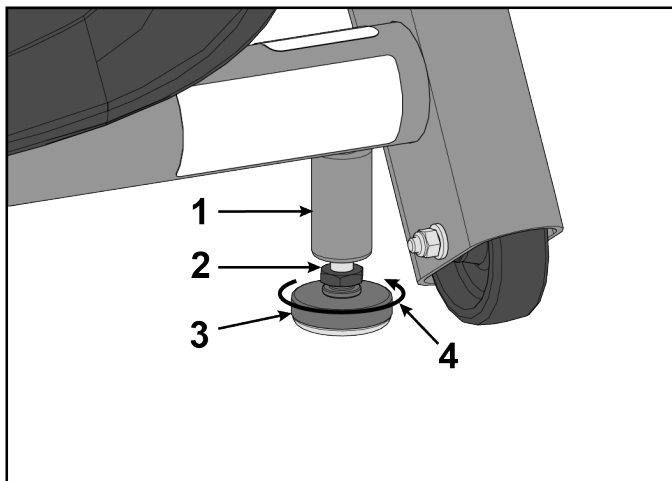

Onderdeel	Beschrijving	Aantal
1	Framepaal	1
2	Contramoor	1
3	Stelvoetje	1
4	Draai tegen de klok in om vast te zetten	

- Stel het gewicht van de achterste stelvoeten af met een steeksleutel van 17 mm.

- Indien de **linker** achtervoet gemakkelijker kan worden opgetild, draait u de **rechter** moer van het stelvoetje omlaag.
- Indien de **rechter** achtervoet gemakkelijker kan worden opgetild, draait u de **linker** moer van het stelvoetje omlaag.

Stelvoetje linkerkant weergegeven

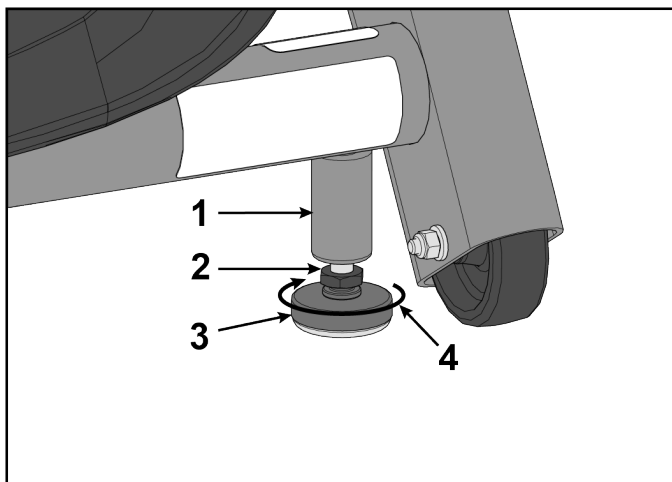

Onderdeel	Beschrijving	Aantal
1	Framepaal	1
2	Moer van stelvoetje	1
3	Stelvoetje	1
4	Draai met de klok mee om het stelvoetje naar beneden aan te passen	

- Test het toestel opnieuw op ongelijk gewicht van de achtervoeten. Pas de moeren van het stelvoetje aan totdat elke achtervoet met gelijke kracht kan worden opgetild.
- Zet de borgmoeren vast met een steeksleutel van 17 mm. Het toestel is genivelleerd.

Montageprocedure - Total Body

Twee mensen zijn nodig voor deze procedure.

TIP: Lees en begrijp alle instructies zorgvuldig voordat u dit apparaat gaat monteren. Controleer alle items zorgvuldig. Als er schade is, kijk dan in de sectie Klantenservice van deze handleiding voor de juiste procedure om onderdelen te retourneren, te vervangen of opnieuw te bestellen.

De woorden "left" (links) en "right" (rechts) geven de oriëntatie van de gebruiker aan.

Ga na of u het correcte pakket ontvangen hebt

1. Lees het etiket op de doos om te kijken of het modelnummer en de spanning (optioneel) overeenkomen met wat er besteld werd.
2. Ga na dat de kleur overeenkomt met de kleur die was besteld.

Verifieer de hieronder weergegeven onderdelenlijst

Onderdelen

Onderdeel	Beschrijving	Aantal
1	Basisconstructie	1
2*	Consoleconstructie	1
3*	Afdekkap, console achterkant	1
4*	Gelaste constructie, console	1
5	Steun, onderste	1
6	Basis, accessoireblad	1
7	Afdekkap, bovenkant, accessoireblad	1
8	Afdekkap, onderkant, accessoireblad	1
9	Afdekkap, achterkant, bovenkant, rechterzijde	1
10	Afdekkap, achterkant, onderkant, rechts	1
11	Pakking, achterkant, rechts	1
12	Afdekkap, achterkant, bovenkant, linkerzijde	1
13	Afdekkap, achterkant, onderkant, links	1
14	Pakking, achterkant, links	1
15	Voetsteun	2
16	Rechterhandgreep	1
17	Linkerhandgreep	1
18	Aanwijzingen voor montage	1
19	Hardwarepakket 1	1
20	Hardwarepakket 2	1
21**	Bedrading	1

OPMERKING: *Console geassembleerd in de optie enkele doos.

OPGELET: **Bekabeling hangt af van de basis en console en geassembleerd in de optie enkele doos.

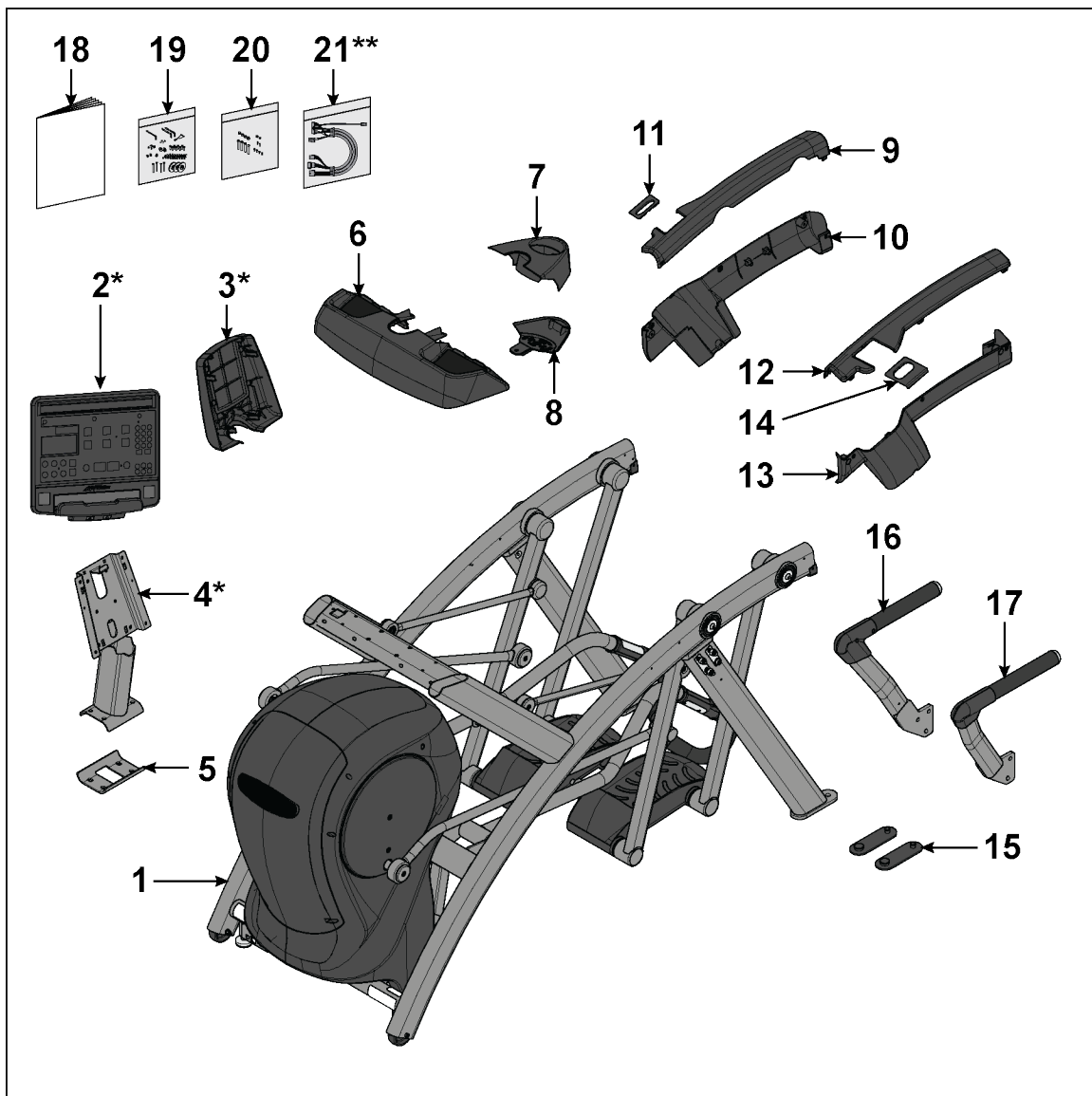

Bevestigingsmiddelen

Onderdeel	Beschrijving	Aantal
22	3/16" inbussleutel	1
23	Inbussleutel van 7/32 inch	2
24	Pasring flens	2
25	Platte sluitring, 0,281" ID x 0,500" OD x 0,062"	2
26	Pakkingring, nylon, lang	1
27	Pakkingring, nylon, kort	7
28	Ronde kruiskopschroef, tap 10-12 x 2"	4
29	Ronde kruiskopschroef, 4.2 mm x 0,7 mm x 19 mm	7
30	Ronde kruiskopschroef, 6 x 0,50"	2
31	Schroef, panvormgie kop Phillips, 8-16 x 0,50"	3
32	Phillips pancilinderschroef, 10-24 x 0,75"	11
33	Inbusbout, 0,250-20 UNC-3A SS	2
34	Kap verbindingstang 2.00 buitendiam. (1 extra)	3
35	Loctite #242	1

Onderdeel	Beschrijving	Aantal
36	Inbusbout, 0,375-16 x 2,5"	4
37	Borgmoer, 0,375-16 nylon	4
38*	Ronde kruiskopschroef, M5 x 0,8 mm x 14 mm	5
39*	Ronde kruiskopschroef, 4.2 mm x 0,7 mm x 19 mm	2
40*	Pakkingring, nylon, kort	2

OPMERKING: *Console geassembleerd in de optie enkele doos.

Hardwarepakket 1

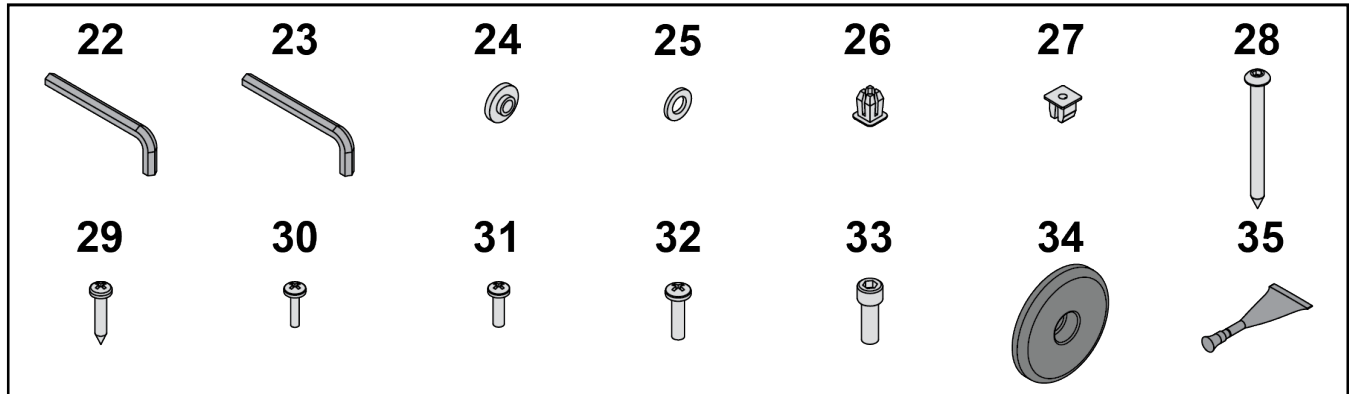

Hardwarepakket 2

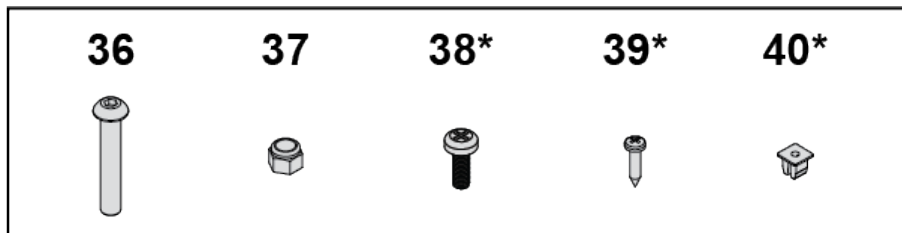

Vereiste gereedschappen

- Kruiskopschroevendraaier
- Inbussleutel van 7 mm
- 17 mm steeksleutel
- Korte kruiskopschroevendraaier PH
- Inbussleutel van 3/16 inch
- 9/16" steeksleutel
- Inbussleutel van 6 mm
- Inbussleutel van 7/32 inch (x2)

Het toestel optillen en verplaatsen

1. Verwijder lagerschroeven en transportsteunen. Laat het verpakkingsmateriaal voorlopig nog op de koppelingsarmen. Dit zal de verf beschermen tegen krassen tijdens in elkaar zetten.
2. Grijp elke poot van de achtersteunt stevig vast en til met één persoon naar elke kant.
3. Til de onderste steunpoten op zodat de voorste transportwielen in staat zijn op de grond te rollen.
Gebruik veilige tilmethoden.
4. Verplaats het toestel naar de bedoelde locatie.
5. Breng de achterste steunbenen naar beneden.

Installeer het console werkstuk

1. Verwijder de borgmoeren en afstandringen van de bouten die de gelaste consoleconstructie bevestigen op het frame met twee 9/16" steeksleutels.

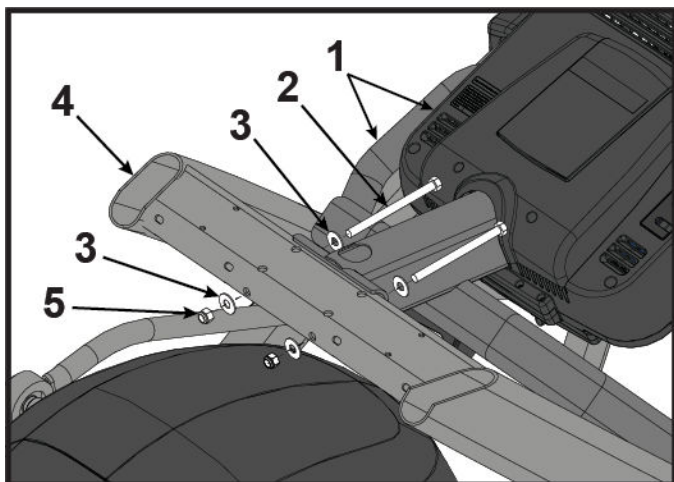

Onderdeel	Beschrijving	Aantal
1	Consoleconstructie	1
2	Bouten	2
3	Afstandsringen	2
4	Frame	1
5	Borgmoeren	2

OPMERKING: Optie enkele doos met console al geassembleerd wordt getoond.

2. Terwijl u de gelaste consoleconstructie vasthoudt, moet u de twee bouten en afstandringen van het frame verwijderen. De bouten, afstandringen en borgmoeren kunnen weggegooid worden, deze worden alleen gebruikt voor verzending.
3. Plaats de gelaste consoleconstructie in positie op het frame.

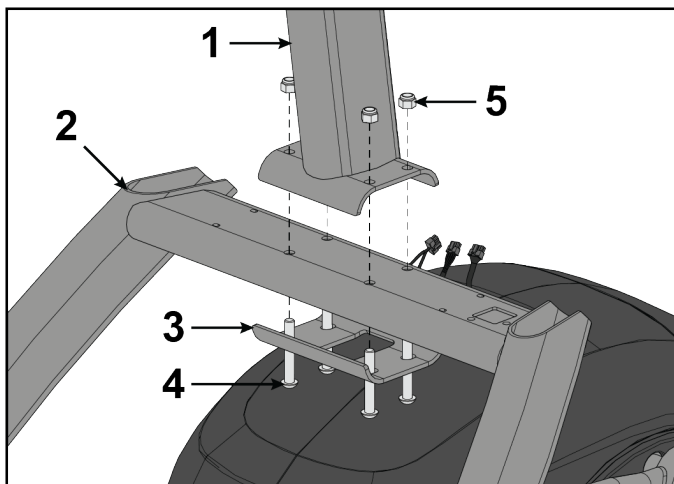

Onderdeel	Beschrijving	Aantal
1	Gelaste constructie, console	1
2	Frame	1
3	Steun, onderste	1
4	Inbusbout, 0,375-16 x 2,5"	4
5	Borgmoer, 0,375-16 nylon	4

4. Plaats (van onderaf) de vier bouten en onderste steun in het frame en de gelaste consoleconstructie.
5. Draai de vier borgmoeren met de hand op de bouten.
6. Draai de vier bouten en borgmoeren goed vast met een 7/32" inbussleutel en een 9/16" moersleutel met open einde.

Opmerking voor optie enkele doos

Sla de consolestappen over en vervolg assemblage bij [Installatie van de basis van het accessoireblad](#) stap.

Kabelaansluitingen van basis naar console

Steek de consolekabels in de console.

Integrity SL-console

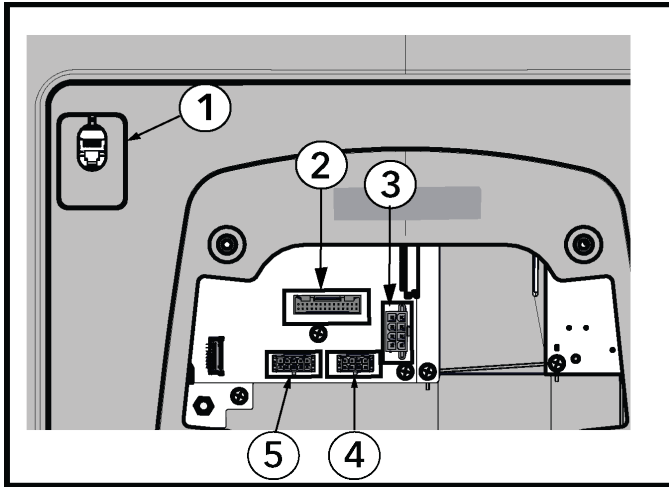

Onderdeel	Beschrijving	Aantal
1	CSAFE	1
2	Voetstukschakelaar, Lifepulse	1
3	Basis stroom	1
4	Basis communicatie	1
5	TV (optioneel)	1

Discover SE4 Console

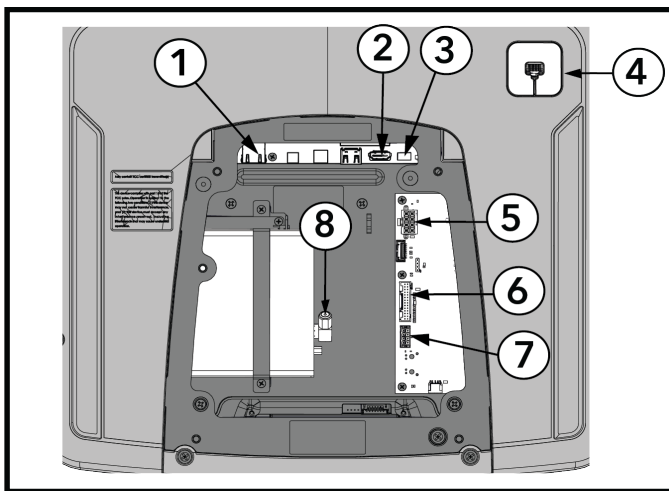

Onderdeel	Beschrijving
1	Ethernet
2	STB HDMI
3	STB IR
4	CSAFE
5	Basis stroom
6	Basissignaal (Lifepulse, Basisschakelaars)
7	Basis communicatie
8	RF Coax

Discover SE3HD / ST Consoles

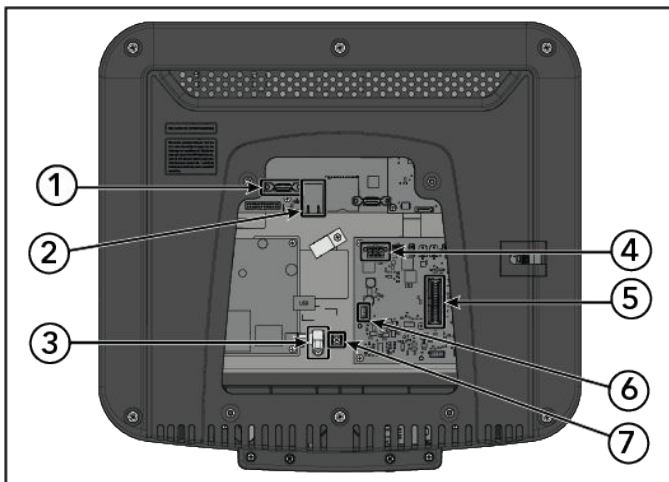

Onderdeel	Beschrijving	Aantal
1	HDMI-kabel	1
2	Ethernetkabel	1
3	Coaxkabel	1
4	Externe voedingskabel	1
5	Voedingskabel van PCB naar console	1
6	IR-kabel	1
7	Massadraad	1

Bevestig de console en de achterafdekking van de console - Integrity SL

1. Steek de pakkingringen in de gelaste consoleconstructie.

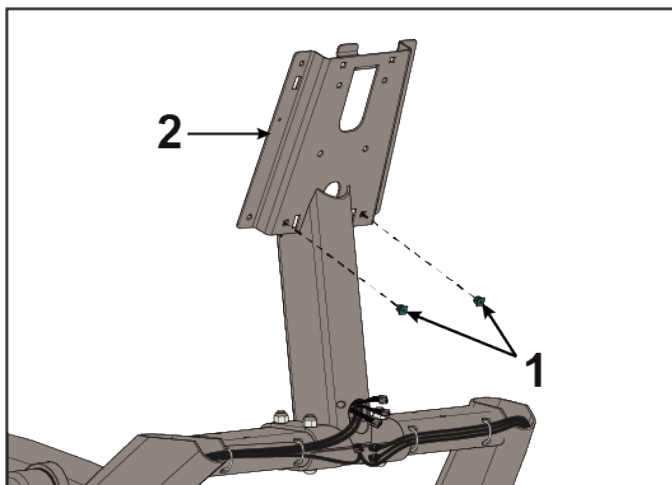



Onderdeel	Beschrijving	Aantal
1	Pakkingring, nylon, kort	2
2	Gelaste constructie, console	1

2. Attach console. Duw de achterste afdekkap in de veerlipopeningen van de gelaste consoleconstructie. Secure back cover to console weldment.

OPMERKING: Knel de snoeren niet af wanneer u de console neerzet.

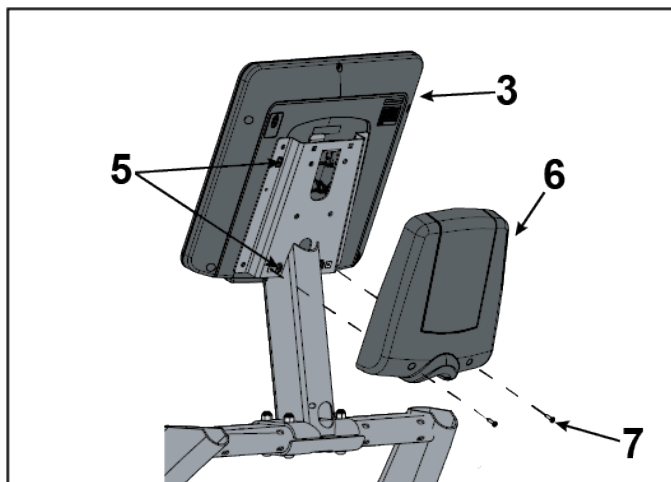
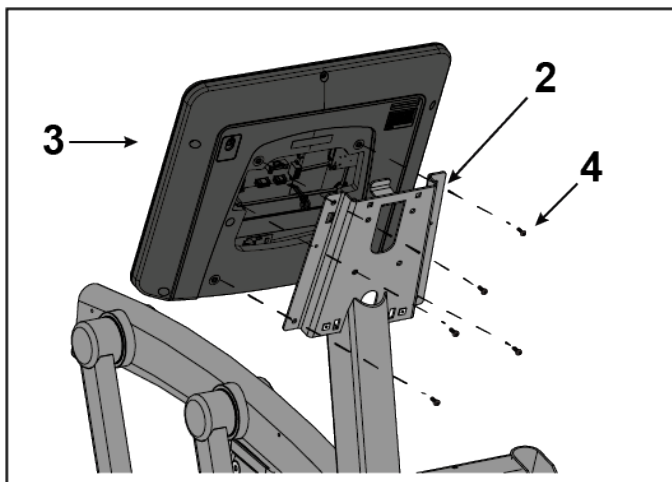
Integrity SL



Onderdeel	Beschrijving	Aantal
1	Pakkingring, nylon, kort	2
2	Gelaste constructie, console	1
3	Console	1
4	M5 X 14 kruiskopschroef	5
	1.5 Nm (1.1 ft. lbs.)	
5	Veerlipopeningen	4
6	Afdekkap, console achterkant	1
7	M4,2 X 19 ronde kruiskopschroef	2
	1.5 Nm (1.1 ft. lbs.)	

Bevestig de console en de achterafdekking van de console - Discover SE4

1. Steek de pakkingringen in de gelaste consoleconstructie.

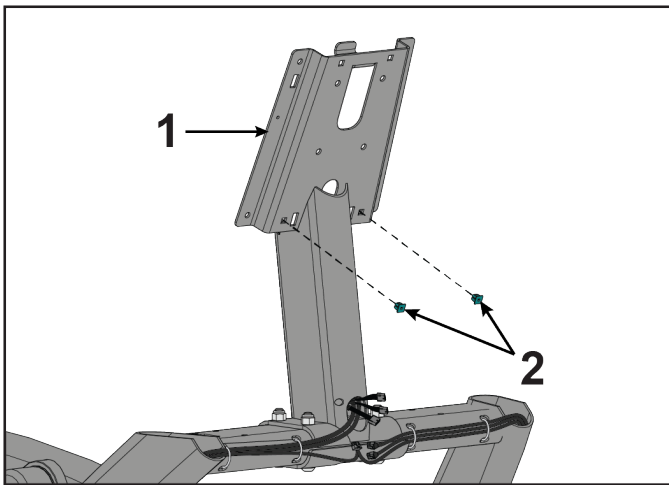

Onderdeel	Beschrijving	Aantal
1	Gelaste constructie, console	1
2	Pakkingring, nylon, kort	2

2. Plaats de console in positie op de gelaste consoleconstructie.

OPMERKING: Knel de snoeren niet af wanneer u de console neerzet.

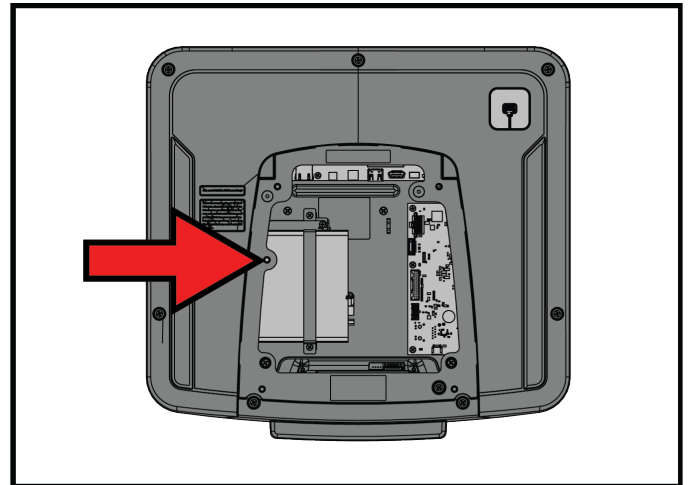
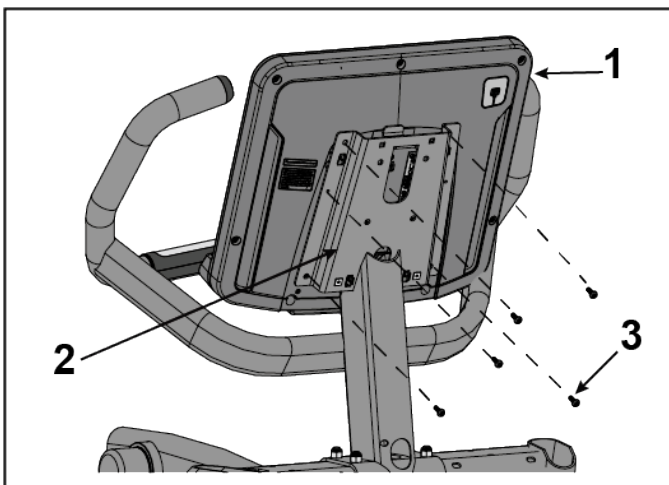

OPMERKING: Installeer de schroef niet op de getoonde locatie (naast de pijl) als de Discover SE4-console een Set Top Box Sync (STB)-ontvanger heeft! De schroef raakt de STB-ontvanger in de console.

Onderdeel	Beschrijving	Aantal
1	Consoleconstructie	1
2	Gelaste constructie, console	1
3	Ronde kruiskopschroef, M5 x 0,8 mm x 14 mm	5
	1,5 Nm (1.1 ft. lbs.)	

3. Duw de achterste afdekkap in de veerlipopeningen van de gelaste consoleconstructie.

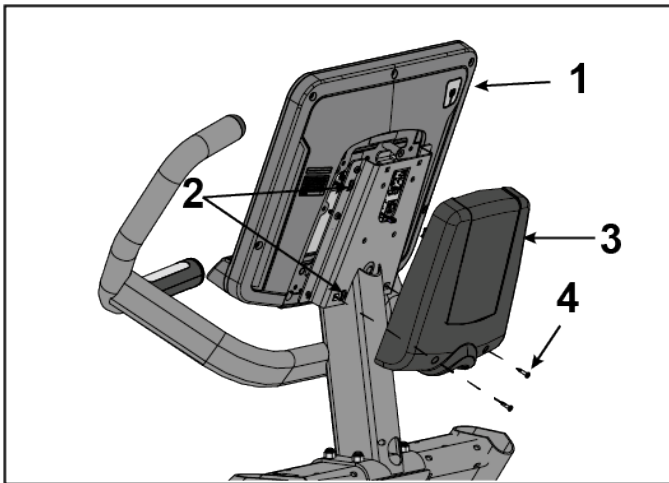

Onderdeel	Beschrijving	Aantal
1	Consoleconstructie	1
2	Veerlipopeningen	4
3	Afdekkap, console achterkant	1
4	Ronde kruiskopschroef, 4.2 mm x 0,7 mm x 19 mm	2
	1,5 Nm (1.1 ft. lbs.)	

Bevestig de console en de achterafdekking van de console - Discover SE3HD / ST

1. Steek de pakkingringen in de gelaste consoleconstructie.

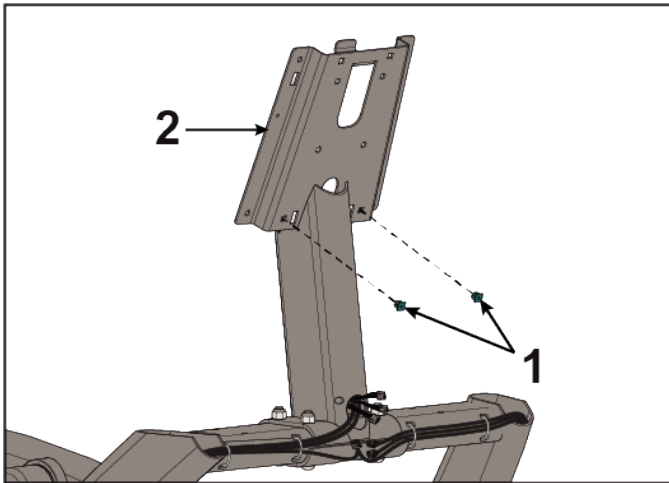

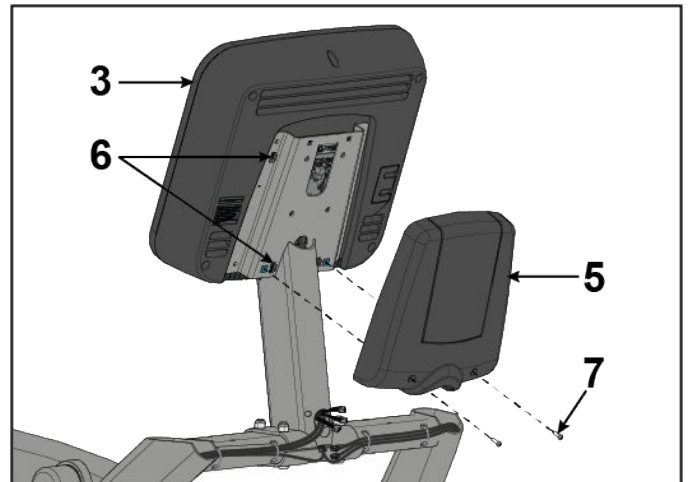
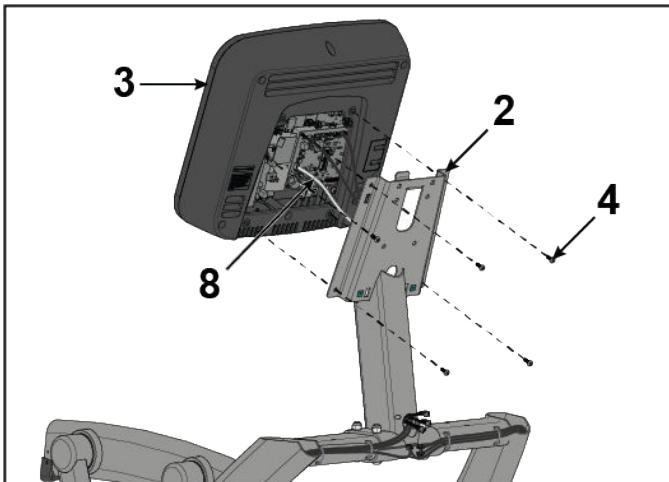

Onderdeel	Beschrijving	Aantal
1	Pakkingring, nylon, kort	2
2	Gelaste constructie, console	1

2. Installeer de schroeven waarmee de console aan de gelaste consoleconstructie is bevestigd met een kruiskopschroevendraaier. Duw de achterste afdekkap in de veerlipopeningen van de gelaste consoleconstructie. Maak de achterste afdekkap vast aan de gelaste consoleconstructie.



OPMERKING: De aardingskabel is verbonden met de gelaste consoleconstructie. Plug into console.

Onderdeel	Beschrijving	Aantal
1	Pakkingring, nylon, kort	2
2	Gelaste constructie, console	1
3	Console	1
4	M5 X 14 kruiskopschroef	5
	1,5 Nm (1.1 ft. lbs.)	
5	Afdekkap, console achterkant	4
6	Veerlipopeningen	2
7	M4,2 X 19 ronde kruiskopschroef	
	1,5 Nm (1.1 ft. lbs.)	
8	Massadraad	1

Installatie van de consolekabels naar de basis (Basisbekabeling)

Deze procedure is van toepassing op de optie Basisbekabeling.

1. Steek de bovenste displaykabel in de onderste displaykabel.

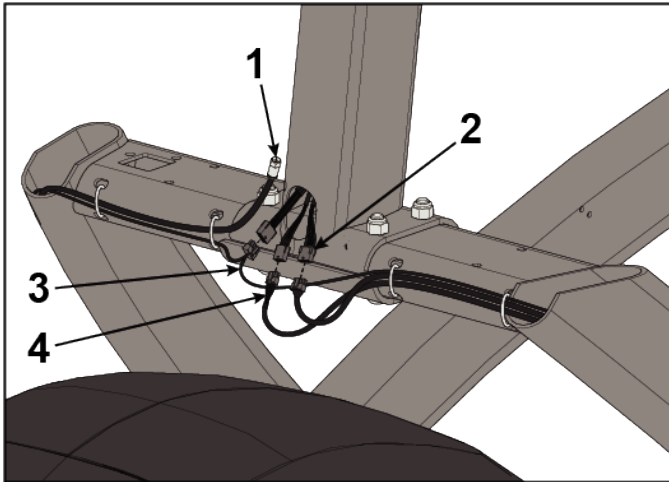

Onderdeel	Beschrijving	Aantal
1	Coaxkabel (voorheen naar console geleid)	1
2	Kabel, van console naar basis	1
3	Kabel voor hartslag- en toetsenbordschakelaars	1
4	Kabel voor basissignaal	1

2. Steek de bovenste hartslagkabel in de onderste hartslagkabel.
3. Steek de connectors van de consolevoedingskabels in elkaar.

OPMERKING: Consolevoedingskabels moeten als laatste worden aangesloten.

Installatie van de consolekabels naar de basis (Geavanceerde basisbekabeling)

Deze procedure is van toepassing op de optie Geavanceerde basisbekabeling.

1. Steek de bovenste displaykabel in de onderste displaykabel.

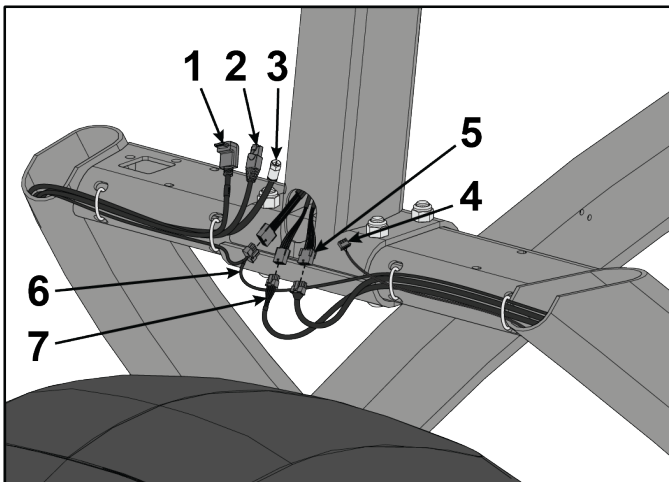

Onderdeel	Beschrijving	Hoeveelheid
1	HDMI-kabel (voorheen naar console geleid)	1
2	Ethernetkabel (voorheen naar console geleid)	1
3	Coaxkabel (voorheen naar console geleid)	1
4	IR-kabel (voorheen naar console geleid)	1
5	Kabel, van console naar basis	1
6	Kabel voor hartslag- en toetsenbordschakelaars	1
7	Kabel voor basissignaal	1

2. Steek de bovenste hartslagkabel in de onderste hartslagkabel.
3. Steek de connectors van de consolevoedingskabels in elkaar.

OPMERKING: Consolevoedingskabels moeten als laatste worden aangesloten.

Installatie van de basis van het accessoireblad

Installeer de schroeven die de basis van het accessoireblad bevestigen aan het frame met behulp van een Phillips-schroevendraaier.

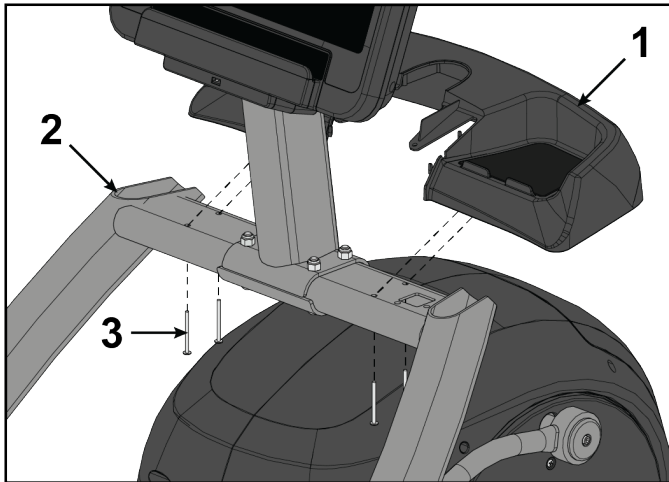

Onderdeel	Beschrijving	Hoeveelheid
1	Basis accessoireblad	1
2	Frame	1
3	Ronde kruiskopschroef, tap 10-12 x 2"	4

Installatie van de bovenkant van het accessoireblad

Installeer de schroeven die de bovenkant van het accessoireblad aan de basis van het accessoireblad bevestigen met behulp van een stompe kruiskopschroevendraaier.

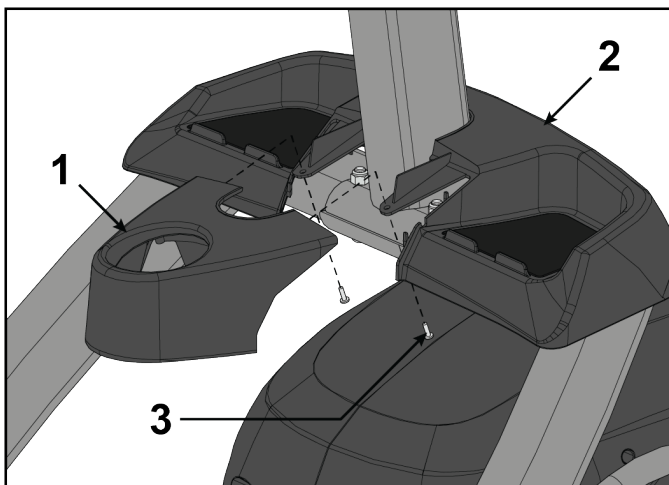

Onderdeel	Beschrijving	Hoeveelheid
1	Bovenkant accessoireblad	1
2	Basis accessoireblad	1
3	Ronde kruiskopschroef, 8-16 x 0,50"	2

Installatie van de onderkant van het accessoireblad

1. Installeer de pakkingring op het frame.

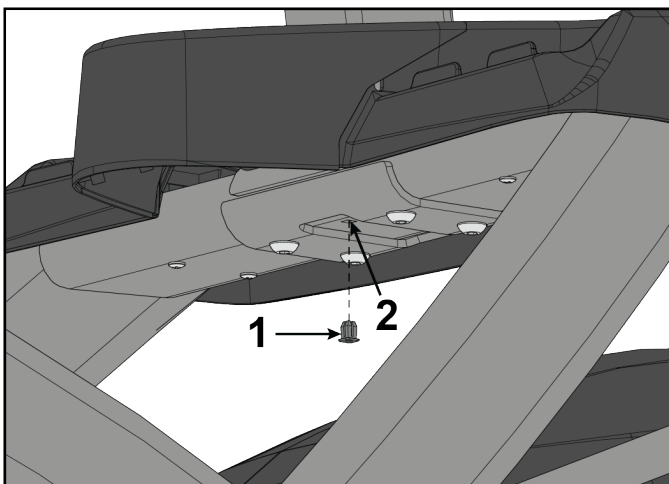

Onderdeel	Beschrijving	Hoeveelheid
1	Pakkingring, nylon, lang	1
2	Frame	1

2. Installeer de schroeven die de onderkant van het accessoireblad bevestigen aan de bovenkant van het accessoireblad met behulp van een kruiskopschroevendraaier.

3. Installeer de schroeven die de onderkant van het accessoireblad bevestigen aan het frame met behulp van een kruiskopschroevendraaier.

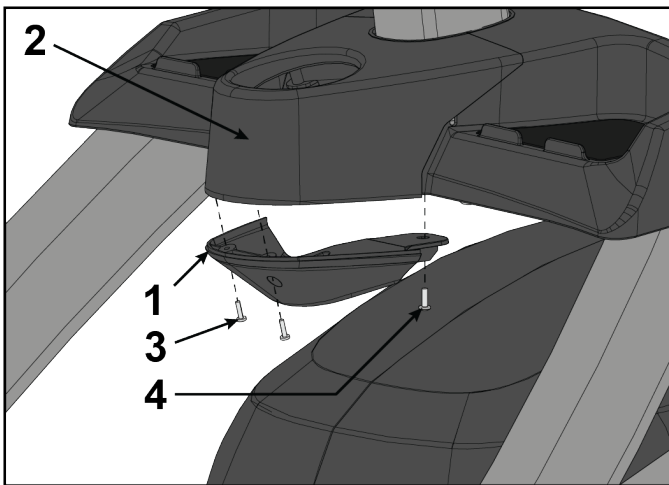

Onderdeel	Beschrijving	Hoeveelheid
1	onderkant accessoireblad	1
2	Bovenkant accessoireblad	1
3	Ronde kruiskopschroef, 6 x 0,50"	2
4	Ronde kruiskopschroef, 8-16 x 0,50"	1

Installatie van de zijdelingse handgrepen

1. Verwijder drie borgmoeren van de linkersteun met een 17 mm- en een 6 mm-steeksleutel. Houd beide afstandsringen op hun plaats.

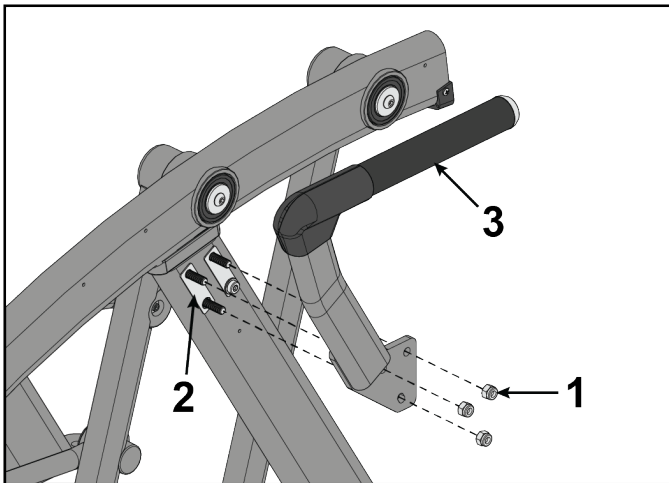

Onderdeel	Beschrijving	Aantal
1	Borgmoer, M10 x 1,50	3
	28 Nm (250 in. lbs.)	
2	Afstandhouder	2
3	Linkerhandgreep	1

2. Installeer de linkerhandgreep en drie borgmoeren met behulp van een 17 mm- en een 6 mm-steeksleutel. Zorg ervoor dat de bovenste spanstift in de opening van het frame steekt.
3. Installeer de schroeven die de achterste afdekkap linksonder bevestigen aan het frame met behulp van een kruiskopschroevendraaier.

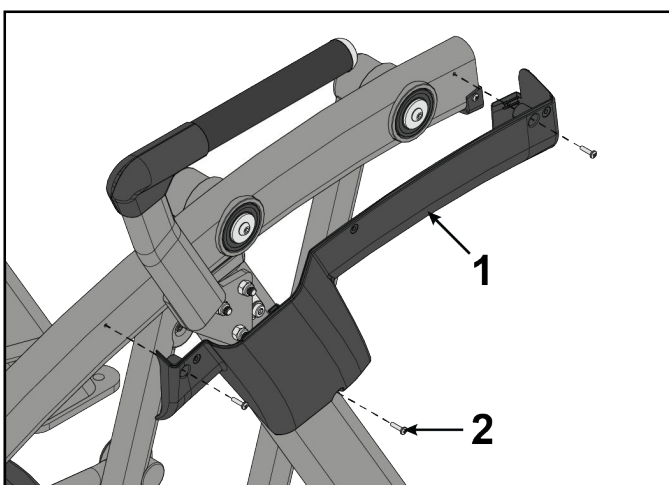

Onderdeel	Beschrijving	Aantal
1	Afdekkap, achterkant, onderkant, links	1
2	Phillips pancilinderschroef, 10-24 x 0,75"	3

4. Installeer pakkingringen op de achterste afdekkap linksboven.

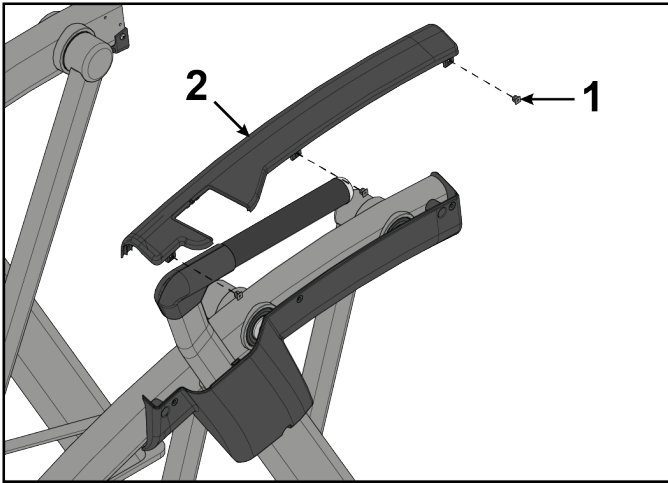

Onderdeel	Beschrijving	Aantal
1	Pakkingring, nylon, kort	3
2	Afdekkap, achterkant, bovenkant, linkerzijde	1

5. Installeer schroeven in de pakkingringen die de achterste afdekkap linksonder bevestigen aan de achterste afdekkap linksboven met behulp van een kruiskopschroevendraaier.

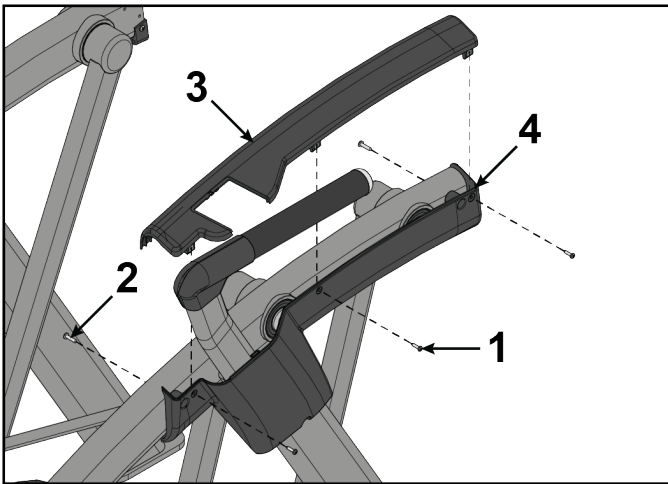

Onderdeel	Beschrijving	Aantal
1	Schroef, M4.2 x 0,7 x 19	3
2	Phillips pancilinderschroef, 10-24 x 0,75"	2
3	Afdekkap, achterkant, bovenkant, linkerzijde	1
4	Afdekkap, achterkant, onderkant, links	1

6. Installeer de schroeven die de achterste afdekkap linksboven bevestigen aan het frame met behulp van een kruiskopschroevendraaier.
7. Open de pakking en installeer rond de linkerhandgreep. Duw de pakking omlaag op de achterste afdekkap linksonder.

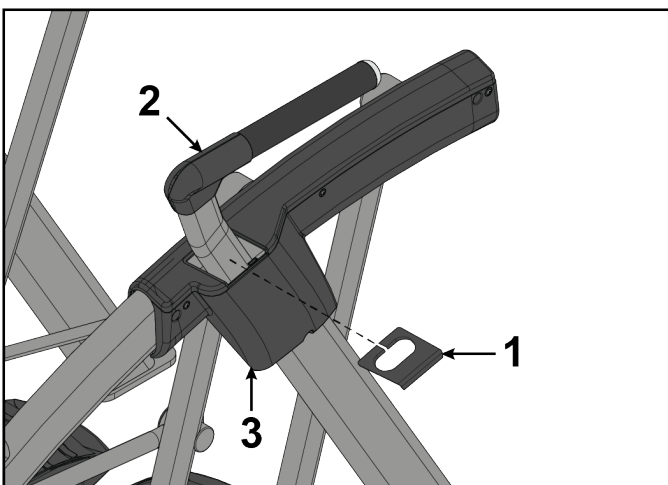

Onderdeel	Beschrijving	Aantal
1	Pakking	1
2	Linkerhandgreep	1
3	Afdekkap, achterkant, onderkant, links	1

8. Herhaal de stappen 1-7 voor de rechterzijde.

Verwijdering van de linker- en rechterhandgreep van de constructie

De linker- en rechterhendelconstructies worden in gedraaide positie verzonden. De hendelconstructies moeten verwijderd worden en 180 graden geroteerd voor de juiste opstelling en constructie.

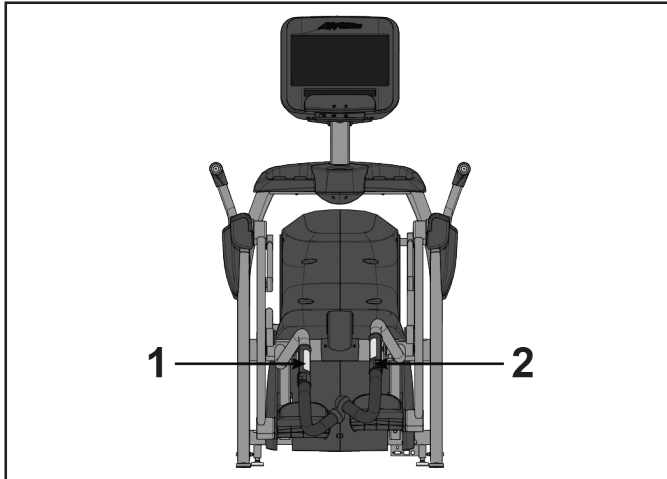

Onderdeel	Beschrijving	Hoeveelheid
1	Linkse hendelgedeelte	1
2	Rechtse hendelgedeelte	1

1. Verwijder een schroef en een sluitring uit de linkerhendelconstructie met behulp van twee 7/32" inbusleutels.

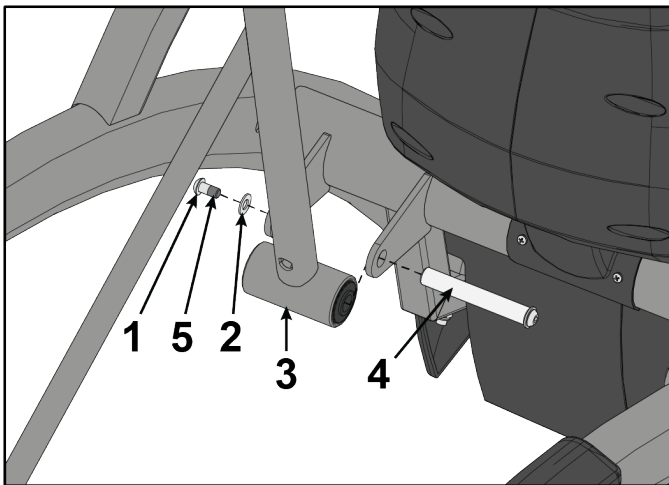

Onderdeel	Beschrijving	Hoeveelheid
1	Schroef	1
2	Sluitring	1
3	Hendelconstructie, links	1
4	Ankerboutassemblage	1
5	Loctite #242	1

2. Schuif draaipenconstructie uit en verwijder de linkerhendelconstructie.
3. Draai de linkerhendelconstructie 180 graden.
4. Breng Loctite aan op bedradingen in de draaipen en schroef.
5. Zet de linkerhendelconstructie op zijn plaats en schuif de draaipenconstructie terug op zijn plaats.
6. Installeer de schroef en sluitring op de linkerhendelconstructie met behulp van twee 7/32" inbusleutels.

7. Verwijder een schroef en een sluitring uit de rechterhendelconstructie met behulp van twee 7/32" inbusleutels.

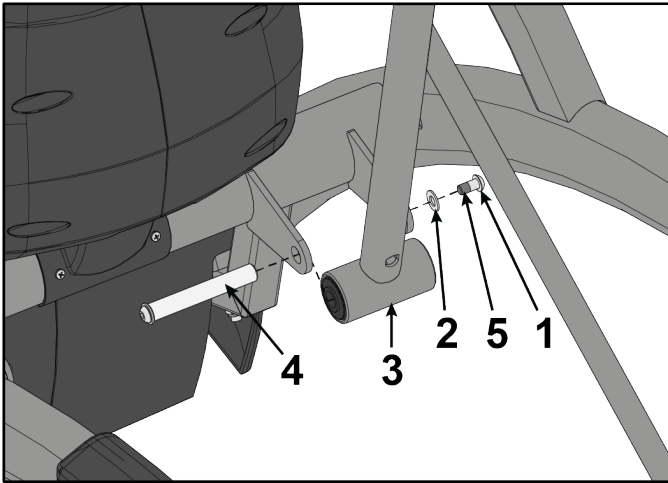

Onderdeel	Beschrijving	Hoeveelheid
1	Schroef	1
2	Sluitring	1
3	Hendelconstructie, rechts	1
4	Ankerboutassemblage	1
5	Loctite #242	1

8. Schuif de draaipenconstructie uit en verwijder de rechterhendelconstructie.
 9. Draai de rechterhendelconstructie 180 graden.
 10. Breng Loctite aan op bedradingen in de draaipen en schroef.
 11. Zet de rechterhendelconstructie op zijn plaats en schuif de draaipenconstructie terug op zijn plaats.
 12. Installeer de schroef en sluitring op de rechterhendelconstructie met behulp van twee 7/32" inbusleutels.

Installatie van de linkerkoppelingstaaf

1. Draai de linkershendelconstructie naar boven en schuif linkerkoppelingstaaf op linkerarm.

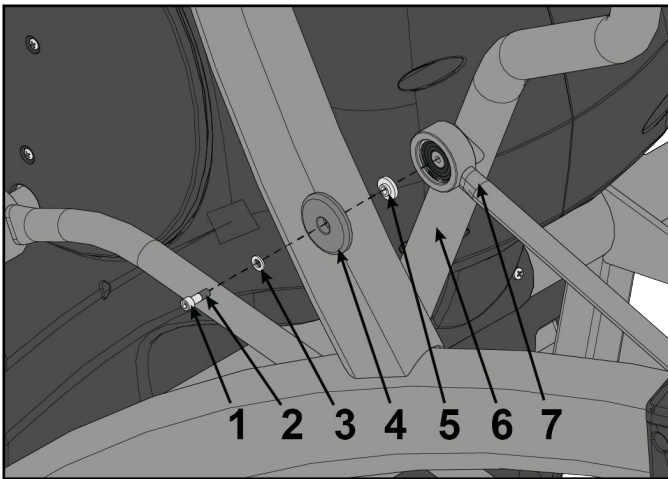

Onderdeel	Beschrijving	Hoeveelheid
1	Inbusbout, 0,250-20 UNC-3A SS	1
	10,2 Nm (90 in.lbs. minimum)	
2	Loctite #242	1
3	Platte ring, 0,281 ID x 0,500 OD x 0,062"	1
4	Drukstangschijf met 2,00 buitendiameter	1
5	Pasing flens	1
6	Linkerarm	1
7	Linkerverbindingsstang	1

2. Breng een druppel Loctite op de schroef aan.
 3. Installeer de schroef, sluitring, kap van de koppelingstaaf en pasing voor de flens met behulp van een 3/16" inbusleutel.
 4. Draai schroef aan met minimaal 90 in/lbs.

Installatie van rechterkoppelstaaf

1. Draai het rechtse hendelgedeelte naar boven en schuif de rechterverbindingsstang op de rechterarm.

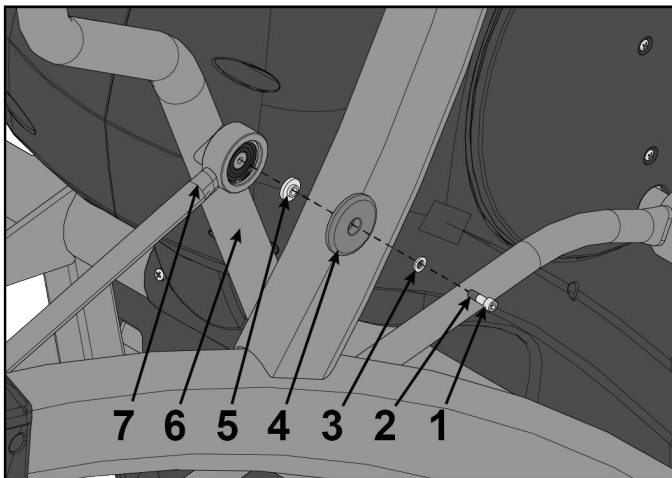

Onderdeel	Beschrijving	Hoeveelheid
1	Inbusbout, 0,250-20 UNC-3A SS	1
	10,2 Nm (90 in.lbs. minimum)	
2	Loctite #242	1
3	Platte ring, 0,281 ID x 0,500 OD x 0,062"	1
4	Drukstangschijf met 2,00 buitendiameter	1
5	Parsing flens	1
6	Rechterarm	1
7	Rechterverbindingsstang	1

2. Breng een druppel Loctite op de schroef aan.
3. Installeer de schroef, sluitring, kap van de koppelingstaaf en parsing voor de flens met behulp van een 3/16" inbusleutel.
4. Draai schroef aan met minimaal 90 in/lbs.

Ga na dat hendelconstructies nu geïnstalleerd zijn in de juiste positie.

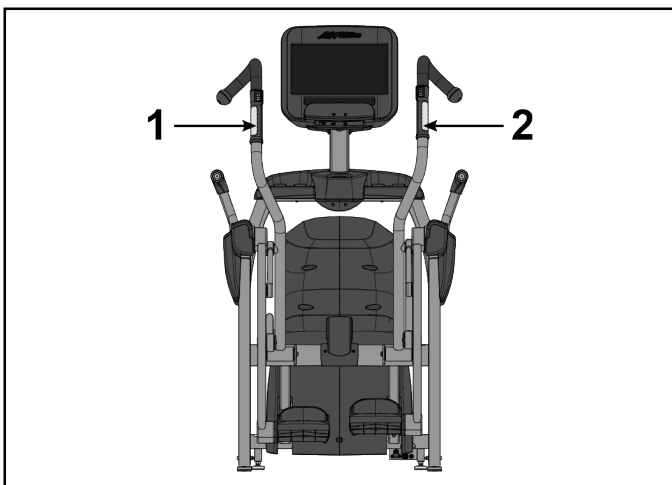

Onderdeel	Beschrijving	Aantal
1	Linkse hendelgedeelte	1
2	Rechtse hendelgedeelte	1

Installeer contact voor hartslagkabel

1. Verbind de handgreep van de hartslagkabel aan het frame van de hartslagkabel.

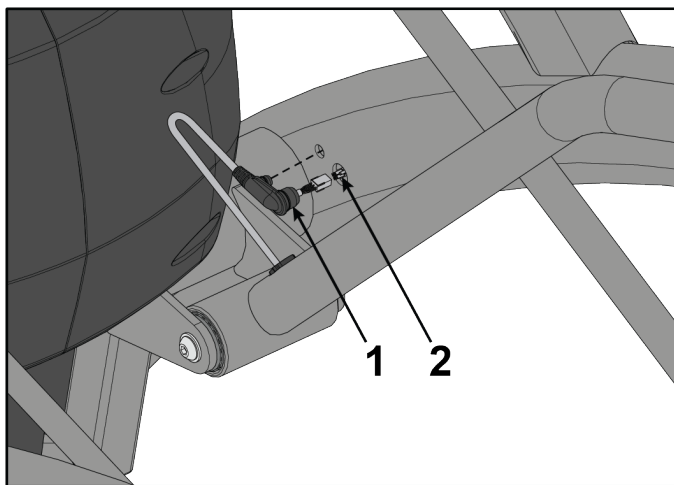

Onderdeel	Beschrijving	Hoeveelheid
1	Hartslagkabel, handgreep	1
2	Hartslagkabel, frame	1

2. Duw de uiteinden van de handgreep van de hartslagkabel in het frame.
3. Herhaal deze stappen om de hartslagkabel op de tegenoverliggende handgreep te installeren.

Installeer voetsteunen

Laat één persoon de eenheid optillen, terwijl een tweede persoon een voetkussentje onder elk van de twee voeten achter aanbrengt.

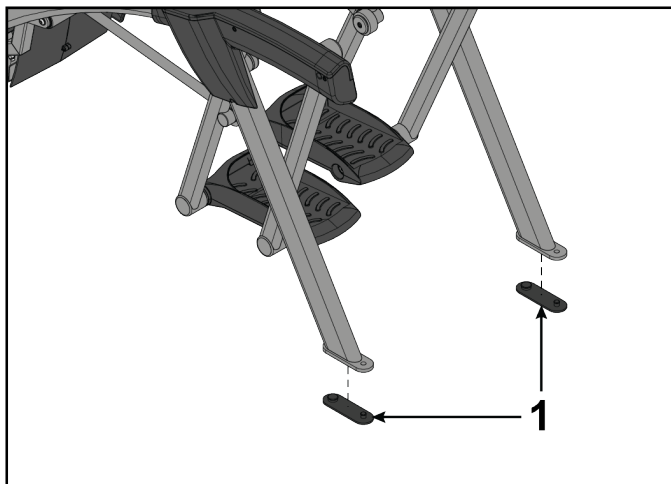

Onderdeel	Beschrijving	Aantal
1	Voetsteunen	2

OPMERKING: Voetsteunen moeten worden geïnstalleerd om schommelen te voorkomen.

Inspecteer de eenheid visueel

1. Verwijder al het verpakkingsmateriaal van de eenheid.
2. Controleer de eenheid om ervoor te zorgen dat de constructie juist en volledig is.

Plaats de eenheid waterpas

Deze procedure zorgt ervoor dat de eenheid waterpas komt te staan door het gewicht gelijkmatig te verdelen over de achterste stelvoeten. Nivellering van het toestel zal het schommelen tijdens het gebruik voorkomen.

OPMERKING: De verwijzingen naar links en rechts zijn van de gebruikers perspectief tijdens het gebruik.

1. Controleer of de voetplaten volledig gestopt zijn.

2. Grijp één van de achterste afdekkingen vast en til langzaam de achtervoet van de vloer. Zet de achterste stelvoet op de grond.

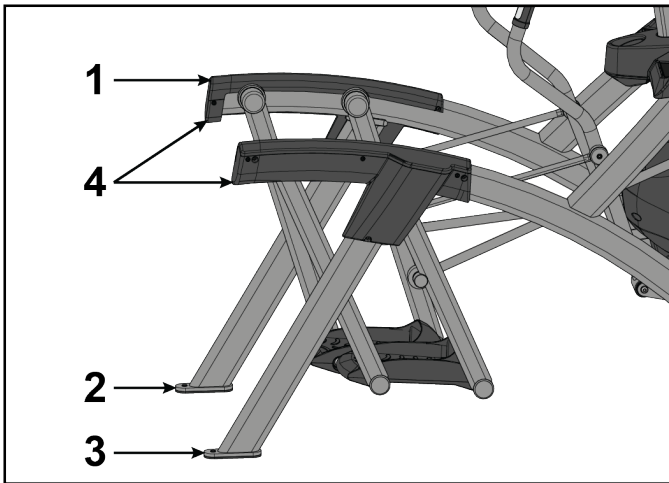

Onderdeel	Beschrijving	Aantal
1	Achterste afdekking	2
2	Voet linksachter	1
3	Voet rechtsachter	1
4	Hier optillen	

3. Grijp de andere zijde van de achterste afdekking vast en til langzaam de achtervoet van de vloer. Zet de achterste stelvoet op de grond.

OPMERKING: Let erop of een van de achterste stelvoeten gemakkelijker van de vloer komt dan de andere.

Als beide achterste stelvoeten gelijkmatig van de vloer komen, zet dan beide borgmoeren van de stelvoeten vast tegen de framepalen met een steeksleutel van 17 mm. Het toestel is genivelleerd.

Stelvoetje linkerkant weergegeven

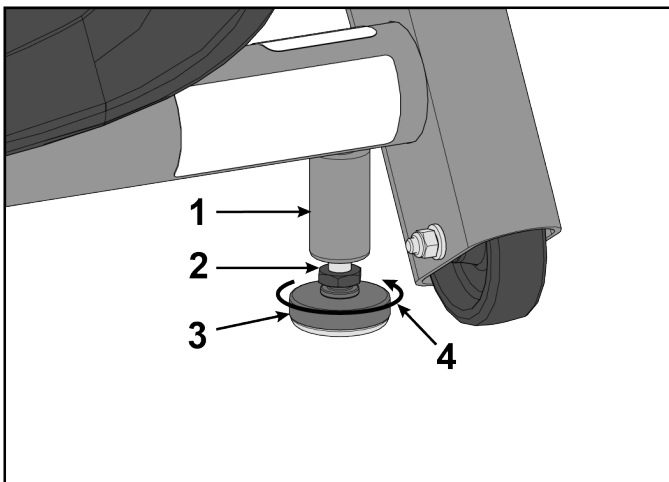

Onderdeel	Beschrijving	Aantal
1	Framepaal	1
2	Contramoor	1
3	Stelvoetje	1
4	Draai tegen de klok in om vast te zetten	

4. Stel het gewicht van de achterste stelvoeten af met een steeksleutel van 17 mm.
 - Indien de **linker** achtervoet gemakkelijker kan worden opgetild, draait u de **rechter** moer van het stelvoetje omlaag.
 - Indien de **rechter** achtervoet gemakkelijker kan worden opgetild, draait u de **linker** moer van het stelvoetje omlaag.

Stelvoetje linkerkant weergegeven

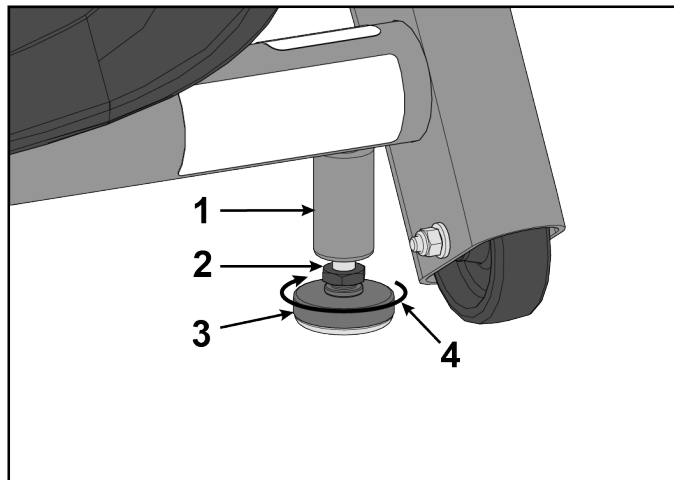

Onderdeel	Beschrijving	Aantal
1	Framepaal	1
2	Moer van stelvoetje	1
3	Stelvoetje	1
4	Draai met de klok mee om het stelvoetje naar beneden aan te passen	

5. Test het toestel opnieuw op ongelijk gewicht van de achtervoeten. Pas de moeren van het stelvoetje aan totdat elke achtervoet met gelijke kracht kan worden opgetild.
6. Zet de borgmoeren vast met een steeksleutel van 17 mm. Het toestel is genivelleerd.

4. Specificaties

Specificaties

Onderlichaam Arc Trainer

Classificatie	EN ISO 20957 klasse S (Studio) (INA-LS4, INA-LSL, PFA-ARC-LB-11, INATLS, PF-INA-LBSL-ALLXM-11)
Nauwkeurigheid	A
Lengte in elkaar gezet	76.25" (194 cm)
Breedte in elkaar gezet	36.28" (92 cm)
Hoogte in elkaar gezet	62.5" (159 cm)
Gewicht van het product	412 lbs (187 kg)
Gewicht bij verzending	520 lbs. (236 kg)
Transportafmetingen (Lengte x Breedte x Hoogte)	79.5" x 31.75" x 48.25" (202 cm x 80,64 cm x 122,55 cm)
Hellingsgraden	0-20
Weerstandsniveaus	1-100
Paslengte	24" (61 cm) vaste lengte
Weerstandsbereik	0 tot 900 watt.
Maximumgewicht gebruiker	400 lbs. (180 kg).
Stroomopgave	100 - 240 VAC~, 50/60 Hz, 2,5A/3,0A, 1-fasig.

Totale Lichaam Arc Trainer

Classificatie	EN ISO 20957 klasse S (Studio) (INA-TS4, INA-TSL, PFT-ARC-TB-11, INATTS, PF-INA-TBSL-ALLXM-11)
	EN ISO 20957 klasse H (Home) (INA-CST, INA-CS)
Nauwkeurigheid	A
Lengte in elkaar gezet	76.25" (194 cm)
Breedte in elkaar gezet	36.28" (92 cm)
Hoogte in elkaar gezet	62.5" (159 cm)
Gewicht van het product	412 lbs (187 kg)
Gewicht bij verzending	520 lbs. (236 kg.)
Transportafmetingen (Lengte x Breedte x Hoogte)	79.5" x 31.75" x 48.25" (202 cm x 80,64 cm x 122,55 cm)
Hellingsgraden	0-20
Weerstandsniveaus	1-100
Paslengte	24" (61 cm) vaste lengte
Weerstandsbereik	0 tot 900 watt.
Maximumgewicht gebruiker	400 lbs. (180 kg).
Stroomopgave	100 - 240 VAC~, 50/60 Hz, 2,5A/3,0A, 1-fasig.

5. Onderhoud en technische gegevens

Tips voor preventief onderhoud

LIFE FITNESS-producten steunen op de technische bekwaamheid en betrouwbaarheid van LIFE FITNESS en behoren tot de sterkste en meest storingsvrije trainingstoestellen die op dit moment op de markt verkrijgbaar zijn.

OPMERKING: Het toestel kan alleen veilig blijven werken als het regelmatig op beschadiging en slijtage wordt gecontroleerd. Gebruik het toestel niet totdat defecte onderdelen gerepareerd of vervangen zijn. Let vooral op onderdelen die slijtagegevoelig zijn zoals hieronder aangegeven.

De volgende tips voor preventief onderhoud zorgen dat het LIFE FITNESS product optimaal presteert:

- Zet het product op een koele, droge plaats weg.
- Maak de displayconsole en alle oppervlakken aan de buitenkant met een goedgekeurd of compatibel schoonmaakmiddel (zie LIFE FITNESS Goedgekeurde schoonmaakmiddelen) en een microvezel doek.
- Lange nagels kunnen het oppervlak van de console beschadigen of krassen maken; zorg dat uw nagels de console niet raken als u op de keuzeknoppen drukt.
- Maak de bovenkant van de voetplaten regelmatig schoon.
- Maak de behuizing en de bewegende armen regelmatig grondig schoon.

Goedgekeurde en compatibele reinigingsmiddelen

Door de betrouwbaarheidsexperts van zijn twee reinigingsmiddelen goedgekeurd: PureGreen 24 en Gym Wipes. Beide reinigingsmiddelen verwijderen vuil, vet en zweet van de toestellen op een veilige en effectieve wijze. PureGreen 24 en de Antibacterial Force-formule van Gym Wipes zijn beiden desinfecterende middelen die effectief zijn tegen MRSA en H1N1.

PureGreen 24 is verkrijgbaar als spray, wat gemakkelijk is voor medewerkers van de fitnessclub. Breng de spray aan op een microvezeldoek en veeg de toestellen schoon. Laat PureGreen 24 minstens 2 minuten inwerken voor algemene desinfectie en minstens 10 minuten voor de bestrijding van schimmels en virussen.

Gym Wipes zijn grote, sterke, vooraf bevochtigde doeken die voor en na de training op de toestellen kunnen worden gebruikt. Gebruik de Gym Wipes minstens 2 minuten op de toestellen voor algemene desinfectie.

Neem contact op met de klantendienst om deze reinigingsmiddelen te bestellen (1-800-351-3737 of via e-mail: customersupport@lifefitness.com).

Voor het schoonmaken van het scherm en alle externe oppervlakken kunt u ook gebruikmaken van zachte zeep en water of een zacht, niet-schurend huishoudelijk reinigingsmiddel. Gebruik uitsluitend een zachte microvezeldoek. Breng het reinigingsmiddel vóór het schoonmaken aan op de microvezeldoek. Gebruik geen ammonia of bijtende reinigingsmiddelen. Gebruik geen agressieve reinigingsmiddelen. Gebruik geen papieren doekjes. Breng de reinigingsmiddelen niet rechtstreeks aan op het oppervlak van het toestel.

Onderhoudsschema

Onderdeel	Wekelijks	Maandelijks	Jaarlijks
Consoleovertrek	Schoonmaken		Inspecteren
Fleshouders/accessoireplaten	Schoonmaken	Inspecteren	
Montagebouten console			Inspecteren
Aandrijfriemen			Inspecteren
Materiaal			Inspecteren
Frames	Schoonmaken		Inspecteren
Plastic kappen	Schoonmaken	Inspecteren	Inspecteren
Lifepulse-sensoren	Schoonmaken/ inspecteren		
Voetplaten	Schoonmaken	Inspecteren	
Verstelbare poten		Inspecteren/afstellen	

Probleemoplossing Polar®-hartslagborstband

De hartslagmeting is onregelmatig of volledig afwezig

Mogelijke oorzaak	Oplossing
De elektroden van de borstband zijn niet nat genoeg om nauwkeurige hartslagwaarden te registreren.	Bevochtig de elektroden van de borstband.
De elektroden van de borstband liggen niet goed tegen de huid.	Controleer of de elektroden van de zender in de borstband plat op de huid liggen (
De borstband moet worden schoongemaakt.	Was de borstband met een mild zeepsopje.
De borstbandzender is niet goed ingesteld.	U kunt de borstbandzender instellen door hem eerst binnen 1 ft (30,5 cm) van de ontvanger te brengen. De ontvanger bevindt zich in de console. Als de hartslag wordt weergegeven op de console, wordt het bereik vergroot tot 3 ft (91,4 cm).
De batterij van de borstband is leeg.	Neem contact op met de klantendienst voor instructies over het vervangen van de borstband.

Abnormaal hoge hartslagwaarden

Mogelijke oorzaak	Oplossing
Elektromagnetische interferentie door: <ul style="list-style-type: none">• Televisies en/of antennes• Mobiele telefoons• Computers• Auto's• Hoogspanningsleidingen• Gemotoriseerde trainingsapparatuur	Verplaats het trainingstoestel enkele centimeters van de mogelijke oorzaak af of verplaats de mogelijke oorzaak enkele centimeters van het trainingstoestel, totdat de hartslagwaarden juist zijn.

Problemen met de Lifepulse™-sensoren oplossen

Ga als volgt te werk als de hartslagmeting onregelmatig is of ontbreekt:

- Droog uw handen indien nodig om slippen te voorkomen.
- Plaats uw handen op alle acht sensors op de gebruikersarmen en handgrepen.
- de sensors stevig beetpakken.
- Oefen constante druk uit rondom de sensoren.

Aandrijfriemen

Verwijder het voorste toegangsdeksel

1. Verwijder de schroeven die het voorste toegangsdeksel bevestigen met behulp van een Phillips-schroevendraaier.

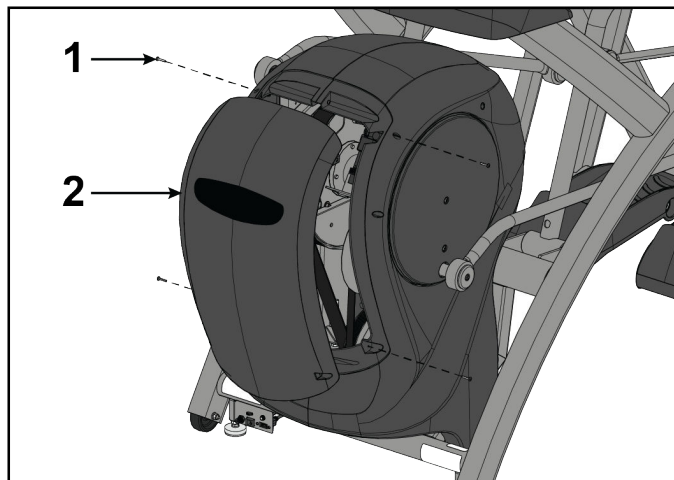

	Beschrijving	Hoeveelheid
1	Schroef	4
2	Voorste toegangsdeksel	1

2. Verwijder het toegangsdeksel.

⚠ WAARSCHUWING: Brandgevaar.

Raak het vliegwiel niet aan tot het afgekoeld is.

Inspectie van de aandrijvingsriemen

Er zijn twee aandrijfriemen die mogelijk los raken of versleten raken of barsten.

Tenzij de riemen verwijderd zijn en niet goed zijn vervangen, is het onwaarschijnlijk dat de riemen los zullen raken of opnieuw gespannen moeten worden.

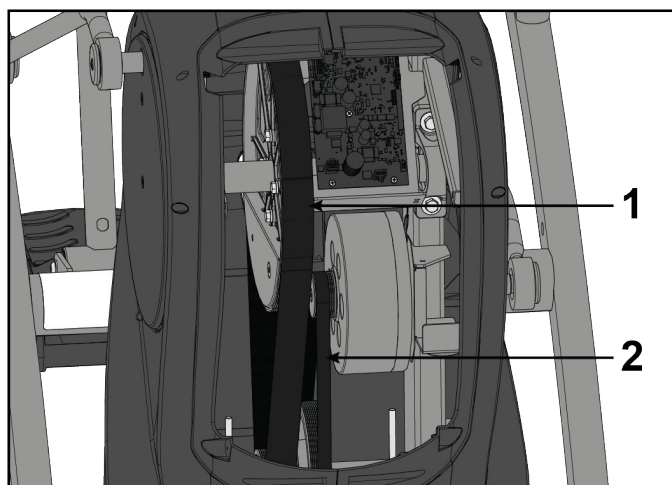

Onderdeel	Beschrijving	Hoeveelheid
1	Primaire aandrijvingsriem	1
2	Secundaire aandrijvingsriem	1

Als een riem scheuren vertoont of versleten lijkt, moet deze onmiddellijk door een gekwalificeerde service-technicus vervangen worden.

Primaire aandrijvingsriem

De breedste van de twee riemen. Deze bezit groeven die deze uitgelijnd houden op de grote bovenste katrol.

Secundaire aandrijvingsriem

De smalste van de twee riemen. Hij heeft groeven, waardoor hij recht blijft op de aandrijvingskatrol van het vliegwiel.

Installeer toegangsafdekking

⚠ VOORZICHTIG: Draai de schroeven niet te strak aan.

1. Vervang de twee bovenste schroeven en draai ze goed aan met behulp van een kruiskopschroevendraaier.
2. Maak de twee onderste schroeven vast draai ze goed aan met behulp van een kruiskopschroevendraaier.

3. Ga na dat de eenheid goed werkt.

Hoe te

Kennisbasis

Zie <https://fn.fit/KnowledgeBase> voor meer gedetailleerde informatie.

Productservice

1. Stel het symptoom vast en lees de bedieningsvoorschriften. Het probleem kan zijn dat u niet vertrouwd bent met het toestel en zijn functies en trainingen.
2. Zoek en noteer het serienummer van het toestel dat zich op de voorkant van het toestel bevindt. Noteer indien mogelijk de softwareversie.
3. Neem contact op met de klantendienst via <http://www.lifefitness.com>.

6. Garantie

Garantie-informatie

Gebruik de onderstaande link of scan de QR-code om toegang te krijgen tot informatie over de garantie:

<http://lifefitness.com/warranties>



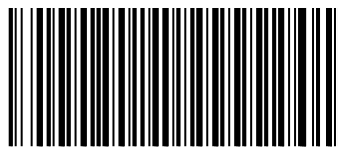

1015939-0005