



Cybex VR3 Peck - Deck/Bakre Axlar
Användarhandbok
Styrkesystem
Artikelnummer 12112-999-7

Innehållsförteckning

Säkerhet

Riktlinjer för säkerhet och övningar	3
Fastsättning av utrustningen	3
Säkerhetsåtgärder för anläggningen	3
Säkerhetsåtgärder för användare	4
Varningar	6
Etikettplacering	7

Montering

Specifikationer	8
Att välja och förbereda en plats	8
Verktyg som krävs	9
Monteringsprocedur	9

Övningar

Avsedd användning	14
Anvisningar	14

Underhåll

Varningar	15
Dagliga rutiner	15
Veckorutiner	17
Årliga rutiner	20
Kabeljusteringar	21
Remjusteringar	22

Kundtjänst

Produktregistrering	23
Kontakta service	23
Beställning av reservdelar	23
RMA-nummer	24
Skadade delar	24

Cybox® och Cybox logotyp är registrerade varumärken som tillhör Cybox International, Inc.
VR3® är ett registrerat varumärke som tillhör Cybox International, Inc.

FRISKRIVNING: Cybox International, Inc. avger ingen framställan eller garanti avseende innehållet i denna handbok. Vi förbehåller oss rätten att när som helst ändra detta dokument eller den produkt som beskrivs utan föregående besked eller skyldighet att ge besked vid sådana justeringar eller ändringar.

© Upphovsrätt 2014, Cybox International, Inc. Med ensamrätt. Tryckt i USA.

10 Trotter Drive Medway, MA 02053 • +508-533-4300 • FAX +508-533-5183 www.cyboxintl.com • 12112-999-7 • April 2014

Säkerhet

Riktlinjer för säkerhet och övningar

 Läs noggrant igenom bruksanvisningen innan du monterar, underhåller eller använder utrustningen. Ägaren måste följa samtliga säkerhetsriktlinjer i denna bruksanvisning. Det är även ägarens ansvar att instruera användare i hur man använder utrustningen på ett lämpligt och säkert sätt samt att på rätt sätt gå igenom samtliga varnings- och instruktionsetiketter. Samtliga användare bör ta del av informationen på dessa skyltar/etiketter innan de använder utrustningen.

VARNING

Dödsfall eller allvarlig personskada kan inträffa om följande säkerhetsåtgärder- och instruktioner inte iakttas.

Fastsättning av utrustningen



- Den som äger utrustningen bör inte tillåta att någon använder den förrän den är ordentligt fastsatt enligt beskrivning nedan.
- För att maximera stabilitet samt eliminera risken för att utrustningen gungar eller välter, måste den fästas på en solid och jämn yta genom att använda de för ändamålet avsedda hålen.
- Fastsättningsdetaljerna måste ha en minsta kapacitet om 220 kgs draghållfasthet. Cybex rekommenderar 3/8 tums bultar, klass 2 eller högre. Det krävs minst 100 kgs draghållfasthet per fäste.
- Om fotstöden inte når golvytan, **DRA INTE** ned dem med hjälp av infästningarna. Använd istället mellanläggsbrickor för att stabilisera fötterna.
- Det är stor variation mellan olika golv där enheterna kan fästas eller installeras, konsultera därför en kvalificerad och behörig installatör för att säkerställa att utrustningen installeras och fästs på ett lämpligt sätt.

Säkerhetsåtgärder för anläggningen.

Tillåt inte någon, inklusive instruktörer, att använda utrustningen på annat sätt än vad som är föreskrivet på varnings- och instruktionsetiketterna som finns på varje enhet.

Installera inte utrustningen på en ojämn yta. Den solida och jämna ytan bör inte avvika mer 3 mm över en längd om 0.9 m eller vad som anges och krävs enligt lokala byggnormer.

Det åligger ägaren av anläggningen/ägaren till enheten(-erna) att säkerställa att det finns ett lämpligt utrymme runt varje enhet för att det ska vara säkert att röra sig runt och använda varje enhet.

I enlighet med ADA (American Disabilities Act) måste det finnas ett fritt golvutrymme på minst 30 gånger 48 tum och ha en tillgänglig väg för minst en av varje sorts träningsutrustning. Om det fria utrymmet omsluts på tre sidor (t.ex. av väggar eller utrustningen i sig), så måste det fria utrymmet vara 36 gånger 48 tum.

Alla andra maskiner måste ha ett fritt golvutrymme på 23 tum för alla åtkomstpunkter på maskinen.

Måtten som står i monteringsinstruktionerna i denna manual omfattar de maximala (i användning) fotavtrycksmåtten.

All utrustning bör användas inom ett område som är övervakat och med kontrollerad åtkomst.

Tillåt inte barn under 12 år att använda utrustningen. Övervaka rörelsehindrade och barn som är 13 år och äldre.

Ägaren bör säkerställa att regelbundna inspektioner och underhåll utförs enligt denna bruksanvisning. Upprätta ett reparationsregister för allt underhåll.

Varje dag före användning, bör ägaren inspektera utrustningen. Om det finns några lösa eller slitna delar, såsom bälten, kablar, grepp, skivor eller om någon/skylt/etikett saknas, då bör ägaren åtgärda dessa brister innan utrustningen tillåts användas.

Använd endast delar ifrån Cybox för underhåll och reparation av utrustningen.

Se till att anläggningens säkerhetsskylt syns tydligt och väl.

Säkerhetsåtgärder för användare

Ägaren måste instruera användare att **GÖRA** följande:

- När man använder utrustningen måste man följa samtliga varningar och instruktioner på skyltarna/etiketterna.
- Sätt in pluggen som reglerar vikten helt och hållet innan utrustningen används.
- Konsultera en läkare innan du påbörjar ett träningsprogram. Sluta träna om du under träning känner dig svimfärdig, yr eller om du har ont och konsultera din läkare.
- Ha någon som övervakar dig när du använder utrustningen med fria vikter.

Ägaren måste instruera användare att **INTEGÖRA** följande:

- **Reglera** inte vikten på utrustning som är i ett upphöjd läge samt använd inte maskinen om den befinner sig detta läge.
- **ÖKA INTE** vikt motstånd på utrustningen på något annat sätt än vad som är föreskrivet av Cybox.
- **ANVÄND** inte lösa eller hängande kläder eller smycken då du använder utrustningen. Se upp med rörliga delar!
- **LUTA DIG INTE** mot och **DRA INTE** i maskinen.

- **ANVÄND INTE** maskinen som stöd då du stretchar.
- **FÄST INTE** motståndsremmar, rep eller annat på maskinen. Förutom de som tillverkaren tillhandahåller och som är avsedda för att användas tillsammans med utrustningen.
- **ÖVERSKRID** inte max-vikten som är angiven för användare.
- **ANVÄND INTE** utrustningen om den verkar vara skadad eller obrukbar vid inspektion.
- **ANVÄND INTE** om skydd är skadade eller saknas.
- **TA INTE BORT** några skyltar/etikett från utrustningen.

Varningar

Varningsdekaler anger en eventuellt farlig situation som kan leda till död eller allvarlig skada om inte föreskrifterna efterföljs.

Försiktighetsdekaler indikerar en potentiellt riskfylld situation som, om den inte undviks, kan leda till smärre eller måttliga skador.

Diagrammet som följer med dekalerna visar varje dekals placering.

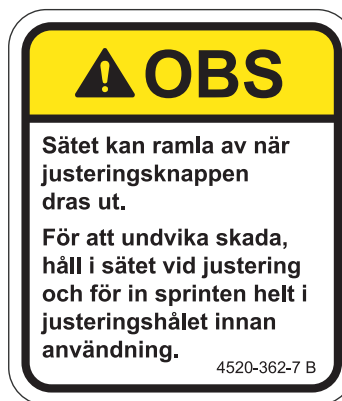
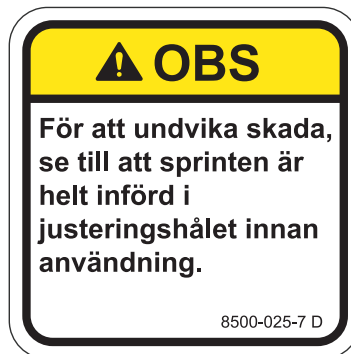

Etikettplacering

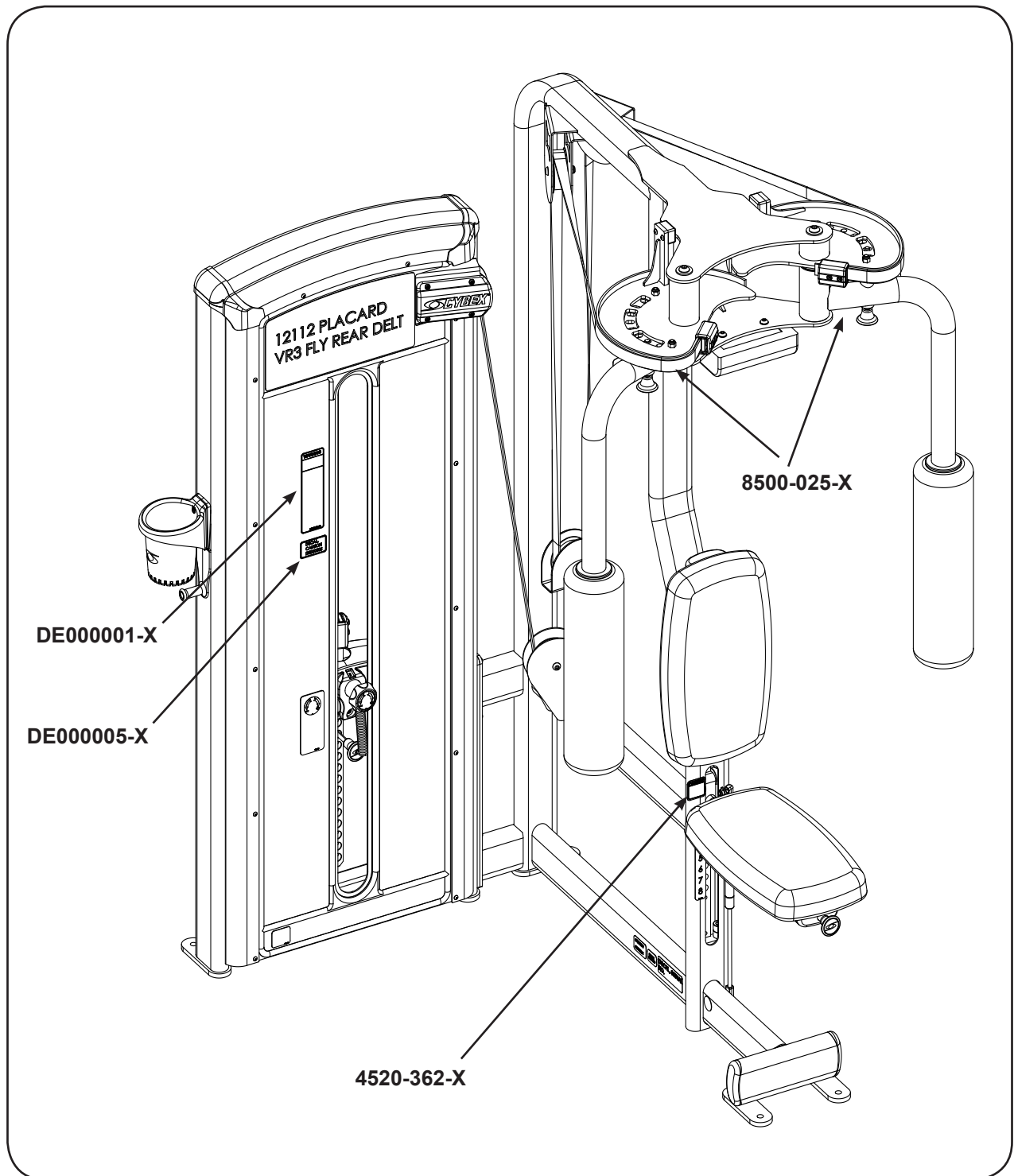

Montering

Specifikationer

Total Vikt och Storlek VR3 Peck - Deck/Bakre Axlar 12112 Standardutförande

Vikt	Maskinens Mått då den inte används	Maskinens Mått vid användning
575 Lbs	53" L x 59" W x 74" H	67" L x 71" W x 74" H
261 Kg	135 cm L x 150 cm W x 188 cm H	170 cm L x 181 cm W x 188 cm H

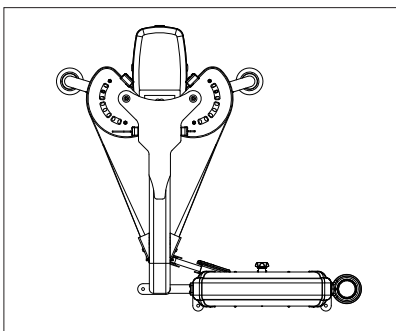

Maximal vikt för användare	Maximal träningsvikt
300 lbs/135 kg	305 lbs/134 kg

Att välja och förbereda en plats

Innan du monterar enheten, kontrollera att den valda platsen uppfyller följande kriterier:

- Platsen är välbelyst och välventilerad.
- Platsen är strukturellt OK och jämn.
- Fritt utrymme för tillgång till enheten och nöddemontering. Minimavstånd är 60 cm
- Medföljande enheter kan dela det fria utrymmet.

Det åligger ägaren av anläggningen/ägaren till enheten(-erna) att säkerställa att det finns ett lämpligt utrymme runt varje enhet för att det ska vara säkert att röra sig runt och använda varje enhet.

I enlighet med ADA (American Disabilities Act) måste det finnas ett fritt golvutrymme på minst 30 gånger 48 tum och ha en tillgänglig väg för minst en av varje sorts träningsutrustning. Om det fria utrymmet omsluts på tre sidor (t.ex. av väggar eller utrustningen i sig), så måste det fria utrymmet vara 36 gånger 48 tum.

Alla andra maskiner måste ha ett fritt golvutrymme på 23 tum för alla åtkomstpunkter på maskinen.

Måtten som står i monteringsinstruktionerna i denna manual omfattar de maximala (i användning) fotavtrycksmåtten.

- Platsen inte är belägen i närheten av områden med hög luftfuktighet, såsom i en ångbastu, bastu, inomhuspool eller utomhus. Denna enhet är utformad för att fungera normalt i en miljö med en luftfuktighet mellan 30 % till 75 %.

Exponering mot omfattande utdunstning, klor och/eller brom kan påverka elektroniken och andra delar av enheten på ett negativt sätt.

- Platsen har en rumstemperatur som sträcker sig från 10° C till 40° C.

Verktyg som krävs

- 7/32" Insexnyckel
- 1/8" Insexnyckel
- Motorolja av mellanvikt
- Momentnyckel
- 3/4" Nyckel

Monteringsprocedur

Det krävs två personer för den här proceduren.



Läs och förstå samtliga instruktioner innan du påbörjar montering av den här enheten. Kontrollera samtliga delar noga. Vid skador ska du gå till avsnittet Kundservice i den här handboken för information om hur du returnerar, byter ut eller gör en nybeställning av delar.

Kontrollera listan med delar nedan

Antal	Detaljnummer	Beskrivning	Diagram
5	12090-322	Fotpedal	
1	12000-560	Dekal, Viktplåt (30-290)	
11	4000C101	Vikt Viktpaket (standard)	

Flytta till önskad plats

Om	Gör följande
Om maskinen kan flyttas utan att avlägsna viktplattorna	<p>Det krävs två personer för den här proceduren.</p> <ol style="list-style-type: none"> 1. Flytta till önskad plats. 2. Avlägsna de fyra transportkonerna med en 3/4" nyckel. 3. Fäst skyddsdynor på varje ben i stativet.

Om	Gör följande
<p>Om maskinen ska flyttas, måste viktstaplarna först avlägsnas.</p>	<p>Det krävs två personer för den här proceduren.</p> <ol style="list-style-type: none"> 1. Demontera inte den mellersta BHSCS-skruven som håller höljet på plats vid den nedre konsolen 2. Demontera de två BHSCS-skruvarna som håller den nedre konsolen på plats vid ramen med en 1/8" insexnyckel. 3. Demontera återstående BHSCS-skruv som sammankopplar det bakre höljet vid ramen. 4. Då den sista BHSCS-skruven har avlägsnats, glider höljet ner till golvet tillsammans med den nedre konsolen. 5. Dra höljet ut ur maskinen. 6. Dra den fjädrande bomhysan nedför bommen till dess att hysan avlägsnats från ramen.

Om	Gör följande
<p>Om maskinen ska flyttas, måste viktstaplarna först avlägsnas.</p>	<ol style="list-style-type: none"> 7. Släpp långsamt taget om bomhysan. 8. Bomhysan innehåller en tryckfjäder som flyger iväg om du inte släpper taget långsamt. 9. Avlägsna hysan och fjädern och ställ åt sidan. 10. Upprepa ovanstående steg för motsatt sida. 11. Luta bommarna något utåt, från maskinen för att frigöra taljan. Utöva INTE överdrivet tryck på bommarna eftersom detta skadar bomhysorna 12. Skjut upp översta vikten och av maskinen och ställ åt sidan.

Flytta maskinen till önskad plats

1. Avlägsna de fyra transportkonerna med en 3/4" nyckel.
2. Fäst skyddsdynor på varje ben i stativet.

Förankra maskinen ordentligt i golvet

Cybex rekommenderar maximal stabilitet. Utrustningen måste monteras på en stabil, jämn yta.



! VARNING!: Förankra maskinen ordentligt i golvet

- *Cybex ansvarar inte för själva förankrandet av utrustningen. Rådgör med en fackman.*
- *Använd fästdon med en draghållfasthet på minst 500 pund (226 kg) (3/8" (9,5 mm) bultar av klass 2 eller bättre).*
- *Om benen/ramen inte vidrör underlaget får dessa INTE dras ned med ankare. Använd flata mellanläggsbrickor mellan ben eller ramdel som inte vidrör.*

Montera viktplattorna

1. Montera de enskilda viktplattorna en åt gången.
2. Placera viktplattorna så att bussningarnas breda kanter pekar uppåt och de smala kanterna pekar nedåt.

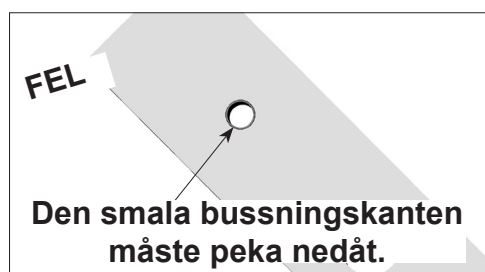

3. Montera lyftstolpe.
4. Placera fjädrar och bomhysor på bommarna.
5. Komprimera bomhysorna och justera bomhysorna med ramhålen i vikterna och fäst på plats.
6. Bomhysorna måste klicka på plats i viktramhålen/ramhålen i vikterna.

Remdragning

1. Kontrollera att remmen dras genom taljans ovansida och dra därefter remmen nedåt till den översta vikten.
2. Lyft den översta vikten och kontrollera att remklämman (på den översta vikten) är korrekt justerad med taljkonsolen.
3. För remmen genom hålet i remklämman.

4. Kontrollera att rem och insats har monterats korrekt. Montera inte insatsen bak och fram.

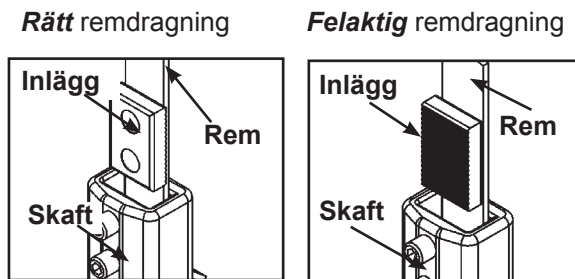

5. Dra åt remmen hårt och fäst remmen vid klämman med de två ställskruvarna.
6. Dra åt ställskruvarna till 300-350 lb-in.
7. Placera viktstapelbulten i varje platta för att kontrollera korrekt montering.
8. Simulera normal drift genom att lyfta den översta vikten upp och ner utan att välja något motstånd.
9. Placera viktstapelbulten i varje platta för att kontrollera korrekt montering.
10. Lyft den översta vikten upp och ner och simulera normal drift (utan att välja något motstånd).
11. Kontrollera att remmen rör sig lätt och har dragits rakt från den övre taljkonsolen till viktremsklämman.
12. Vrid viktjusteringsknappen för att välja 0 lbs eller 0 kg.

Montera det bakre höljet

1. Sätt höljet på plats.
2. Börja längst ner och byt ut de två BHSCS-skrivar för att fästa den nedre stödkonsolen i höljet.
3. Montera, men dra inte åt, återstående BHSCS-skrivar som fäster höljet.
4. Dra åt samtliga BHSCS-skrivar.

Montera viktplåtsdekaler

1. Avlägsna dekalens baksida och kontrollera att dekalerna sitter fast på den främre dekalen.

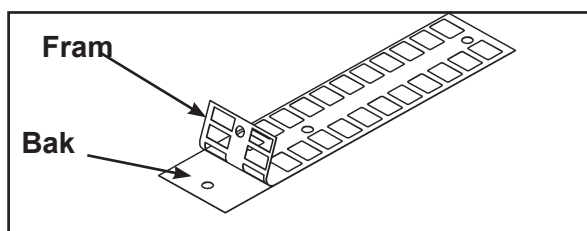

2. Infoga ett styrstift genom varje hål i mallen. En tappbult ett styrstift kan vara allt som passar i viktstapelhålet, som t.ex. en bult för val av vikt.
3. Justera dekalen och gnugga fast den ovanpå viktplattorna.
4. Avlägsna framsidan och fäst dekalerna på viktplattorna.

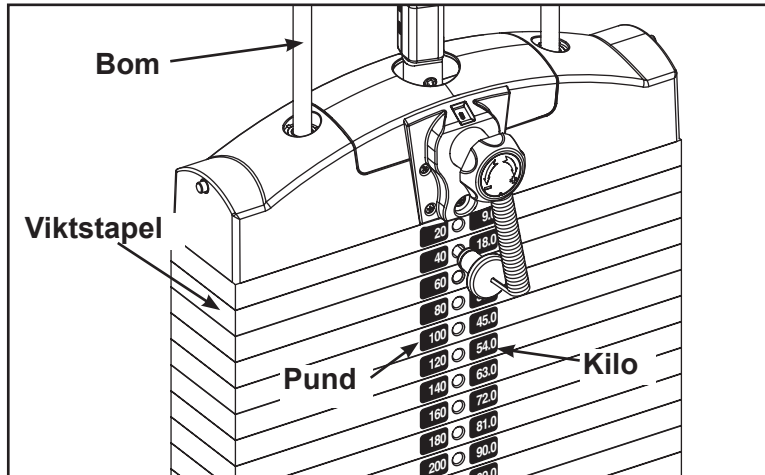

Kontrollera korrekt drift

Övningar

Avsedd användning

Denna maskin är avsedd att användas för att hjälpa eller förbättra allmän fysisk fitness och träning för kommersiellt bruk.

Anvisningar

 Läs igenom och var införstådd med alla instruktioner och varningar i användarhandbokens säkerhetsavsnitt innan du använder denna maskin.

Alla justeringspunkter på maskinen har gula handtag eller knappar.

Inställning

1. Justera sätet så att armbågarna är lite nedanför axlarna med armen mitt på dynan.
2. Justera dynor för önskad startposition

Rörelse

1. PECK-DECK - Tryck dynorna framåt och mot mitten.
BAKRE AXLAR - Tryck dynorna åt sidorna och bakåt.



OBS! Använd bara på sådant sätt som visas

För att undvika allvarlig skada, använd utrustningen bara så som står beskrivet på plakat belägna på varje maskin.

Peck - Deck/Bakre Axlar

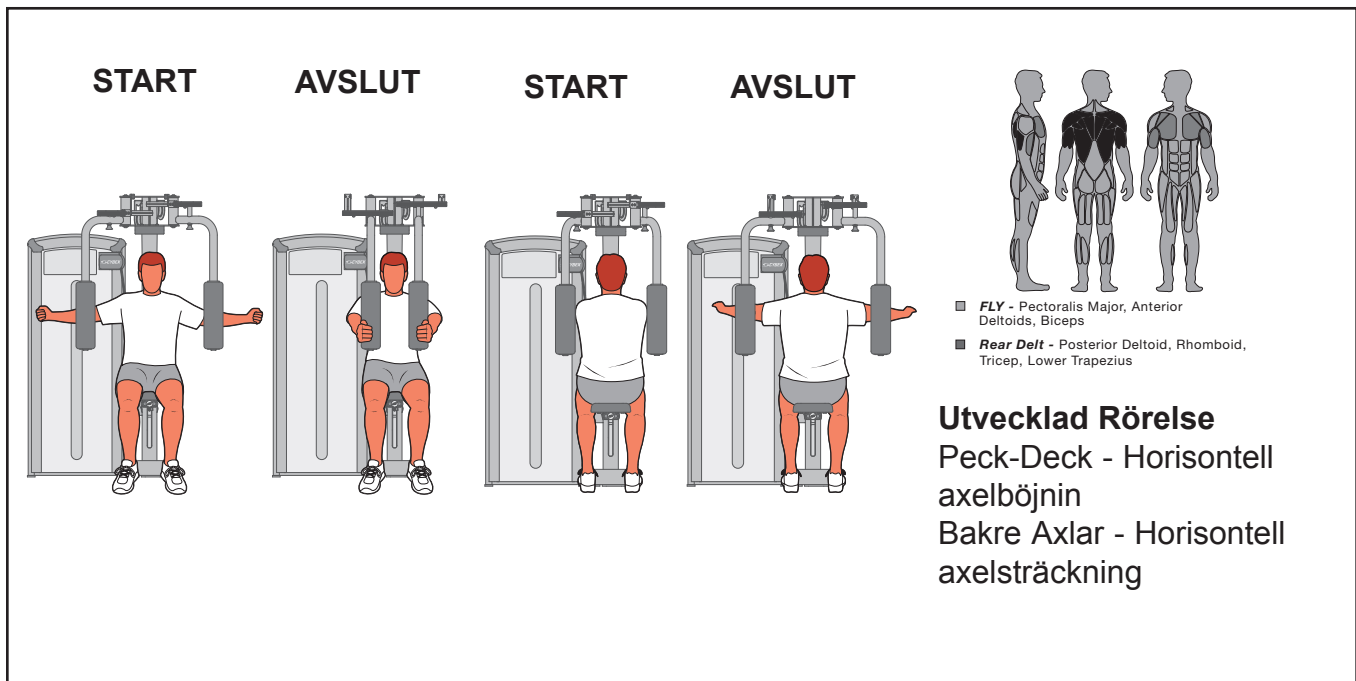

Underhåll

Allt förebyggande underhåll måste genomföras regelbundet. Ett rutinmässigt förebyggande underhåll kan bidra till att all utrustning från Cybex styrkesystem fungerar på ett säkert och problemfritt sätt.

Cybex ansvarar ej för att regelbundna kontroller och underhåll genomförs på era maskiner. Instruera samtlig personal i kontroll och underhåll av utrustningen, samt rapportering/registrering av olycksfall. Cybex representanter finns tillgängliga för att svara på alla eventuella frågor som ni har.

Varningar



Läs alla varningar i detta avsnitt.



WARNING: För underhåll, service och reparationer:

- *Får endast utföras av utbildad personal*
- *Använd endast originalreservdelar från Cybex.*

Observera följande varningar:



WARNING: Utrustningsrisker.

För att undvika dödsolyckor eller allvarliga skador, ersätt utslitna eller skadade komponenter omedelbart och använd inte utrustningen förrän reparation är utförd.

Dagliga rutiner

Då kraftiga rengöringsmedel som tvättsprit eller klorin används bör du först prova på ett ställe som inte syns. Andra rengöringsmedel kan innehålla skarpa eller okända lösningsmedel och sammansättningen kan ändras av tillverkaren utan föregående meddelande. Om du vill använda andra rengöringsmedel bör du försiktigt prova dessa på ett ställe som inte syns, för att avgöra om materialet kan skadas. Använd aldrig skarpa lösningsmedel eller rengöringsmedel som är avsedda för industriella tillämpningar. För rengöring av nedfläckade eller nedsmutsade ytor rekommenderas en mjuk, vit trasa. Undvik att använda hushållspapper.

Att rengöra produkterna kan vara skadligt/irriterande för din hud, dina ögon, etc. Använd skyddshandskar och skyddsglasögon. Rengöringsprodukterna **får inte** inandas eller förtäras. Skydda de omgivande ytorna/klädseln mot exponering. Använd i ett väl ventilerat utrymme. Uppmärksamma samtliga varningar från produkttillverkaren. CYBEX och dess återförsäljare kan inte hållas ansvariga för skador eller personskador som uppstår vid användandet av rengöringsprodukter.

Rengör klädseln

Om	Förfarande
Lätt smuts	<ol style="list-style-type: none"> 1. Bered en lösning av 10 % vanlig, flytande tvål och varmvatten. 2. Applicera med en mjuk, fuktig trasa. 3. Applicera vid behov en lösning av flytande rengöringsmedel med en mjuk borste. 4. Fukta en ren, mjuk trasa i vatten och torka bort rester.
Svårare smutsfläckar	<ol style="list-style-type: none"> 1. Bered en lösning av 10 % hushållsblekmedel (natriumhypoklorit) och 90 % vatten. Fukta en mjuk, vit trasa i lösningen. 2. Gnid lätt på fläckarna. 3. Fukta en ren, mjuk trasa i vatten och rensa området. 4. Om det fortfarande finns fläckar kvar kan outspätt hushållsblekmedel användas. Låt blekmedlet verka på den berörda ytan eller applicera med en blekmedelindränkt trasa under cirka 30 minuter. Fukta en ren, mjuk trasa i vatten och torka av området för att ta bort eventuella rester av blekmedlet.
Svårare smutsfläckar (alternativ metod)	<ol style="list-style-type: none"> 1. Fukta en mjuk, vit trasa i tvättspit. 2. Gnid lätt på fläckarna. 3. Fukta en ren, mjuk trasa i vatten och rensa området.
Putsarbete	<ol style="list-style-type: none"> 1. Applicera ett tunt lager av möbelvax i 30 sekunder. 2. Gnid lätt på fläckarna med en ren, vit trasa.

Rengöring av ramarna

Torka av alla ramar med en mild lösning av varmt vatten och bilschampo. Torka ordentligt torrt. **UNDVIK** syra- eller klorbaserade rengöringsmedel och även rengöringsmedel som innehåller slipmedel, eftersom dessa kan skada utrustningen.

Rengöring av krom

Rengör kromrören genom att först använda krompolish och sedan ett bilvax. Neutrala rengöringsmedel med ett pH-värde mellan 5,5 och 8,5 rekommenderas. Torka ordentligt torrt. **UNDVIK** syra- eller klorbaserade rengöringsmedel och även rengöringsmedel som innehåller slipmedel, eftersom dessa kan skada utrustningen.

Riktlinjer för rengöring av frontpanelen:

Använd rena, mjuka trasor eller svampar för applicering av rengöringsmedlet och åter igen för tvättning och sköljning. Skölj av med varmt vatten efter varje applicering.

- Använd **INTE** slipmedel eller starkt alkaliska rengöringsmedel.
- Låt **INTE** rengöringsmedlet verka under längre perioder, tvätta av omedelbart.
- Applicera **INTE** rengöringsmedlet i direkt solljus eller vid höga temperaturer.
- Använd **INTE** skrapor, gummiskrapor eller rakblad.
- Rengör **INTE** med bensin.

Kompatibla rengöringsmedel och tvättmedel:

- Formula 409
- Top Job
- Joy
- Palmolive
- Windex med ammoniak D

För att minimera fina eller hårfina repor:

Mild bilpolish som appliceras och avlägsnas med en mjuk, ren trasa hjälper till att fylla i reporna.

Rekommenderade polermedel:

- Johnson Paste Wax
- Mirror Glaze #10 Plastic Polish (tillv. av Mirror Bright Polish Co.)
- Novus Plastics Polish #1, #2 (tillv. av Novus Inc.)

Veckorutiner

Inspektera alla bultar och muttrar

Dra åt lösa bultar och muttrar vid behov.





**VARNING: Utrustningsrisker.**

För att undvika dödsolyckor eller allvarliga skador, ersätt utslitna eller skadade komponenter omedelbart och använd inte utrustningen förrän reparation är utförd.







Inspektion av kablar och remmar

Inspektera samtliga kablar och remmar för slitage eller skador och rätt åtspanning. När du inspekterar kablar och remmar ska du föra fingrarna framåt på kabeln eller remmen och vara särskilt uppmärksam på böjningar i kabeln och fästpunkter. Följande förhållanden kan indikera en sliten kabel:

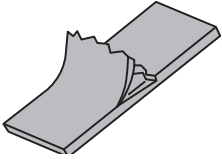
Kablar

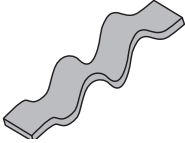
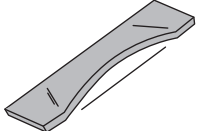
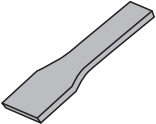
Kabelns skick	Diagram
En spricka på kabelmanteln som exponerar kabeln	
En knut på kabeln	
En kabelmantel som krusat sig	
Förtunning - en utsträckt kabelmantel	

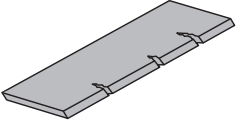
Remmar

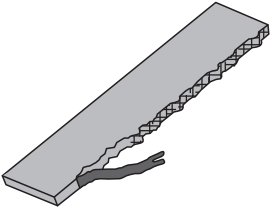
Remmens skick	3D-vy	3D-vy eller profil
Avflagnande remytterhölje.		
Vågor i remmen		
Remmen är nedbruten (smal del)	Byt ut remmen om någon del är över 1/32 tum (0,03 tum) smalare än resten av remmen 	Undersök kanten på remmen (båda sidorna). Byt ut remmen om någon del är smalare än resten. 
Sprickor eller revor		
En eller flera kevlarremsor hänger ut, eller en betydande del av kevlarn är sliten eller nött.		

**OBS: Utnötta handtag**

- Använd inte handtagen om mindre än 1/8" av materialet återstår.
- Byt ut alla utnötta handtag genast.

Kontrollera stänger och handtag mot slitage och var särskilt uppmärksam på området kring fästpunkterna.

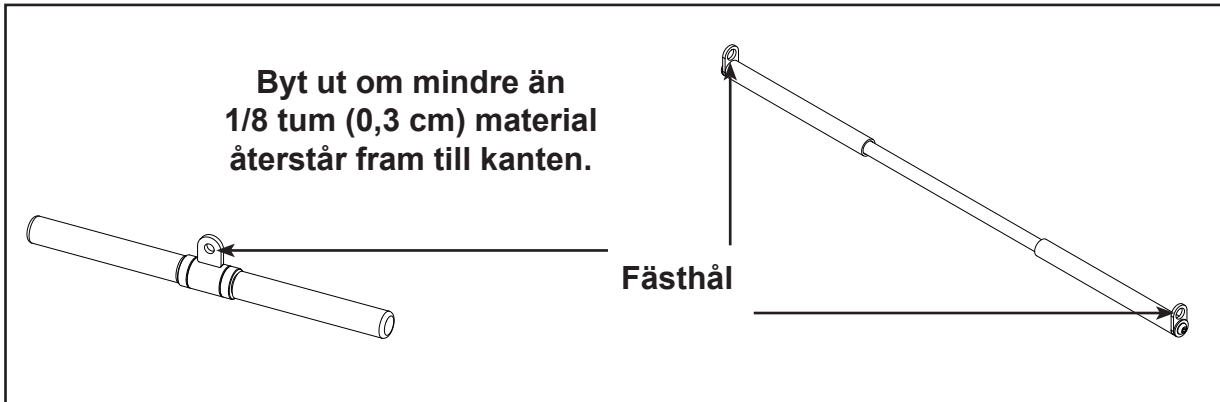

Inspektion	Åtgärd
Kontrollera stänger och handtag mot slitage och var särskilt uppmärksam på området kring fästpunkterna.	Byt omedelbart ut alla slitna handtag.
Kontrollera att låsringarna låser på rätt sätt (indikerar slitage).	Byt omedelbart ut alla lösa eller slitna handtag.
Kontrollera att alla etiketter är läsbara, inklusive instruktionsskyltar och varnings-/försiktighetsdekaler.	Byt omedelbart ut alla slitna dekaler.
Kontrollera att alla viktstaplar är rätt placerade och fungerar på rätt sätt.	Åtgärda omgående alla justerings- och funktionsfel.
Kontrollera att styrstängerna är insmorda.	Torka styrstängerna för viktstaplarna helt rena. Smörj med ett tunt lager mellanviktsmotorolja.

Årliga rutiner

Byt årligen ut samtliga kablar och remmar

Kabeljusteringar

Verktyg som krävs

9/16" Nyckel (2)

Fyra typer av kabelspänningsmekanismer används på Cybex styrkesystem:

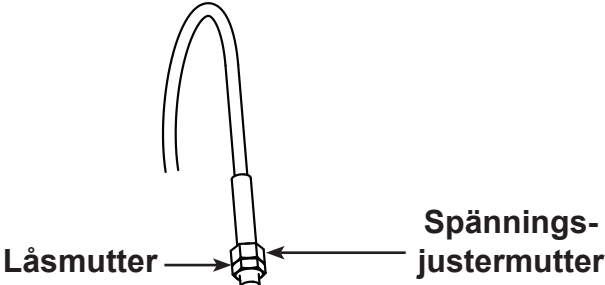
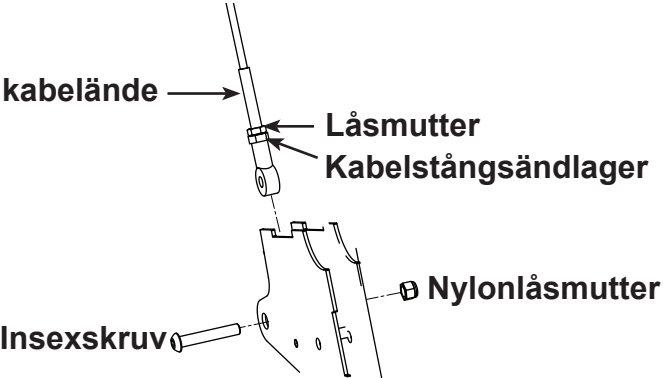
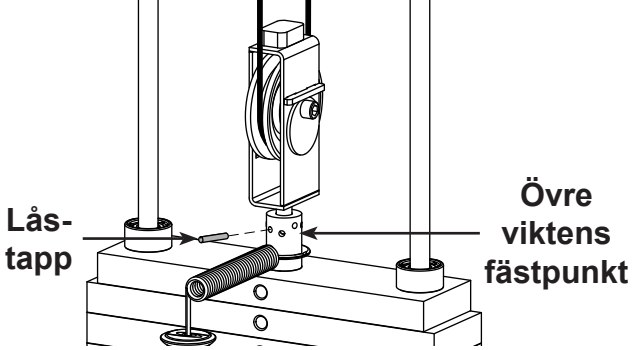
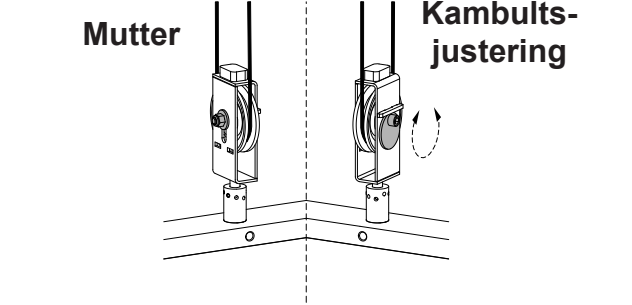
Kabeljusteringar	Beskrivning	Diagram
Låsmutterjustering	Denna typ använder en låsmutter och en spänningsjusteringsmutter vid kabelkamsänden som huvudsaklig justermekanism. Den andra kabeländen består normalt av en låstappsjustermekanism.	
Stångändsjustering	Denna typ av justermekanism består av en insexskruv som håller fast ett kabelstångsändlager mot maskinen. Huvudsaklig justering sker genom att vrida stångändlagret. Den andra kabeländen består normalt av en låstappsjustermekanism.	
Låstappsjustering	Denna typ av justermekanism består av en låstapp och ett antal hål i viktstapelns övre fästpunkt.	
Kambultsjustering	Denna typ av justermekanism består av en justeringsbult på hissfästet. Lossa på muttern och rotera kambulten för att justera kabeln.	

Remjusteringar

Verktyg som krävs

- 7/32" skiftnyckel
- Momentnyckel (lbs-in)

Remjusteringar	Åtgärd
Lössittande rem	<ol style="list-style-type: none"> 1. Använd en 7/32-tums insexnyckel för att lossa fästskruvarna. 2. Dra åt remmen. 3. Fäst remmen på plats med fästskruvarna. 4. Momentdra skruvarna till 300-350 lb-in. 5. Be en medhjälpare kontrollera att remmen rör sig jämnt och är dragen rakt från det övre hissfästet till den översta viktens remklämma

Kundtjänst

Produktregistrering

Registrera din produkt genom att göra följande:

1. Besök www.cybexintl.com.
2. Hitta Produktregistrering i hjälpsnittet.
3. Fyll i formuläret helt.
4. Klicka på knappen Submit (skicka) för att registrera din produkt.

Kontakta service

Telefontid måndag till fredag från 8:30 till 18:00 amerikansk östkusttid.

För Cybox-kunder inom USA, kontakta Cybox kundtjänst på telefon 888-462-9239.

För Cybox-kunder utanför USA, kontakta Cybox kundtjänst på telefon 508-533-4300 eller fax 508-533-5183. e-postadress internationaltechhelp@cybexintl.com

Se information på webben på www.cybexintl.com.

Gå till www.cybexintl.com för att kontakta oss på webben.

Beställning av reservdelar

Gå till www.cybexintl.com för att beställa reservdelar online. Välj Support > Parts/Ordering (support > reservdelar/beställa). I vänstra navigeringspanelen klickar du sedan på Parts Diagrams - Current Products (reservdelsförteckning - aktuella produkter). Välj från rullgardinsmenyerna.

För att tala med en kundtjänstrepresentant, ring 888-462-9239 (för kunder inom USA) eller 508-533-4300 (för kunder utanför USA).

Följande information som finns på serienummerskylten hjälper vår Cybox-representant att betjäna dig.

- Enhetens serienummer, produktnamn och modellnummer
- Reservdelsbeskrivning och reservdelsnummer om du har det. Alla delar kan hittas på hemsidan www.cybexintl.com
- Mottagaradress
- Kontaktnamn

Utöver mottagaradress och kontaktnamn är ditt kontonummer till stor hjälp, men inte nödvändigt. Du kan också faxa beställningar till 508-533-5183.

RMA-nummer

RMA-systemet används när material returneras för utbyte, reparation eller kreditering. Systemet garanterar att returnerat material hanteras och analyseras på rätt sätt. Följ noggrant stegen nedan.

Kontakta din auktoriserade Cybex-återförsäljare avseende samtliga garantirelaterade frågor. Din Cybex-återförsäljare kommer att begära ett RMA från Cybex, om tillämpligt. Defekta delar eller utrustning accepteras under inga omständigheter av Cybex utan korrekt RMA och en ARS-etikett (automatisk returservice).

Vänligen kontakta Cybex kundtjänst för att reklamera en produkt som är defekt.

Ge teknikern en detaljerad beskrivning av det problem du stött på eller av defekten på den komponent du önskar returnera. Uppge Cybex-utrustningens modell och serienummer.

Enligt Cybex godtycke, kan teknikern be dig returnera problemdelen (problemdelarna) till Cybex för utvärdering och reparation eller utbyte. Du tilldelas ett RMA-nummer av teknikern och en ARS-etikett skickas till dig. ARS-etiketten och RMA-numret måste placeras klart och tydligt på utsidan av paketet innehållande komponenten eller komponenterna som returneras. Inkludera en beskrivning av problemet, utrustningens serienummer, samt ägarens namn och adress i paketet tillsammans med komponenten (komponenterna).

Gods som returneras utan RMA-nummer på utsidan av paketet, eller försändelser som skickas mot postförskott, accepteras inte av Cybex godsmottagning.

Skadade delar

Materiel som skadas under transporten ska inte returneras mot tillgodohavande. Transportskador är transportföretagets ansvar (UPS, Federal Express, fraktföretag osv.)

Synliga skador

Vid godsmottagandet ska alla delar kontrolleras noggrant. Eventuella skador som upptäcks vid granskningen måste noteras på fraktsedeln och kvitteras av fraktföretagets representant. Sker inte detta kan det leda till att transportföretaget vägrar godta din skadeanmälan. Transportföretaget förser dig med de formulär som ska fyllas i vid en sådan anmälan.

Dolda skador

Skador som inte upptäcks vid granskningen vid godsmottagandet utan upptäcks senare, måste snarast möjligt rapporteras till transportföretaget. Vid upptäckt skada måste en skriftlig förfrågan eller förfrågan per telefon inlämnas till transportföretaget inom tio dagar från leveransdagen, där de ombes utföra en skadebesiktning. Behåll alla fraktkartonger och allt förpackningsmaterial då de kommer att behövas under besiktningen. Transportföretaget förser dig med en inspektionsrapport och de formulär som krävs för anmälan av en dold skada. Skadestånd vid dolda skador är transportföretagets ansvar.



10 Trotter Drive Medway, MA 02053 • +508-533-4300 • FAX +508-533-5183
www.cybexintl.com